

Администрация муниципального
района «Сысольский» Республики
Коми



Коми Республикаса «Сыктыв»
муниципальной
районса администрация

ПОСТАНОВЛЕНИЕ ШУӦМ

№

с. Визинга, Республика Коми

Об актуализации схемы теплоснабжения муниципального района «Сысольский» в разрезе сельских поселений муниципального района «Сысольский» от 06.08.2025 г. № 8/844

В связи с внесением изменений в схему теплоснабжения муниципального района «Сысольский» в разрезе сельских поселений муниципального района «Сысольский» администрация муниципального района «Сысольский» Республики Коми постановляет:

1. Утвердить актуализированную схему теплоснабжения муниципального района «Сысольский» в разрезе сельских поселений муниципального района «Сысольский» в новой редакции, согласно приложения.
2. Признать утратившим силу постановление администрации муниципального района «Сысольский» от 06.08.2025 года 8/844 «Об актуализации схемы теплоснабжения муниципального района «Сысольский» в разрезе сельских поселений муниципального района «Сысольский»

2. Постановление вступает в силу со дня его подписания.

Главы муниципального района "Сысольский"
Республики Коми-руководитель администрации

А.Г.Попов

Согласовано: _____ Князев А. В.

Исп. Князев А.В

Приложение к постановлению
администрации муниципального района «Сысольский»
от №

**ЕДИНАЯ СХЕМА ТЕПЛОСНАБЖЕНИЯ НА ТЕРРИТОРИИ МУ-
НИЦИПАЛЬНОГО РАЙОНА «СЫСОЛЬСКИЙ» В РАЗРЕЗЕ СЕЛЬ-
СКИХ ПОСЕЛЕНИЙ МУНИЦИПАЛЬНОГО РАЙОНА
«СЫСОЛЬСКИЙ»
(Актуализация на 2026 год)**

Утверждаемая часть

2025 г.

Оглавление

Состав схемы	9
Введение.....	10
ПЕРЕЧЕНЬ ИСПОЛЬЗУЕМЫХ ТЕРМИНОВ, ОПРЕДЕЛЕНИЙ И СОКРАЩЕНИЙ.....	12
Сокращения	15
СХЕМА ТЕПЛОСНАБЖЕНИЯ СЕЛЬСКОГО ПОСЕЛЕНИЯ «ВИЗИНГА» МУНИЦИПАЛЬНОГО РАЙОНА «СЫСОЛЬСКИЙ» РЕСПУБЛИКИ КОМИ НА ПЕРИОД ДО 2040 ГОДА.....	16
Характеристика сельского поселения «Визинга» Муниципального района «Сысольский» Республики Коми.....	17
РАЗДЕЛ 1 Показатели существующего и перспективного спроса на тепловую энергию (мощность) и теплоноситель в установленных границах поселения	19
РАЗДЕЛ 2 Существующие и перспективные балансы тепловой мощности источников тепловой энергии и тепловой нагрузки потребителей.....	23
РАЗДЕЛ 3 Существующие и перспективные балансы теплоносителя	34
РАЗДЕЛ 4 Основные положения мастер-плана развития систем теплоснабжения Поселения.....	37
РАЗДЕЛ 5. Предложения по строительству, реконструкции, техническому перевооружению и (или) модернизации источников тепловой энергии	40
РАЗДЕЛ 6 Предложения по строительству, реконструкции и (или) модернизации тепловых сетей	43
РАЗДЕЛ 7 Предложения по переводу открытых систем теплоснабжения (горячего водоснабжения), отдельных участков таких систем на закрытые системы горячего водоснабжения.....	47
РАЗДЕЛ 8 Перспективные топливные балансы	48
РАЗДЕЛ 9 Инвестиции в строительство, реконструкцию, техническое перевооружение и (или) модернизацию.....	52
РАЗДЕЛ 10 Решение о присвоении статуса единой теплоснабжающей организации (организациям)	54
РАЗДЕЛ 11 Решения о распределении тепловой нагрузки между источниками тепловой энергии.....	57
РАЗДЕЛ 12 Решения по бесхозяйным тепловым сетям.....	58
РАЗДЕЛ 13 Синхронизация схемы теплоснабжения со схемой газоснабжения и газификации поселения, схемой и программой развития электроэнергетики Субъекта, а также со схемой водоснабжения и водоотведения поселения	59
РАЗДЕЛ 14 Индикаторы развития систем теплоснабжения поселения.....	61
РАЗДЕЛ 15 Ценовые (тарифные) последствия	65
СХЕМА ТЕПЛОСНАБЖЕНИЯ СЕЛЬСКОГО ПОСЕЛЕНИЯ «ВИЗИНДОР» МУНИЦИПАЛЬНОГО РАЙОНА «СЫСОЛЬСКИЙ» РЕСПУБЛИКИ КОМИ НА ПЕРИОД ДО 2040 ГОДА.....	68
Характеристика сельского поселения «Визиндор» Муниципального района «Сысольский» Республики Коми.....	69
РАЗДЕЛ 1 Показатели существующего и перспективного спроса на тепловую энергию (мощность) и теплоноситель в установленных границах поселения	70

РАЗДЕЛ 2 Существующие и перспективные балансы тепловой мощности источников тепловой энергии и тепловой нагрузки потребителей.....	74
РАЗДЕЛ 3 Существующие и перспективные балансы теплоносителя	82
РАЗДЕЛ 4 Основные положения мастер-плана развития систем теплоснабжения Поселения.....	84
РАЗДЕЛ 5. Предложения по строительству, реконструкции, техническому перевооружению и (или) модернизации источников тепловой энергии	87
РАЗДЕЛ 6 Предложения по строительству, реконструкции и (или) модернизации тепловых сетей	91
РАЗДЕЛ 7 Предложения по переводу открытых систем теплоснабжения (горячего водоснабжения), отдельных участков таких систем на закрытые системы горячего водоснабжения.....	94
РАЗДЕЛ 8 Перспективные топливные балансы	95
РАЗДЕЛ 9 Инвестиции в строительство, реконструкцию, техническое перевооружение и (или) модернизацию.....	97
РАЗДЕЛ 10 Решение о присвоении статуса единой теплоснабжающей организации (организациям)	99
РАЗДЕЛ 11 Решения о распределении тепловой нагрузки между источниками тепловой энергии.....	102
РАЗДЕЛ 12 Решения по бесхозяйным тепловым сетям.....	103
РАЗДЕЛ 13 Синхронизация схемы теплоснабжения со схемой газоснабжения и газификации поселения, схемой и программой развития электроэнергетики Субъекта, а также со схемой водоснабжения и водоотведения поселения	104
РАЗДЕЛ 14 Индикаторы развития систем теплоснабжения поселения.....	106
РАЗДЕЛ 15 Ценовые (тарифные) последствия	109
СХЕМА ТЕПЛОСНАБЖЕНИЯ СЕЛЬСКОГО ПОСЕЛЕНИЯ «ГАГШОР» МУНИЦИПАЛЬНОГО РАЙОНА «СЫСОЛЬСКИЙ» РЕСПУБЛИКИ КОМИ НА ПЕРИОД ДО 2040 ГОДА.....	112
Характеристика сельского поселения «Гагшор» Муниципального района «Сысольский» Республики Коми.....	113
РАЗДЕЛ 1 Показатели существующего и перспективного спроса на тепловую энергию (мощность) и теплоноситель в установленных границах посления	115
РАЗДЕЛ 2 Существующие и перспективные балансы тепловой мощности источников тепловой энергии и тепловой нагрузки потребителей.....	119
РАЗДЕЛ 3 Существующие и перспективные балансы теплоносителя	128
РАЗДЕЛ 4 Основные положения мастер-плана развития систем теплоснабжения Поселения.....	131
РАЗДЕЛ 5. Предложения по строительству, реконструкции, техническому перевооружению и (или) модернизации источников тепловой энергии	134
РАЗДЕЛ 6 Предложения по строительству, реконструкции и (или) модернизации тепловых сетей	137
РАЗДЕЛ 7 Предложения по переводу открытых систем теплоснабжения (горячего водоснабжения), отдельных участков таких систем на закрытые системы горячего водоснабжения.....	140
РАЗДЕЛ 8 Перспективные топливные балансы	141

РАЗДЕЛ 9 Инвестиции в строительство, реконструкцию, техническое перевооружение и (или) модернизацию.....	143
РАЗДЕЛ 10 Решение о присвоении статуса единой теплоснабжающей организации (организациям)	145
РАЗДЕЛ 11 Решения о распределении тепловой нагрузки между источниками тепловой энергии.....	148
РАЗДЕЛ 12 Решения по бесхозяйным тепловым сетям.....	148
РАЗДЕЛ 13 Синхронизация схемы теплоснабжения со схемой газоснабжения и газификации поселения, схемой и программой развития электроэнергетики Субъекта, а также со схемой водоснабжения и водоотведения поселения	149
РАЗДЕЛ 14 Индикаторы развития систем теплоснабжения поселения.....	151
РАЗДЕЛ 15 Ценовые (тарифные) последствия	154
СХЕМА ТЕПЛОСНАБЖЕНИЯ СЕЛЬСКОГО ПОСЕЛЕНИЯ «ЗАОЗЕРЬЕ» МУНИЦИПАЛЬНОГО РАЙОНА «СЫСОЛЬСКИЙ» РЕСПУБЛИКИ КОМИ НА ПЕРИОД ДО 2040 ГОДА.....	157
Характеристика сельского поселения «Заозерье» Муниципального района «Сысольский» Республики Коми.....	158
РАЗДЕЛ 1 Показатели существующего и перспективного спроса на тепловую энергию (мощность) и теплоноситель в установленных границах посления	160
РАЗДЕЛ 2 Существующие и перспективные балансы тепловой мощности источников тепловой энергии и тепловой нагрузки потребителей.....	164
РАЗДЕЛ 3 Существующие и перспективные балансы теплоносителя	172
РАЗДЕЛ 4 Основные положения мастер-плана развития систем теплоснабжения Поселения.....	174
РАЗДЕЛ 5. Предложения по строительству, реконструкции, техническому перевооружению и (или) модернизации источников тепловой энергии	177
РАЗДЕЛ 6 Предложения по строительству, реконструкции и (или) модернизации тепловых сетей	180
РАЗДЕЛ 7 Предложения по переводу открытых систем теплоснабжения (горячего водоснабжения), отдельных участков таких систем на закрытые системы горячего водоснабжения	183
РАЗДЕЛ 8 Перспективные топливные балансы	184
РАЗДЕЛ 9 Инвестиции в строительство, реконструкцию, техническое перевооружение и (или) модернизацию.....	186
РАЗДЕЛ 10 Решение о присвоении статуса единой теплоснабжающей организации (организациям)	188
РАЗДЕЛ 11 Решения о распределении тепловой нагрузки между источниками тепловой энергии.....	190
РАЗДЕЛ 12 Решения по бесхозяйным тепловым сетям.....	190
РАЗДЕЛ 13 Синхронизация схемы теплоснабжения со схемой газоснабжения и газификации поселения, схемой и программой развития электроэнергетики Субъекта, а также со схемой водоснабжения и водоотведения поселения	191
РАЗДЕЛ 14 Индикаторы развития систем теплоснабжения поселения.....	193
РАЗДЕЛ 15 Ценовые (тарифные) последствия.....	196

СХЕМА ТЕПЛОСНАБЖЕНИЯ СЕЛЬСКОГО ПОСЕЛЕНИЯ «КУНИБ» МУНИЦИПАЛЬНОГО РАЙОНА «СЫСОЛЬСКИЙ» РЕСПУБЛИКИ КОМИ НА ПЕРИОД ДО 2040 ГОДА.....	199
Характеристика сельского поселения «Куниб» Муниципального района «Сысольский» Республики Коми.....	200
РАЗДЕЛ 1 Показатели существующего и перспективного спроса на тепловую энергию (мощность) и теплоноситель в установленных границах поселения	202
РАЗДЕЛ 2 Существующие и перспективные балансы тепловой мощности источников тепловой энергии и тепловой нагрузки потребителей.....	206
РАЗДЕЛ 3 Существующие и перспективные балансы теплоносителя	215
РАЗДЕЛ 4 Основные положения мастер-плана развития систем теплоснабжения Поселения.....	218
РАЗДЕЛ 5. Предложения по строительству, реконструкции, техническому перевооружению и (или) модернизации источников тепловой энергии	221
РАЗДЕЛ 6 Предложения по строительству, реконструкции и (или) модернизации тепловых сетей	224
РАЗДЕЛ 7 Предложения по переводу открытых систем теплоснабжения (горячего водоснабжения), отдельных участков таких систем на закрытые системы горячего водоснабжения.....	227
РАЗДЕЛ 8 Перспективные топливные балансы	228
РАЗДЕЛ 9 Инвестиции в строительство, реконструкцию, техническое перевооружение и (или) модернизацию.....	231
РАЗДЕЛ 10 Решение о присвоении статуса единой теплоснабжающей организации (организациям)	233
РАЗДЕЛ 11 Решения о распределении тепловой нагрузки между источниками тепловой энергии.....	235
РАЗДЕЛ 12 Решения по бесхозяйным тепловым сетям.....	235
РАЗДЕЛ 13 Синхронизация схемы теплоснабжения со схемой газоснабжения и газификации поселения, схемой и программой развития электроэнергетики Субъекта, а также со схемой водоснабжения и водоотведения поселения	236
РАЗДЕЛ 14 Индикаторы развития систем теплоснабжения поселения.....	238
РАЗДЕЛ 15 Ценовые (тарифные) последствия.....	241
СХЕМА ТЕПЛОСНАБЖЕНИЯ СЕЛЬСКОГО ПОСЕЛЕНИЯ «КУРАТОВО» МУНИЦИПАЛЬНОГО РАЙОНА «СЫСОЛЬСКИЙ» РЕСПУБЛИКИ КОМИ НА ПЕРИОД ДО 2040 ГОДА.....	244
Характеристика сельского поселения «Куратово» Муниципального района «Сысольский» Республики Коми.....	245
РАЗДЕЛ 1 Показатели существующего и перспективного спроса на тепловую энергию (мощность) и теплоноситель в установленных границах поселения	247
РАЗДЕЛ 2 Существующие и перспективные балансы тепловой мощности источников тепловой энергии и тепловой нагрузки потребителей.....	250
РАЗДЕЛ 3 Существующие и перспективные балансы теплоносителя	257
РАЗДЕЛ 4 Основные положения мастер-плана развития систем теплоснабжения Поселения.....	259
РАЗДЕЛ 5. Предложения по строительству, реконструкции, техническому перевооружению и (или) модернизации источников тепловой энергии	262

РАЗДЕЛ 6 Предложения по строительству, реконструкции и (или) модернизации тепловых сетей	266
РАЗДЕЛ 7 Предложения по переводу открытых систем теплоснабжения (горячего водоснабжения), отдельных участков таких систем на закрытые системы горячего водоснабжения	269
РАЗДЕЛ 8 Перспективные топливные балансы	270
РАЗДЕЛ 9 Инвестиции в строительство, реконструкцию, техническое перевооружение и (или) модернизацию.....	272
РАЗДЕЛ 10 Решение о присвоении статуса единой теплоснабжающей организации (организациям)	274
РАЗДЕЛ 11 Решения о распределении тепловой нагрузки между источниками тепловой энергии.....	277
РАЗДЕЛ 12 Решения по бесхозным тепловым сетям.....	278
РАЗДЕЛ 13 Синхронизация схемы теплоснабжения со схемой газоснабжения и газификации поселения, схемой и программой развития электроэнергетики Субъекта, а также со схемой водоснабжения и водоотведения поселения	279
РАЗДЕЛ 14 Индикаторы развития систем теплоснабжения поселения.....	281
РАЗДЕЛ 15 Ценовые (тарифные) последствия	284
СХЕМА ТЕПЛОСНАБЖЕНИЯ СЕЛЬСКОГО ПОСЕЛЕНИЯ «МЕЖАДОР» МУНИЦИПАЛЬНОГО РАЙОНА «СЫСОЛЬСКИЙ» РЕСПУБЛИКИ КОМИ НА ПЕРИОД ДО 2040 ГОДА.....	287
Характеристика сельского поселения «Межадор» Муниципального района «Сысольский» Республики Коми.....	288
РАЗДЕЛ 1 Показатели существующего и перспективного спроса на тепловую энергию (мощность) и теплоноситель в установленных границах поселения	289
РАЗДЕЛ 2 Существующие и перспективные балансы тепловой мощности источников тепловой энергии и тепловой нагрузки потребителей.....	293
РАЗДЕЛ 3 Существующие и перспективные балансы теплоносителя	301
РАЗДЕЛ 4 Основные положения мастер-плана развития систем теплоснабжения Поселения.....	303
РАЗДЕЛ 5. Предложения по строительству, реконструкции, техническому перевооружению и (или) модернизации источников тепловой энергии	306
РАЗДЕЛ 6 Предложения по строительству, реконструкции и (или) модернизации тепловых сетей	309
РАЗДЕЛ 7 Предложения по переводу открытых систем теплоснабжения (горячего водоснабжения), отдельных участков таких систем на закрытые системы горячего водоснабжения.....	312
РАЗДЕЛ 8 Перспективные топливные балансы	313
РАЗДЕЛ 9 Инвестиции в строительство, реконструкцию, техническое перевооружение и (или) модернизацию.....	315
РАЗДЕЛ 10 Решение о присвоении статуса единой теплоснабжающей организации (организациям)	317
РАЗДЕЛ 11 Решения о распределении тепловой нагрузки между источниками тепловой энергии.....	320
РАЗДЕЛ 12 Решения по бесхозным тепловым сетям.....	321

РАЗДЕЛ 13 Синхронизация схемы теплоснабжения со схемой газоснабжения и газификации поселения, схемой и программой развития электроэнергетики Субъекта, а также со схемой водоснабжения и водоотведения поселения	322
РАЗДЕЛ 14 Индикаторы развития систем теплоснабжения поселения	324
РАЗДЕЛ 15 Ценовые (тарифные) последствия	327
ВЫВОДЫ И РЕКОМЕНДАЦИИ.....	331
СПИСОК ЛИТЕРАТУРЫ	333

СОСТАВ СХЕМЫ

№ п/п	Наименование документа
1	Единая схема теплоснабжения на территории муниципального района «Сысольский» в разрезе сельских поселений муниципального района «Сысольский». Утверждаемая часть
2	Единая схема теплоснабжения на территории муниципального района «Сысольский» в разрезе сельских поселений муниципального района «Сысольский». Обосновывающие материалы. Книги 1-7:
2.1	Книга 1 - Схема теплоснабжения сельского поселения «Визинга» муниципального района «Сысольский» Республики Коми. Обосновывающие материалы
2.2	Книга 2 - Схема теплоснабжения сельского поселения «Визиндор» муниципального района «Сысольский» Республики Коми. Обосновывающие материалы
2.3	Книга 3 - Схема теплоснабжения сельского поселения «Гагшор» муниципального района «Сысольский» Республики Коми. Обосновывающие материалы
2.4	Книга 4 - Схема теплоснабжения сельского поселения «Заозерье» муниципального района «Сысольский» Республики Коми. Обосновывающие материалы
2.5	Книга 5 - Схема теплоснабжения сельского поселения «Куниб» муниципального района «Сысольский» Республики Коми. Обосновывающие материалы
2.6	Книга 6 - Схема теплоснабжения сельского поселения «Куратово» муниципального района «Сысольский» Республики Коми. Обосновывающие материалы
2.7	Книга 7 - Схема теплоснабжения сельского поселения «Межадор» муниципального района «Сысольский» Республики Коми. Обосновывающие материалы
3	Приложения.

ВВЕДЕНИЕ

Схема теплоснабжения — документ, содержащий материалы по обоснованию эффективного и безопасного функционирования системы теплоснабжения, ее развития с учетом правового регулирования в области энергосбережения и повышения энергетической эффективности.

Система централизованного теплоснабжения представляет собой сложный технологический объект с огромным количеством непростых задач, от правильного решения которых во многом зависят масштабы необходимых капитальных вложений в эти системы. Прогноз спроса на тепловую энергию основан на прогнозировании развития населенного пункта, в первую очередь его градостроительной деятельности, определённой генеральным планом.

Рассмотрение проблемы начинается на стадии разработки генеральных планов в самом общем виде совместно с другими вопросами городской инфраструктуры, и такие решения носят предварительный характер.

Конечной целью грамотно организованной схемы теплоснабжения является:

- 1) определение направления развития системы теплоснабжения на расчетный период;
- 2) определение экономической целесообразности и экологической возможности строительства новых, расширения и реконструкции действующих теплоисточников;
- 3) снижение издержек производства, передачи и себестоимости любого вида энергии;
- 4) повышение качества предоставляемых энергоресурсов;
- 5) увеличение прибыли самого предприятия.

Значительный потенциал экономии и рост стоимости энергоресурсов делают проблему энергоресурсосбережения весьма актуальной.

Схемы разрабатываются на основе анализа фактических тепловых нагрузок потребителей с учётом перспективного развития, оценки состояния существующих источников тепла и тепловых сетей и возможности их дальнейшего использования, рассмотрения вопросов надёжности, экономичности.

Основные принципы разработки схемы теплоснабжения:

- 1) обеспечение безопасности и надежности теплоснабжения потребителей в соответствии с требованиями технических регламентов;
- 2) обеспечение энергетической эффективности теплоснабжения и потребления тепловой энергии с учетом требований, установленных федеральными законами;
- 3) соблюдение баланса экономических интересов теплоснабжающих организаций и интересов потребителей;
- 4) минимизация затрат на теплоснабжение в расчете на единицу потребляемой тепловой энергии для потребителя в долгосрочной перспективе;
- 5) согласование схем теплоснабжения с иными программами развития сетей инженерно-технического обеспечения.

При разработке схемы теплоснабжения использовались исходные данные предоставленные администрацией муниципального образования и теплоснабжающими организациями, в том числе следующие документы и источники:

- 1) Генеральный план развития муниципального образования;
- 2) материалы ранее утвержденной схемы теплоснабжения;
- 3) температурные графики, схемы сетей теплоснабжения, технологические схемы источников тепловой энергии, сведения по основному оборудованию, данные по присоединенной тепловой нагрузке и т.п.;

4) показатели хозяйственной и финансовой деятельности теплоснабжающей организации (данные с официального сайта Федеральной антимонопольной службы «раскрытие информации» - <http://ri.eias.ru>);

5) статистическая отчетность теплоснабжающих организаций о выработке и отпуске тепловой энергии и использовании ТЭР в натуральном выражении;

6) предложения теплоснабжающих организаций по внесению изменений в схему теплоснабжения.

Основанием для разработки схемы теплоснабжения является:

1) Федеральный закон от 27.07.2010 № 190-ФЗ «О теплоснабжении»;

2) Постановление Правительства РФ от 22.02.2012 № 154 «О требованиях к схемам теплоснабжения, порядку их разработки и утверждения»;

3) Федеральный закон от 06.10.2003 № 131-ФЗ «Об общих принципах организации местного самоуправления в Российской Федерации»;

4) Федеральный закон от 07.12.2011 № 417-ФЗ «О внесении изменений в отдельные законодательные акты Российской Федерации в связи с принятием Федерального закона «О водоснабжении и водоотведении»;

5) Федеральный закон от 23.11.2009 № 261-ФЗ «Об энергосбережении и о повышении энергетической эффективности, и о внесении изменений в отдельные законодательные акты Российской Федерации»;

6) Постановление Правительства РФ от 16.05.2014 № 452 «Об утверждении Правил определения плановых и расчета фактических значений показателей надежности и энергетической эффективности объектов теплоснабжения, а также определения достижения организацией, осуществляющей регулируемые виды деятельности в сфере теплоснабжения, указанных плановых значений и о внесении изменения в постановление Правительства Российской Федерации от 15.05.2010 № 340»;

7) СП 124.13330.2012. «Свод правил. Тепловые сети. Актуализированная редакция СНиП 41-02-2003»;

8) СП 50.13330.2012. «Свод правил. Тепловая защита зданий. Актуализированная редакция СНиП 23-02-2003».

Основными нормативными документами при разработке схемы являются:

1) Постановление Правительства РФ от 22.02.2012 № 154 «О требованиях к схемам теплоснабжения, порядку их разработки и утверждения»;

2) Постановление Правительства РФ от 03.04.2018 № 405 «О внесении изменений в некоторые акты Правительства Российской Федерации»;

3) Постановление Правительства РФ от 16.03.2019 № 276 «О внесении изменений в некоторые акты Правительства Российской Федерации по вопросам разработки и утверждения схем теплоснабжения в ценовых зонах теплоснабжения»;

4) Приказ Минэнерго России от 05.03.2019 № 212 «Об утверждении Методических указаний по разработке схем теплоснабжения»;

6) Постановление Правительства РФ от 08.08.2012 № 808 «Об организации теплоснабжения в Российской Федерации и о внесении изменений в некоторые акты Правительства Российской Федерации».

ПЕРЕЧЕНЬ ИСПОЛЬЗУЕМЫХ ТЕРМИНОВ, ОПРЕДЕЛЕНИЙ И СОКРАЩЕНИЙ

В настоящем документе используются следующие термины и сокращения

Энергетический ресурс – носитель энергии, энергия которого используется или может быть использована при осуществлении хозяйственной и иной деятельности, а также вид энергии (атомная, тепловая, электрическая, электромагнитная энергия или другой вид энергии).

Энергосбережение – реализация организационных, правовых, технических, технологических, экономических и иных мер, направленных на уменьшение объема используемых энергетических ресурсов при сохранении соответствующего полезного эффекта от их использования (в том числе объема произведенной продукции, выполненных работ, оказанных услуг).

Энергетическая эффективность – характеристики, отражающие отношение полезного эффекта от использования энергетических ресурсов к затратам энергетических ресурсов, произведенным в целях получения такого эффекта, применительно к продукции, технологическому процессу, юридическому лицу, индивидуальному предпринимателю.

Техническое состояние – совокупность параметров, качественных признаков и пределов их допустимых значений, установленных технической, эксплуатационной и другой нормативной документацией.

Испытания – экспериментальное определение качественных и/или количественных характеристик параметров энергооборудования при влиянии на него факторов, регламентированных действующими нормативными документами.

Зона действия системы теплоснабжения - территория поселения, городского округа, города федерального значения или ее часть, границы которой устанавливаются по наиболее удаленным точкам подключения потребителей к тепловым сетям, входящим в систему теплоснабжения.

Зона действия источника тепловой энергии - территория поселения, городского округа, города федерального значения или ее часть, границы которой устанавливаются закрытыми секционирующими задвижками тепловой сети системы теплоснабжения.

Установленная мощность источника тепловой энергии - сумма номинальных тепловых мощностей всего принятого по актам ввода в эксплуатацию оборудования, предназначенного для отпуска тепловой энергии потребителям и для обеспечения собственных и хозяйственных нужд теплоснабжающей организации в отношении данного источника тепловой энергии.

Располагаемая мощность источника тепловой энергии - величина, равная установленной мощности источника тепловой энергии за вычетом объемов мощности, не реализуемых по техническим причинам, в том числе по причине снижения тепловой мощности оборудования в результате эксплуатации на продленном техническом ресурсе (снижение параметров пара перед турбиной, отсутствие рециркуляции в пиковых водогрейных котлоагрегатах и др.);

Реконструкция — процесс изменения устаревших объектов, с целью придания свойств новых в будущем. Реконструкция объектов капитального строительства (за исключением линейных объектов) — изменение параметров объекта капитального строительства, его частей. Реконструкция линейных объектов (водопроводов, канализации) — изменение параметров линейных объектов или их участков (частей), которое влечет за собой изменение класса, категории и (или) первоначально установленных показателей функционирования таких объектов (пропускной способности и других) или при котором требуется изменение границ полос отвода и (или) охранных зон таких объектов.

Мощность источника тепловой энергии нетто - величина, равная располагаемой мощности источника тепловой энергии за вычетом тепловой нагрузки на собственные и хозяйственные нужды теплоснабжающей организации в отношении источника тепловой энергии.

Модернизация (техническое перевооружение) - обновление объекта, приведение его в соответствие с новыми требованиями и нормами, техническими условиями, показателями качества.

Теплосетевые объекты - объекты, входящие в состав тепловой сети и обеспечивающие передачу тепловой энергии от источника тепловой энергии до теплопотребляющих установок потребителей тепловой энергии.

Элемент территориального деления - территория поселения, городского округа, города федерального значения или ее часть, установленная по границам административно-территориальных единиц.

Расчетный элемент территориального деления - территория поселения, городского округа, города федерального значения или ее часть, принятая для целей разработки схемы теплоснабжения в неизменяемых границах на весь срок действия схемы теплоснабжения.

Радиус эффективного теплоснабжения - максимальное расстояние от теплопотребляющей установки до ближайшего источника тепловой энергии в системе теплоснабжения, при превышении которого подключение теплопотребляющей установки к данной системе теплоснабжения нецелесообразно по причине увеличения совокупных расходов в системе теплоснабжения (*источник: Федеральный закон от 27.07.2010 № 190-ФЗ «О теплоснабжении»*).

Коэффициент использования теплоты топлива – показатель энергетической эффективности каждой зоны действия источника тепловой энергии, доля теплоты, содержащейся в топливе, полезно используемой на выработку тепловой энергии (электроэнергии) в котельной (на электростанции).

Материальная характеристика тепловой сети - сумма произведений наружных диаметров трубопроводов участков тепловой сети на их длину.

Удельная материальная характеристика тепловой сети - отношение материальной характеристики тепловой сети к тепловой нагрузке потребителей, присоединенных к этой тепловой сети.

Расчетная тепловая нагрузка - тепловая нагрузка, определяемая на основе данных о фактическом отпуске тепловой энергии за полный отопительный период, предшествующий началу разработки схемы теплоснабжения, приведенная в соответствии с методическими указаниями по разработке схем теплоснабжения к расчетной температуре наружного воздуха.

Базовый период - год, предшествующий году разработки и утверждения первичной схемы теплоснабжения поселения, городского округа, города федерального значения.

Базовый период актуализации - год, предшествующий году, в котором подлежит утверждению актуализированная схема теплоснабжения поселения, городского округа, города федерального значения.

Мастер-план развития систем теплоснабжения поселения, городского округа, города федерального значения - раздел схемы теплоснабжения (актуализированной схемы теплоснабжения), содержащий описание сценариев развития теплоснабжения поселения, городского округа, города федерального значения и обоснование выбора приоритетного сценария развития теплоснабжения поселения, городского округа, города федерального значения.

Энергетические характеристики тепловых сетей - показатели, характеризующие энергетическую эффективность передачи тепловой энергии по тепловым сетям, включая потери тепловой энергии, расход электроэнергии на передачу теп-

ловой энергии, расход теплоносителя на передачу тепловой энергии, потери теплоносителя, температуру теплоносителя.

Топливный баланс - документ, содержащий взаимосвязанные показатели количественного соответствия необходимых для функционирования системы теплоснабжения поставок топлива различных видов и их потребления источниками тепловой энергии в системе теплоснабжения, устанавливающий распределение топлива различных видов между источниками тепловой энергии в системе теплоснабжения и позволяющий определить эффективность использования топлива при комбинированной выработке электрической и тепловой энергии.

Электронная модель системы теплоснабжения поселения, городского округа, города федерального значения - документ в электронной форме, в котором представлена информация о характеристиках систем теплоснабжения поселения, городского округа, города федерального значения.

Коэффициент использования установленной тепловой мощности - равен отношению среднеарифметической тепловой мощности к установленной тепловой мощности котельной за определенный интервал времен.

СОКРАЩЕНИЯ

АСКУЭ – автоматизированная система контроля и учета энергоресурсов.
АГБМК – автоматическая газовая блочно-модульная котельная.
БМК – блочно-модульная котельная.
ВПУ – водоподготовительные установки.
ГО – городской округ.
ГВС – система горячего водоснабжения.
ГИС – геоинформационная система.
ЕТО – единая теплоснабжающая организация.
ИТП – индивидуальный тепловой пункт.
ИЖФ – индивидуальный жилой фонд.
КИП – контрольно-измерительные приборы.
КИТТ – коэффициент использования теплоты топлива.
кг.у.т. – килограмм условного топлива.
МКД – многоквартирный жилой дом.
МО – муниципальное образование.
НДТ – наилучшие доступные технологии.
НТД – нормативно-техническая документация.
НС – насосная станция.
ОМ – обосновывающие материалы к схеме теплоснабжения.
ПВ – приточная вентиляция.
ПИР – проектно-изыскательские работы.
ПНР – пуско-наладочные работы.
ПНС – повышающая насосная станция.
ПК – поселковая котельная.
ПРК – программно – расчетный комплекс.
РТМ – располагаемая тепловая мощность.
РНИ – режимно-наладочные испытания.
РК – районная котельная.
РЧВ – резервуары чистой воды.
РЭТД – расчетный элемент территориального деления.
ТЭР – топливно-энергетические ресурсы.
ТСО – теплоснабжающая организация.
ТС – тепловые сети.
ТК – тепловая камера.
т.у.т. – тонна условного топлива.
УРУТ – удельный расход условного топлива на 1 Гкал выработанного тепла.
УТМ – установленная тепловая мощность.
УРЭ – удельный расход электроэнергии.
ХВС – система холодного водоснабжения.
ХВПО – химводоподготовка.
ЦЦТ – централизованная система теплоснабжения.
ЦТП – центральный тепловой пункт.
SCADA – система визуализации и оперативно-диспетчерского управления.

**СХЕМА ТЕПЛОСНАБЖЕНИЯ СЕЛЬСКОГО ПОСЕЛЕНИЯ
«ВИЗИНГА» МУНИЦИПАЛЬНОГО РАЙОНА «СЫСОЛЬСКИЙ»
РЕСПУБЛИКИ КОМИ НА ПЕРИОД ДО 2040 ГОДА**

(Актуализация на 2026 год)

Утверждаемая часть

ХАРАКТЕРИСТИКА СЕЛЬСКОГО ПОСЕЛЕНИЯ «ВИЗИНГА» МУНИЦИПАЛЬНОГО РАЙОНА «СЫСОЛЬСКИЙ» РЕСПУБЛИКИ КОМИ

Сельское поселение «Визинга» входит в состав муниципального района Сысольский республики Коми. Сельское поселение «Визинга» образовано 1 января 2006 года. Решением Совета принят Устав муниципального образования сельского поселения «Визинга». Избраны депутаты Совета сельского поселения «Визинга».

Территорию поселения составляют исторически сложившиеся земли сельского поселения, прилегающие к нему земли общего пользования, территории традиционного природопользования населения, рекреационные земли, земли для развития сельского поселения, независимо от форм собственности и целевого назначения, находящиеся в пределах границ поселения. Территория поселения входит в состав территории муниципального образования муниципального района «Сысольский». Это самое большое поселение района.

В состав поселения входят 9 (девять) населенных пунктов:

- с. Визинга является административным центром Сысольского района.
- д. Горьковская;
- д. Елин;
- д. Кольёль;
- д. Митюшсикт;
- д. Рай;
- д. Рочевгрезд;
- д. Сорд;
- д. Чукаиб.



Рисунок 1 – Географическое расположение СП «Визинга»

Климатические условия

Климат на территории Сысольского района умеренно-континентальный лето короткое и умеренно-прохладное, зима многоснежная, продолжительная и умеренно-холодная. Климат формируется в условиях малого количества солнечной радиации зимой, под воздействием северных морей и интенсивного западного переноса воздушных масс. Вынос теплого морского воздуха, связанный с прохождением атлантических циклонов, и частые вторжения арктического воздуха с Северного Ледовитого океана придают погоде большую неустойчивость в течение всего года.

Годовая амплитуда составляет 31,4°C. Самым теплым месяцем года является июль (средняя месячная температура +16,7°C), самым холодным месяцем – январь (-16°C).

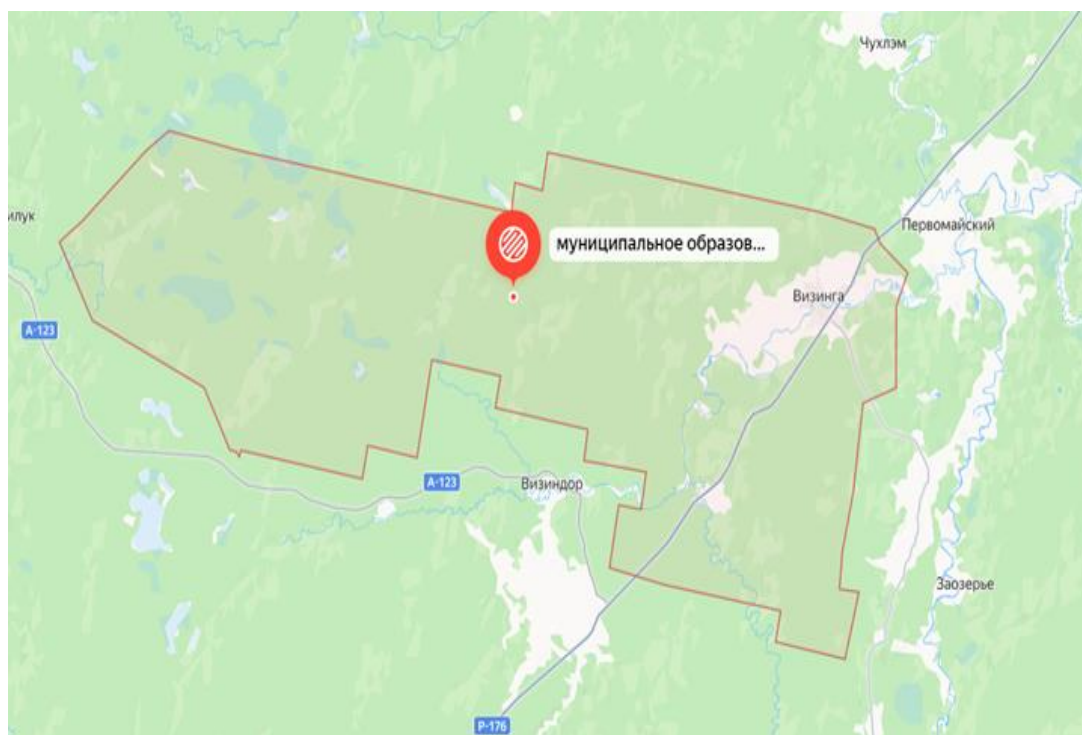
РАЗДЕЛ 1 ПОКАЗАТЕЛИ СУЩЕСТВУЮЩЕГО И ПЕРСПЕКТИВНОГО СПРОСА НА ТЕПЛОВУЮ ЭНЕРГИЮ (МОЩНОСТЬ) И ТЕПЛОНОСИТЕЛЬ В УСТАНОВЛЕННЫХ ГРАНИЦАХ ПОСЛЕНИЯ

В настоящее время на территории поселения действует четыре источника централизованного теплоснабжения, отапливающие жилые, административные и социально-значимые объекты. Обслуживание объектов систем централизованного теплоснабжения осуществляется Сысольским филиалом АО «Коми тепловая компания» (далее – Сысольский филиал АО «Коми тепловая компания»).

Краткая характеристика источника теплоснабжения приведена в таблице 1.

Таблица 1 – Перечень источников централизованного теплоснабжения

№ пп	Наименование объекта	Адрес	Установленная мощность, Гкал/ч	Вид топлива	Обслуживающая организация
1	Котельная № 1 с. Визинга	с. Визинга, ул. Калинина, д. 7	20,00	мазут	Сысольский филиал АО «Коми тепловая компания»
2	Котельная № 2 с. Визинга	с. Визинга, ул. Оплеснина, д. 54Г	7,60	мазут	Сысольский филиал АО «Коми тепловая компания»
3	Котельная № 3 с. Визинга	с. Визинга, ул. Зеленая, д. 7	2,374	уголь	Сысольский филиал АО «Коми тепловая компания»
4	Котельная д. Горьковская	д. Горьковская, д. 78	3,80	уголь	Сысольский филиал АО «Коми тепловая компания»

Отношения между снабжающими и потребляющими организациями – договорные. На территории поселения также действуют локальные (автономные) источники теплоснабжения, отапливающие административные здания и объекты бюджетной сферы, удаленные от источника централизованного теплоснабжения. В качестве топлива на автономных источниках теплоснабжения используется преимущественно твердое топливо (дрова).

1.1 Величины существующей отапливаемой площади строительных фондов и прироста отапливаемой площади строительных фондов по расчетным элементам территориального деления с разделением объектов строительства на многоквартирные дома, индивидуальные жилые дома, общественные здания и производственные здания промышленных предприятий по этапам - на каждый год первого 5-летнего периода и на последующие 5-летние периоды (далее - этапы)

Генеральным планом развития поселения предусматривается новое жилищное строительство, размещаемое на территориях существующей застройки путем реконструкции и создания новой современной застройки, обеспечивающей комфортные условия проживания. Значительное увеличение селитебной территории за счет освоения новых земель не предлагается. Размещение объектов нового жилищного строительства в городе возможно на имеющихся в небольшом количестве свободных территориях и на месте сноса и ветхой и малоценной застройки.

Жилищный фонд сосредоточен в жилой зоне, зоне смешанной и общественно-деловой стройки. В их состав входят объекты функционально совместимые с

постоянным и временным проживанием населения. В составе жилых зон могут находиться отдельно-стоящие, встроенные и пристроенные объекты культурно-бытового и коммунального обслуживания.

Существующий жилой фонд подразделяется на среднеэтажные многоквартирные и малоэтажные (индивидуальные) жилые дома. Основная часть населения поселения проживает в домах малоэтажной застройки.

Планами развития территории поселения предусматривается компактное развитие селитебной территории в населенных пунктах. Развитие застроенных территорий и освоение резервных территорий под многоэтажное и малоэтажное строительство (в т.ч. ИЖС) предполагает:

- 1) создание комфортных условий для проживания на территории поселения;
- 2) организацию комплексного освоения резервных территорий под жилищное строительство;
- 3) строительство качественного жилья с комплексом инфраструктуры (социальной, транспортной, инженерной);
- 4) образование новых земельных участков для их предоставления в целях индивидуального, блокированного, малоэтажного многоквартирного жилищного строительства, ведения личного подсобного хозяйства;
- 5) строительство/реконструкцию достаточного количества современных социальных объектов.

В настоящее время строительство жилья на территории поселения представлено преимущественно индивидуальной жилой застройкой.

Для отопления и горячего водоснабжения индивидуальных домов рекомендуется применение индивидуальных двухконтурных котлов, работающих на твердом топливе. Выбор индивидуальных источников тепла объясняется тем, что объекты имеют незначительную тепловую нагрузку и находятся на значительном расстоянии друг от друга, что влечет за собой большие потери в тепловых сетях и значительные капиталовложения по их прокладке.

Отопление вновь строящихся многоквартирных жилых домов, а также социально-значимых объектов планируется осуществлять от существующих источников теплоснабжения. Для теплоснабжения вновь строящихся зданий (группы зданий) с небольшим теплоснабжением и промышленных объектов рекомендуется использовать автономные источники тепла: отдельностоящие и пристроенные блочно-модульные котельные малой мощности.

На основании вышесказанного, можно сделать вывод, что увеличение отапливаемой площади в зонах действия источников централизованного теплоснабжения, не планируется.

1.2 Существующие и перспективные объемы потребления тепловой энергии (мощности) и теплоносителя с разделением по видам теплоснабжения в каждом расчетном элементе территориального деления на каждом этапе

На территории муниципального образования действует четыре источника теплоснабжения. К теплоснабжения подключены жилые многоквартирные дома, а также административные и социально-значимые объекты.

За базовый уровень потребления тепла принят уровень потребления тепловой энергии в среднем за 2023-2025 годы. Базовый уровень потребления тепловой энергии с разделением по источникам теплоснабжения представлен в таблице 2.

Таблица 2 – Базовый уровень потребления тепла на цели теплоснабжения

№ п/п	Наименование источника теплоснабжения	Нагрузка, Гкал/ч	Полезный отпуск тепла, Гкал
1	Котельная № 1 с. Визинга	12,624	19 722,259

2	Котельная № 2 с. Визинга	2,586	4 624,439
3	Котельная № 3 с. Визинга	0,972	1 500,735
4	Котельная д. Горьковская	0,877	1 786,978

Существующая и перспективная тепловая нагрузка источников централизованного теплоснабжения приведена в таблице 3. Перспективная тепловая нагрузка источников теплоснабжения была рассчитана с учетом планов по реконструкции системы теплоснабжения, рассмотренных в Разделах 5, 6 и 7 настоящей Схемы.

Таблица 3 – Существующая и перспективная нагрузка системы теплоснабжения, Гкал/час

№ п/п	Котельная	2024 год	2025 год	2026 год	2027 год	2028 год	2029 год	2030 год	2031-2040 годы
1	Котельная № 1 с. Визинга	12,624	12,624	12,556	12,556	12,624	12,624	12,624	12,624
2	Котельная № 2 с. Визинга	2,586	2,586	2,550	2,550	2,550	2,550	2,550	2,550
3	Котельная № 3 с. Визинга	0,972	0,972	0,972	0,972	0,972	0,972	0,972	0,972
4	Котельная д. Горьковская	0,877	0,877	0,874	0,874	0,874	0,874	0,874	0,874

Существующие и перспективные объемы потребления теплоносителя в зонах действия источников централизованного теплоснабжения приведены в Разделе 3.

1.3 Существующие и перспективные объемы потребления тепловой энергии (мощности) и теплоносителя объектами, расположенными в производственных зонах, на каждом этапе

Промышленные объекты расположены в промышленной зоне. Теплоснабжение промышленных предприятий осуществляется от существующих котельных и от автономных встроенных или пристроенных источников, входящих в комплекс конкретного объекта. Горячее водоснабжение - от индивидуальных водонагревателей при наличии централизованного холодного водоснабжения. Увеличение расхода тепла на технологические нужды в перспективе не прогнозируется.

1.4 Существующие и перспективные величины средневзвешенной плотности тепловой нагрузки в каждом расчетном элементе территориального деления, зоне действия каждого источника тепловой энергии, каждой системе теплоснабжения

Расчет средневзвешенной плотности тепловой нагрузки в зонах действия источников теплоснабжения приведено в таблице 5.

Таблица 4 – Средневзвешенная плотность тепловой нагрузки в зонах действия источников теплоснабжения

№ п/п	Наименование	2024 год	2025 год	2026 год	2027 год	2028 год	2029 год	2030 год	2031-2040 годы
1	Котельная № 1 с. Визинга								
1.1	Присоединенная тепловая нагрузка, Гкал/час	12,624	12,624	12,556	12,556	12,556	12,556	12,556	12,556
1.2	Площадь зоны действия источника теплоснабжения, кв. км.	0,765	0,765	0,765	0,765	0,765	0,765	0,765	0,765
1.3	Плотность тепловой нагрузки, Гкал/час на 1 кв. км.	16,50	16,50	16,4	16,4	16,4	16,4	16,4	16,4
2	Котельная № 2 с. Визинга								
2.1	Присоединенная тепловая нагрузка, Гкал/час	2,586	2,586	2,550	2,550	2,550	2,550	2,550	2,550
2.2	Площадь зоны действия источника теплоснабжения, кв. км.	0,423	0,423	0,423	0,423	0,423	0,423	0,423	0,423
2.3	Плотность тепловой нагрузки, Гкал/час на 1 кв. км.	6,11	6,11	6,02	6,02	6,02	6,02	6,02	6,02
3	Котельная № 3 с. Визинга								
3.1	Присоединенная тепловая нагрузка, Гкал/час	0,972	0,972	0,972	0,972	0,972	0,972	0,972	0,972
3.2	Площадь зоны действия источника теплоснабжения, кв. км.	0,117	0,117	0,117	0,117	0,117	0,117	0,117	0,117
3.3	Плотность тепловой нагрузки, Гкал/час на 1 кв. км.	8,31	8,31	8,31	8,31	8,31	8,31	8,31	8,31
4	Котельная д. Горьковская								
4.1	Присоединенная тепловая нагрузка, Гкал/час	0,877	0,877	0,874	0,874	0,874	0,874	0,874	0,874
4.2	Площадь зоны действия источника теплоснабжения, кв. км.	0,112	0,112	0,112	0,112	0,112	0,112	0,112	0,112
.3	Плотность тепловой нагрузки, Гкал/час на 1 кв. км.	7,83	7,83	7,8	7,8	7,8	7,8	7,8	7,8

РАЗДЕЛ 2 СУЩЕСТВУЮЩИЕ И ПЕРСПЕКТИВНЫЕ БАЛАНСЫ ТЕПЛОВОЙ МОЩНОСТИ ИСТОЧНИКОВ ТЕПЛОВОЙ ЭНЕРГИИ И ТЕПЛОВОЙ НАГРУЗКИ ПОТРЕБИТЕЛЕЙ

2.1 Описание существующих и перспективных зон действия систем теплоснабжения и источников тепловой энергии

На территории муниципального образования действует четыре источника теплоснабжения, отапливающих жилые, административные и социально-значимые объекты.

Основным направлением развития системы теплоснабжения выбрано сохранение существующей системы с проведением работ по реконструкции существующих мазутных котельных с их переводом на природный газ, а также модернизацией оборудования сохраняемых источников тепла. Для обеспечения качественного и надежного теплоснабжения потребителей, данный вариант развития предусматривает также поэтапную замену изношенных сетей теплоснабжения.

Изменение зон действия систем теплоснабжения источников тепловой энергии не планируется.

Для отопления и горячего водоснабжения вновь строящихся индивидуальных домов рекомендуется использовать индивидуальные двухконтурные котлы. Для теплоснабжения строящихся зданий (группы зданий) с небольшим теплотреблением - автономные источники тепла: отдельстоящие и пристроенные блочно-модульные котельные малой мощности. Выбор индивидуальных источников тепла объясняется тем, что объекты имеют незначительную тепловую нагрузку и находятся на значительном расстоянии друг от друга, что влечет за собой большие потери в тепловых сетях и значительные капвложения по их прокладке.

Промышленные объекты расположены в промышленной зоне. Теплоснабжение промышленных предприятий осуществляется от существующих котельных и от автономных встроенных или пристроенных источников, входящих в комплекс конкретного объекта. Горячее водоснабжение - от индивидуальных водонагревателей при наличии централизованного холодного водоснабжения. Увеличение расхода тепла на технологические нужды в перспективе не прогнозируется.

2.2 Описание существующих и перспективных зон действия индивидуальных источников тепловой энергии

На расчетный срок теплоснабжение индивидуальной жилой застройки предусматривается обеспечить от индивидуальных источников тепла на природном газе и твердом топливе, а также посредством печного отопления. Подключение объектов индивидуальной жилой застройки к централизованным системам теплоснабжения не планируется.

2.3 Существующие и перспективные балансы тепловой мощности и тепловой нагрузки потребителей в зонах действия источников тепловой энергии, в том числе работающих на единую тепловую сеть, на каждом этапе

Существующие и перспективные балансы тепловой мощности источников тепловой энергии и тепловой нагрузки потребителей приведены в таблице 5. Перспективные балансы тепловой мощности и тепловой нагрузки составлены с учетом положений Раздела 4, с учетом предложений, проектов (мероприятий) по развитию системы теплоснабжения предусмотренных Разделами 5 и 6.

Таблица 5 - Существующие и перспективные балансы тепловой мощности источников тепловой энергии и тепловой нагрузки потребителей.

№ п/п	Зона действия котельной	Ед. изм.	2024 год	2025 год	2026 год	2027 год	2028 год	2029 год	2030 год	2031-2040 годы
1	Котельная № 1 с. Визинга									
1.1	Установленная мощность основного оборудования	Гкал/ч	20,000	20,000	20,000	20,000	20,000	20,000	20,000	20,000
1.2	Располагаемая мощность основного оборудования	Гкал/ч	14,763	17,69	20,000	20,000	20,000	20,000	20,000	20,000
1.3	Собственные и хозяйственные нужды	Гкал/ч	0,469	0,469	0,469	0,469	0,469	0,469	0,469	0,469
1.4	Потери в тепловых сетях от отпущенной тепловой энергии	Гкал/ч	3,024	2,984	2,984	2,984	2,984	2,984	2,984	2,984
1.5	Присоединенная тепловая нагрузка	Гкал/ч	12,624	12,556	12,556	12,556	12,556	12,556	12,556	12,556
1.6	Резерв (+)/дефицит (-) тепловой мощности	Гкал/ч	-1,354	1,681	3,991	3,991	3,991	3,991	3,991	3,991
1.7	Мощность котла с максимальной мощностью, Гкал/ч	Гкал/ч	7,718	9,040	н/д	н/д	н/д	н/д	н/д	н/д
1.8	Мощность котельной при выходе из строя БОльшего по мощности котла, Гкал/ч	Гкал/ч	7,045	8,650	н/д	н/д	н/д	н/д	н/д	н/д
1.9	Резерв/Дефицит выходе из строя БОльшего по мощности котла	Гкал/ч	-9,072	-7,359	н/д	н/д	н/д	н/д	н/д	н/д

№ п/п	Зона действия котельной	Ед. изм.	2024 год	2025 год	2026 год	2027 год	2028 год	2029 год	2030 год	2031-2040 годы
2	Котельная № 2 с. Визинга									
2.1	Установленная мощность основного оборудования	Гкал/ч	7,600	7,600	7,600	7,600	7,600	7,600	7,600	7,600
2.2	Располагаемая мощность основного оборудования	Гкал/ч	5,828	5,828	7,600	7,600	7,600	7,600	7,600	7,600
2.3	Собственные и хозяйственные нужды	Гкал/ч	0,450	0,450	0,000	0,000	0,000	0,000	0,000	0,000
2.4	Потери в тепловых сетях от отпущенной тепловой энергии	Гкал/ч	1,194	1,194	1,194	1,194	1,194	1,194	1,194	1,194
2.5	Присоединенная тепловая нагрузка	Гкал/ч	2,586	2,550	2,550	2,550	2,550	2,550	2,550	2,550
2.6	Резерв (+)/дефицит (-) тепловой мощности	Гкал/ч	1,598	1,634	1,634	1,634	1,634	1,634	1,634	1,634
2.7	Мощность котла с максимальной мощностью, Гкал/ч	Гкал/ч	2,948	2,948	н/д	н/д	н/д	н/д	н/д	н/д
2.8	Мощность котельной при выходе из строя БОльшого по мощности котла, Гкал/ч	Гкал/ч	2,880	2,880	н/д	н/д	н/д	н/д	н/д	н/д
2.9	Резерв/Дефицит выходе из строя БОльшого по мощности котла	Гкал/ч	-1,062	-1,314	н/д	н/д	н/д	н/д	н/д	н/д
3	Котельная № 3 с. Визинга									
3.1	Установленная мощность основного оборудования	Гкал/ч	2,374	2,374	2,374	2,374	2,374	2,374	2,374	2,374
3.2	Располагаемая мощность основного оборудования	Гкал/ч	1,550	1,550	2,374	2,374	2,374	2,374	2,374	2,374

№ п/п	Зона действия котельной	Ед. изм.	2024 год	2025 год	2026 год	2027 год	2028 год	2029 год	2030 год	2031-2040 годы
3.3	Собственные и хозяйственные нужды	Гкал/ч	0,041	0,041	0,000	0,000	0,000	0,000	0,000	0,000
3.4	Потери в тепловых сетях от отпущенной тепловой энергии	Гкал/ч	0,364	0,364	0,364	0,364	0,364	0,364	0,364	0,364
3.5	Присоединенная тепловая нагрузка	Гкал/ч	0,972	0,972	0,972	0,972	0,972	0,972	0,972	0,972
3.6	Резерв (+)/дефицит (-) тепловой мощности	Гкал/ч	0,173	0,173	0,997	0,997	0,997	0,997	0,997	0,997
3.7	Мощность котла с максимальной мощностью, Гкал/ч	Гкал/ч	0,662	0,662	н/д	н/д	н/д	н/д	н/д	н/д
3.8	Мощность котельной при выходе из строя БОльшого по мощности котла, Гкал/ч	Гкал/ч	0,888	0,888	н/д	н/д	н/д	н/д	н/д	н/д
3.9	Резерв/Дефицит выходе из строя БОльшого по мощности котла	Гкал/ч	-0,400	-0,400	н/д	н/д	н/д	н/д	н/д	н/д
4	Котельная д. Горьковская									
4.1	Установленная мощность основного оборудования	Гкал/ч	3,800	3,800	2,580	2,580	2,580	2,580	2,580	2,580
4.2	Располагаемая мощность основного оборудования	Гкал/ч	2,279	2,279	2,580	2,580	2,580	2,580	2,580	2,580
4.3	Собственные и хозяйственные нужды	Гкал/ч	0,062	0,062	0,062	0,062	0,062	0,062	0,062	0,062
4.4	Потери в тепловых сетях от отпущенной тепловой энергии	Гкал/ч	0,375	0,375	0,375	0,375	0,375	0,375	0,375	0,375
4.5	Присоединенная тепловая нагрузка	Гкал/ч	0,877	0,874	0,874	0,874	0,874	0,874	0,874	0,874

№ п/п	Зона действия котельной	Ед. изм.	2024 год	2025 год	2026 год	2027 год	2028 год	2029 год	2030 год	2031-2040 годы
4.6	Резерв (+)/дефицит (-) тепловой мощности	Гкал/ч	0,965	0,968	1,269	1,269	1,269	1,269	1,269	1,269
4.7	Мощность котла с максимальной мощностью, Гкал/ч	Гкал/ч	0,644	0,644	н/д	н/д	н/д	н/д	н/д	н/д
4.8	Мощность котельной при выходе из строя большего по мощности котла, Гкал/ч	Гкал/ч	1,635	1,635	н/д	н/д	н/д	н/д	н/д	н/д
4.9	Резерв/Дефицит выходе из строя большего по мощности котла	Гкал/ч	0,485	0,324	н/д	н/д	н/д	н/д	н/д	н/д

2.4 Перспективные балансы тепловой мощности источников тепловой энергии и тепловой нагрузки потребителей в случае, если зона действия источника тепловой энергии расположена в границах двух или более поселений, либо в границах поселения, с указанием величины тепловой нагрузки для потребителей каждого поселения

Источники теплоснабжения, в зону деятельности которых входит территория нескольких населенных пунктов, отсутствуют.

2.5 Радиус эффективного теплоснабжения, позволяющий определить условия, при которых подключение (технологическое присоединение) теплопотребляющих установок к системе теплоснабжения нецелесообразно, и определяемый в соответствии с методическими указаниями по разработке схем теплоснабжения. (утв. Приказом Минэнерго России от 05.03.2019 № 212 «Об утверждении Методических указаний по разработке схем теплоснабжения»)

Расчет оптимального радиуса теплоснабжения, применяемого в качестве характерного параметра, позволит определить границы действия централизованного теплоснабжения по целевой функции минимума себестоимости полезно отпущенного тепла.

Расчет радиуса эффективного теплоснабжения проводился в соответствии с методикой расчета, приведённой в приложении 40 Методических указаний по разработке схем теплоснабжения, утвержденных Приказом Минэнерго России от 05.03.2019 № 212 «Об утверждении Методических указаний по разработке схем теплоснабжения». В соответствии с данной методикой радиус эффективного теплоснабжения определяется как максимальное расстояние от теплопотребляющей установки до ближайшего источника тепловой энергии в системе теплоснабжения, при превышении которого подключение (технологическое присоединение) теплопотребляющей установки к данной системе теплоснабжения нецелесообразно по причине увеличения совокупных расходов в системе теплоснабжения. Другими словами, радиус эффективного теплоснабжения рассчитывается как максимальное расстояние от нового объекта теплопотребления с заданной тепловой нагрузкой до точки возможного подключения к существующим тепловым сетям.

Методика расчета:

1. В системе теплоснабжения расчет стоимости тепловой энергии в виде горячей воды, поставляемой потребителям, рассчитывается как сумма следующих составляющих:

- а) стоимости единицы тепловой энергии (мощности) в горячей воде;
- б) удельной стоимости оказываемых услуг по передаче единицы тепловой энергии в горячей воде.

2. Стоимость единицы тепловой энергии (мощности) в горячей воде, отпущенной от единственного источника в системе теплоснабжения требуется вычислять как

$$T_i^{omz} = \frac{HBB_i^{omz}}{Q_i}, \text{ руб./Гкал}, \quad (1)$$

где:

HBB_i^{omz} - необходимая валовая выручка источника тепловой энергии на отпущенной тепловой энергии в виде горячей воды с коллекторов источника тепловой энергии (мощности) на i -й расчетный период регулирования, тыс. руб.;

Q_i - объем отпущенной тепловой энергии в виде горячей воды с коллекторов источника тепловой энергии (мощности) в i -м расчетном периоде регулирования, тыс. Гкал;

3. Удельная стоимость оказываемых услуг по передаче единицы тепловой энергии в горячей воде в системе теплоснабжения требуется вычислять как

$$T_i^{nep} = \frac{HBB_i^{nep}}{Q_i^c}, \text{ руб./Гкал}, \quad (2)$$

где:

HBB_i^{np} - необходимая валовая выручка по передаче тепловой энергии в виде горячей воды на i -й расчетный период регулирования, тыс. руб.;

Q_i^c - объем отпуска тепловой энергии в виде горячей воды из тепловых сетей системы теплоснабжения на i -й расчетный период регулирования, тыс. Гкал.

4. Расчет стоимости тепловой энергии в виде горячей воды, поставляемой потребителям в системе теплоснабжения, следует рассчитывать, как

$$T_i^{kn} = T_i^{omz} + T_i^{nep} = \frac{HBB_i^{omz}}{Q_i} + \frac{HBB_i^{nep}}{Q_i^c}, \text{ руб./Гкал}; \quad (3)$$

5. При подключении нового объекта заявителя в тепловой сети системы теплоснабжения исполнителя расчет стоимости тепловой энергии в виде горячей воды, поставляемой потребителям в системе теплоснабжения, следует рассчитывать, как

$$T_i^{kn,nn} = \frac{HBB_i^{omz} + \Delta HBB_i^{omz}}{Q_i + \Delta Q_i^{nn}} + \frac{HBB_i^{nep} + \Delta HBB_i^{nep}}{Q_i^c + \Delta Q_i^{chn}}, \text{ руб./Гкал}; \quad (4)$$

ΔHBB_i^{omz} - дополнительная необходимая валовая выручка источника тепловой энергии на отпуск тепловой энергии в виде горячей воды с коллекторов источника тепловой энергии (мощности) на i -й расчетный период регулирования, определяемая дополнительными расходами на отпуск тепловой энергии с коллекторов источника тепловой энергии (мощности) для обеспечения теплоснабжения нового объекта заявителя, присоединяемого к тепловой сети системы теплоснабжения исполнителя, тыс. руб.;

ΔQ_i^{nn} - объем отпуска тепловой энергии в виде горячей воды с коллекторов источника тепловой энергии (мощности) для теплоснабжения нового объекта заявителя, присоединяемого к тепловой сети системы теплоснабжения исполнителя на i -й расчетный период регулирования, тыс. Гкал.

ΔHBB_i^{nep} - дополнительная необходимая валовая выручка по передаче тепловой энергии в виде горячей воды в системе теплоснабжения определяемая дополнительными расходами на передачу тепловой энергии по тепловым сетям исполнителя для обеспечения теплоснабжения нового объекта заявителя, присоединяемого к тепловой сети системы теплоснабжения исполнителя на i -й расчетный период регулирования, тыс. руб.;

ΔQ_i^{chn} - объем отпуска тепловой энергии в виде горячей воды из тепловых сетей системы теплоснабжения исполнителя для теплоснабжения нового объекта заявителя, присоединяемого к тепловой сети системы теплоснабжения исполнителя на i -й расчетный период регулирования, тыс. Гкал.

6. Если по результатам расчетов получено, что стоимость тепловой энергии в виде горячей воды, поставляемой потребителям в системе теплоснабжения исполнителя с учетом присоединения тепловой мощности заявителя к тепловым сетям системы теплоснабжения $T_i^{kn,nn}$ больше чем стоимость тепловой энергии в виде горячей воды, поставляемой потребителям в системе теплоснабжения до присоединения потребителя к тепловым сетям системы теплоснабжения исполнителя T_i^{kn} , то присоединение объекта заявителя к тепловым сетям системы теплоснабжения исполнителя – нецелесообразно. Если по результатам расчетов получено, что стоимость тепловой энергии в виде горячей воды, поставляемой потребителям в системе теплоснабжения исполнителя с учетом присоединения тепловой мощности заявителя к тепловым сетям системы теплоснабжения $T_i^{kn,nn}$ меньше или равна

стоимости тепловой энергии в виде горячей воды, поставляемой потребителям в системе теплоснабжения до присоединения потребителя к тепловым сетям системы теплоснабжения исполнителя T_i^{kn} , то присоединение объекта заявителя к тепловым сетям системы теплоснабжения исполнителя – целесообразно.

Для тепловой нагрузки заявителя $Q_{сумм}^{м.ч} < 0,1$ Гкал/ч, предельный радиус эффективного теплоснабжения определяется из следующего условия: если дисконтированный срок окупаемости капитальных затрат в строительство тепловой сети, необходимой для подключения объекта капитального строительства заявителя к существующим тепловым сетям системы теплоснабжения исполнителя превышает полезный срок службы тепловой сети, определенный в соответствии с Общероссийским классификатором основных фондов (ОК 013-94), то подключение объекта является нецелесообразным и объект заявителя находится за пределами радиуса эффективного теплоснабжения.

Модель определения зон эффективного теплоснабжения представлена на рисунке 2.

В зависимости от конфигурации и сложности рассматриваемых систем теплоснабжения, точками подключения перспективной тепловой нагрузки могут являться следующие элементы тепловой сети:

- Тепловая камера или узел («глухая» врезка);
- Котельная, центральный тепловой пункт или насосная станция (в случае простой схемы).



Рисунок 2 - Расчетная модель системы теплоснабжения
(Потребители 1 и 2 находятся в зоне эффективного теплоснабжения)

Искомое расстояние от теплопотребляющей установки до ближайшего источника тепловой энергии будет определяться, как сумма следующих составляющих:

- протяженность магистральной тепловой сети - путь теплоносителя, пройденный от источника тепловой энергии до точки сброса тепловой нагрузки (L_m);
- эффективный радиус теплоснабжения (R) – искомое значение.

Расчетная величина радиуса эффективного теплоснабжения зависит не только от расстояния между перспективной застройкой и теплоисточником, но и от величины присоединяемой тепловой нагрузки.

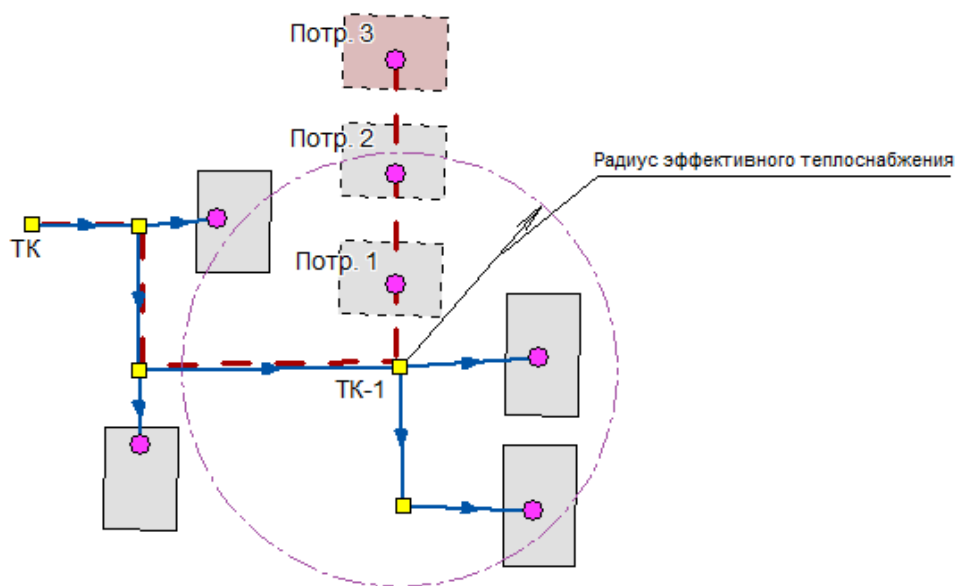
При расположении перспективного потребителя на расстоянии большем, чем расчетный радиус эффективного теплоснабжения (Потребитель 3 на рисунке 2), производство и транспортировка тепловой энергии, необходимой для теплоснабжения перспективного потребителя, становится неэффективной, в связи с увеличением совокупных затрат.

Расчет радиуса эффективного теплоснабжения проводился в соответствии с методикой расчета, приведённой в приложении 40 Методических указаний по разработке схем теплоснабжения, утвержденных Приказом Минэнерго России от 05.03.2019 № 212 «Об утверждении Методических указаний по разработке схем теплоснабжения». В соответствии с основными положениями указанной методики вывод о попадании объекта возможного перспективного присоединения в радиус эффективного теплоснабжения принимается исходя из следующего условия: отношение совокупных затрат на строительство и эксплуатацию тепломагистрали к выручке от реализации тепловой энергии должно быть менее или равно 100 %. В противном случае рассматриваемый объект не попадает в границы радиуса эффективного теплоснабжения, и присоединение объекта к системе централизованного теплоснабжения является нецелесообразным.

Результаты расчетов представлены в таблице 6.

Таблица 6 – Расчет радиуса эффективного теплоснабжения, м

№ п/п	Наименование источников теплоснабжения	Присоединяемая тепловая нагрузка, Гкал/час									
		0,1	0,15	0,2	0,25	0,3	0,35	0,4	0,45	0,5	0,8
1	Системы теплоснабжения с. Визинга и д. Горьковская (теплоснабжающая организация - Сысольский филиал АО «Коми тепловая компания»)	97,2	145,9	194,5	243,1	291,7	340,3	388,9	437,6	486,2	777,9

Для тепловой нагрузки заявителя $Q_{сумм}^{м.ч} < 0,1$ Гкал/ч, предельный радиус эффективного теплоснабжения определяется из следующего условия: если дисконтированный срок окупаемости капитальных затрат в строительство тепловой сети, необходимой для подключения объекта капитального строительства заявителя к существующим тепловым сетям системы теплоснабжения исполнителя превышает полезный срок службы тепловой сети, определенный в соответствии с Общероссийским классификатором основных фондов (ОК 013-94), то подключение объекта является нецелесообразным и объект заявителя находится за пределами радиуса эффективного теплоснабжения.

Для существующей зоны действия рассчитывать радиус эффективного теплоснабжения нецелесообразно, т.к. зона действия уже сложилась и, естественно, установлены все индикаторы стоимости товарного отпуска продукции. Кроме того, для сельских поселений характерны низкие тепловые нагрузки, значительная материальная характеристика сети и единственный источник теплоснабжения, что обуславливает теплоснабжающую организацию согласно Постановлению Правительства РФ от 05.07.2018 N 787 (ред. от 30.11.2021) «О подключении (технологическом присоединении) к системам теплоснабжения, недискриминационном доступе к услугам в сфере теплоснабжения, изменении и признании утратившими силу некоторых актов Правительства Российской Федерации» подключать новых потребителей, т.к. она не может отказать в присоединении потребителю к существующим тепловым сетям вне зависимости от величины совокупных затрат.

Радиус эффективного теплоснабжения позволяет оценивать возможность подключения объекта к тепловым сетям по сравнению с переходом на автономное тепло-

снабжение. При принятии решения о подключении новых потребителей необходимо помнить, что оптимальный радиус теплоснабжения определяется из расчета минимума затрат, включающих в себя стоимость тепловых сетей и источника тепла, а также минимума эксплуатационных затрат. Следует помнить, что расчет радиуса эффективного теплоснабжения носит информативный характер!

Подключение новой нагрузки к централизованным системам теплоснабжения требует постоянной проработки вариантов их развития. Оптимальный вариант должен характеризоваться экономически целесообразной зоной действия источника зоны теплоснабжения при соблюдении требований качества и надежности теплоснабжения, а также экологии. Если срок окупаемости капитальных затрат в строительство тепловой сети, необходимой для подключения нового объекта капитального строительства к существующим тепловым сетям системы теплоснабжения исполнителя превышает срок службы тепловой сети, то подключение объекта является нецелесообразным.

Границы действия централизованного теплоснабжения должны определяться по целевой функции минимума себестоимости полезно отпущенного тепла. При этом возможен также вариант убыточности дальнего транспорта тепла, принимая во внимание важность и сложность проблемы.

РАЗДЕЛ 3 СУЩЕСТВУЮЩИЕ И ПЕРСПЕКТИВНЫЕ БАЛАНСЫ ТЕПЛОНОСИТЕЛЯ

3.1 Существующие и перспективные балансы производительности водоподготовительных установок и максимального потребления теплоносителя теплотребляющими установками потребителей

Балансы производительности водоподготовительных установок теплоносителя формируются по данным о балансах тепловой мощности источника тепловой энергии и присоединенной тепловой нагрузки в каждой зоне действия источника тепловой энергии по каждому из магистральных выводов (если таких выводов несколько) тепловой мощности источника тепловой энергии. Расходы сетевой воды, объем сетей и теплопроводов, и потери в сетях определяются по

Расчет производительности ВПУ котельной для подпитки тепловых сетей с учетом перспективных планов развития выполнен согласно СП 124.13330.2012. «Свод правил. Тепловые сети. Актуализированная редакция СНиП 41-02-2003». Среднегодовая утечка теплоносителя из водяных тепловых сетей должна быть не более 0,25% среднегодового объема воды в тепловой сети и присоединенных системах теплоснабжения независимо от схемы присоединения.

Существующий и перспективный баланс производительности водоподготовительных установок и потерь теплоносителя с учетом развития системы теплоснабжения приведен в таблице 7.

Таблица 7 – Существующий и перспективный расход воды на компенсацию потерь и затрат теплоносителя при передаче тепловой энергии

Источник тепловой энергии	Существующее состояние				Перспективное состояние			
	Присоединенная тепловая нагрузка, Гкал/час	Величина подпитки тепловой сети, тыс.м ³ /год, в т.ч.:			Присоединенная тепловая нагрузка, Гкал/час	Величина подпитки тепловой сети, тыс.м ³ /год, в т.ч.:		
		Всего подпитка тепловой сети	Нормативные утечки теплоносителя	Отпуск теплоносителя из тепловых сетей на гвс (для открытых систем теплоснабжения)		Всего	Нормативные утечки теплоносителя	Отпуск теплоносителя из тепловых сетей на гвс (для открытых систем теплоснабжения)
Котельная № 1 с. Визинга	12,556	5,130	5,130	-	12,624	5,130	5,130	-
Котельная № 2 с. Визинга	2,55	1,626	1,626	-	2,586	1,626	1,626	-
Котельная № 3 с. Визинга	0,972	0,228	0,228	-	0,972	0,228	0,228	-
Котельная д. Горьковская	0,874	0,034	0,034	-	0,877	0,034	0,034	-

3.2 Существующие и перспективные балансы производительности водоподготовительных установок источников тепловой энергии для компенсации потерь теплоносителя в аварийных режимах работы систем теплоснабжения

В соответствии со СП 124.13330.2012. «Свод правил. Тепловые сети. Актуализированная редакция СНиП 41-02-2003» в системах теплоснабжения аварийная подпитка в количестве 2 % от объема воды в тепловых сетях и присоединенных к ним систем теплоснабжения осуществляется химически не обработанной и недеаэрированной водой и не влияет на производительность ВПУ.

Существующие и перспективные балансы производительности водоподготовительных установок источников тепловой энергии для компенсации потерь теплоносителя в нормальном, эксплуатационном и в аварийном режимах работы систем теплоснабжения приведены в таблице 8.

Таблица 8 - Существующие и перспективные балансы производительности водоподготовительных установок для эксплуатационного и аварийного режимов

№ п/п	Показатели баланса производительности СХВП	Ед. изм.	2024 год	2025 год	2026 год	2027 год	2028 год	2029 год	2030 год	2031-2040 годы
1	Котельная № 1 с. Визинга									
1.1	присоединенная нагрузка	Гкал/ч	12,624	12,556	12,556	12,556	12,556	12,556	12,556	12,556
1.2	объем системы теплоснабжения (п. 6.16 в СП 124.13330.2012)	м. куб.	928,907	928,907	928,907	928,907	928,907	928,907	928,907	928,907

№ п/п	Показатели баланса производительности СХВП	Ед. изм.	2024 год	2025 год	2026 год	2027 год	2028 год	2029 год	2030 год	2031-2040 годы
1.3	нормативные утечки (п. 6.16 в СП 124.13330.2012)	м. куб./ч	2,32 2	2,32 2	2,32 2	2,32 2	2,32 2	2,32 2	2,32 2	2,32 2
1.4	аварийная подпитка «сырой» водой (п. 6.22 в СП 124.13330.2012)	м. куб./ч	18,5 8	18,5 8	18,5 8	18,5 8	18,5 8	18,5 8	18,5 8	18,5 8
2	Котельная № 2 с. Визинга									
2.1	присоединенная нагрузка	Гкал/ч	2,58 6	2,55	2,55	2,55	2,55	2,55	2,55	2,55
2.2	объем системы теплоснабжения (п. 6.16 в СП 124.13330.2012)	м. куб.	195, 453	195, 453	195, 453	195, 453	195, 453	195, 453	195, 453	195, 453
2.3	нормативные утечки (п. 6.16 в СП 124.13330.2012)	м. куб./ч	0,48 9	0,48 9	0,48 9	0,48 9	0,48 9	0,48 9	0,48 9	0,48 9
2.4	аварийная подпитка «сырой» водой (п. 6.22 в СП 124.13330.2012)	м. куб./ч	3,91	3,91	3,91	3,91	3,91	3,91	3,91	3,91
3	Котельная № 3 с. Визинга									
3.1	присоединенная нагрузка	Гкал/ч	0,97 2	0,97 2	0,97 2	0,97 2	0,97 2	0,97 2	0,97 2	0,97 2
3.2	объем системы теплоснабжения (п. 6.16 в СП 124.13330.2012)	м. куб.	73,4 65	73,4 65	73,4 65	73,4 65	73,4 65	73,4 65	73,4 65	73,4 65
3.3	нормативные утечки (п. 6.16 в СП 124.13330.2012)	м. куб./ч	0,18 4	0,18 4	0,18 4	0,18 4	0,18 4	0,18 4	0,18 4	0,18 4
3.4	аварийная подпитка «сырой» водой (п. 6.22 в СП 124.13330.2012)	м. куб./ч	1,47	1,47	1,47	1,47	1,47	1,47	1,47	1,47
4	Котельная д. Горьковская									
4.1	присоединенная нагрузка	Гкал/ч	0,87 7	0,87 4	0,87 4	0,87 4	0,87 4	0,87 4	0,87 4	0,87 4
4.2	объем системы теплоснабжения (п. 6.16 в СП 124.13330.2012)	м. куб.	66,2 85	66,2 85	66,2 85	66,2 85	66,2 85	66,2 85	66,2 85	66,2 85
4.3	нормативные утечки (п. 6.16 в СП 124.13330.2012)	м. куб./ч	0,16 6	0,16 6	0,16 6	0,16 6	0,16 6	0,16 6	0,16 6	0,16 6
4.4	аварийная подпитка «сырой» водой (п. 6.22 в СП 124.13330.2012)	м. куб./ч	1,33	1,33	1,33	1,33	1,33	1,33	1,33	1,33

РАЗДЕЛ 4 ОСНОВНЫЕ ПОЛОЖЕНИЯ МАСТЕР-ПЛАНА РАЗВИТИЯ СИСТЕМ ТЕПЛОСНАБЖЕНИЯ ПОСЕЛЕНИЯ

4.1 Описание сценариев развития теплоснабжения поселения

При развитии системы теплоснабжения необходимо придерживаться следующих принципов:

1) приоритетное использование природного газа в качестве основного топлива для существующих, реконструируемых и перспективных источников тепловой энергии;

2) использование индивидуального (автономного) теплоснабжения для индивидуальных жилых домов, жилых домов блокированной застройки и одиночных удаленных потребителей;

3) размещение источников тепловой энергии как можно ближе к потребителю, в том числе, перевод индивидуальных жилых домов и одиночных потребителей на индивидуальное (автономное) теплоснабжение;

4) унификация оборудования, что позволяет снизить складской резерв запасных частей;

5) разумное повышение коэффициента использования установленной мощности основного теплотехнического оборудования;

6) автоматизация, роботизация и диспетчеризация котельных (создание единого диспетчерского центра для дистанционного мониторинга работы объектов коммунальной инфраструктуры);

7) использование наилучших доступных технологий;

8) внедрение оборудования с высоким классом энергоэффективности;

9) приоритетное внедрение мероприятий с малым сроком окупаемости.

В соответствии с методическими рекомендациями к разработке (актуализации) схем теплоснабжения п.83 мастер-план схемы теплоснабжения рекомендуется разрабатывать на основании:

1) решений по строительству генерирующих объектов с комбинированной выработкой тепловой и электрической энергии, указанных в утвержденных в региональных схемах и программах перспективного развития электроэнергетики, разработанных в соответствии с Постановлением Правительства РФ от 17.10.2009 № 823 «О схемах и программах перспективного развития электроэнергетики» (Собрание законодательства Российской Федерации, 2009, №43, ст.5073; 2013, №33, ст.4392; 2014, №9, ст.907; 2015, №5, ст.827; №8, ст.1175; 2018, №34, ст.5483);

2) решений о теплофикационных турбоагрегатах, не прошедших конкурентный отбор мощности на оптовом рынке электрической энергии и мощности в соответствии с законодательством Российской Федерации об электроэнергетике;

3) решений по строительству, реконструкции и (или) модернизации генерирующих объектов с комбинированной выработкой тепловой и электрической энергии, указанных в договорах поставки мощности;

4) принятых региональных программ газификации жилищно-коммунального хозяйства, промышленных и иных организаций;

5) предложений по передаче тепловой нагрузки от котельных на источники комбинированной выработки, при наличии резерва тепловых мощностей установленных турбоагрегатов;

6) предложений по строительству, реконструкции и (или) модернизации магистральных теплопроводов для обеспечения возможности регулирования загрузки существующих и перспективных источников комбинированной выработки.

Для территории поселения данные решения отсутствуют.

Генеральным планом развития поселения предусматривается новое жилищное строительство, размещаемое на территориях существующей застройки путем реконструкции и создания новой современной застройки, обеспечивающей ком-

фортные условия проживания. Значительное увеличение селитебной территории за счет освоения новых земель не предлагается. Размещение объектов нового жилищного строительства в городе возможно на имеющихся в небольшом количестве свободных территориях и на месте сноса и ветхой и малоценной застройки. В настоящее время строительство жилья на территории поселения представлено преимущественно индивидуальной жилой застройкой.

Для отопления и горячего водоснабжения, вновь строящихся индивидуальных домов рекомендуется использовать индивидуальные двухконтурные котлы. Для теплоснабжения строящихся зданий (группы зданий) с небольшим теплопотреблением и использовать автономные источники тепла, отдельностоящие и пристроенные блочно-модульные котельные малой мощности. Выбор индивидуальных источников тепла объясняется тем, что объекты имеют незначительную тепловую нагрузку и находятся на значительном расстоянии друг от друга, что влечет за собой большие потери в тепловых сетях и значительные капитальные вложения по их прокладке.

В целях повышения надежности и качества теплоснабжения потребителей, рассмотрим два сценария перспективного развития системы централизованного теплоснабжения поселения.

Сценарий №1 развития системы централизованного теплоснабжения

Реконструкция существующих твердотопливных и мазутных котельных с их переводом на природный газ. Для обеспечения качественного и надежного теплоснабжения потребителей, данный вариант развития предусматривает также поэтапную замену изношенных тепловых сетей.

Экономическая эффективность реализации мероприятий по сохранению существующей схемы теплоснабжения с проведением работ по модернизации существующих объектов выражается в сокращении эксплуатационных издержек, уменьшению удельных расходов топлива на производство тепла, а также снижению потерь тепла при транспортировке. Для обеспечения надежного теплоснабжения необходимо регулярно проводить работы по замене изношенного и устаревшего оборудования, замене тепловых сетей.

Сценарий №2 развития системы централизованного теплоснабжения

Сохранение существующей схемы теплоснабжения. Работоспособность объектов системы теплоснабжения при данном варианте развития планируется обеспечивать путем проведения текущих и аварийных ремонтов.

При отсутствии инвестиций в сохранение и модернизацию объектов системы теплоснабжения надежность и эффективность система либо остаётся на неизменном уровне (в случае проведения своевременных ремонтов и регламентах работ) или ухудшается за счет морального и физического износа оборудования и тепловых статей.

4.2 Обоснование выбора приоритетного сценария развития теплоснабжения поселения

Основным вариантом развития системы теплоснабжения поселения принят Сценарий №1 перспективного развития системы теплоснабжения, сохранение существующей системы с проведением работ по модернизации оборудования источников теплоснабжения (замена изношенного оборудования, проведение текущих и плановых ремонтов и т.д.). Для обеспечения качественного и надежного теплоснабжения потребителей, данный вариант развития предусматривает также поэтапную замену сетей теплоснабжения со сроком эксплуатации более 25 лет.

Изменение зон действия источников централизованного теплоснабжения не планируется.

При реализации мероприятий по Сценарию №1 увеличивается надежность теплоснабжения за счет обновления оборудования, планируется снижение расхода топлива на выработку тепловой энергии в результате увеличения КПД котлов по сравнению с существующим состоянием и сокращения эксплуатационных затрат. Снижение эксплуатационных издержек увеличивает НВВ ресурсоснабжающей организации, что в свою очередь может дать средства к дальнейшему развитию системы теплоснабжения (реализация мероприятий ТСО по обновлению оборудования) и поддержанию его в работоспособном состоянии.

На всех этапах реконструкции системы централизованного теплоснабжения предусматривается замена изношенных участков тепловых сетей.

РАЗДЕЛ 5. ПРЕДЛОЖЕНИЯ ПО СТРОИТЕЛЬСТВУ, РЕКОНСТРУКЦИИ, ТЕХНИЧЕСКОМУ ПЕРЕВООРУЖЕНИЮ И (ИЛИ) МОДЕРНИЗАЦИИ ИСТОЧНИКОВ ТЕПЛОВОЙ ЭНЕРГИИ

5.1 Предложения по строительству источников тепловой энергии, обеспечивающих перспективную тепловую нагрузку на осваиваемых территориях поселения, для которых отсутствует возможность и (или) целесообразность передачи тепловой энергии от существующих или реконструируемых источников тепловой энергии, обоснованная расчетами ценовых (тарифных) последствий для потребителей (в ценовых зонах теплоснабжения - обоснованная расчетами ценовых (тарифных) последствий для потребителей и радиуса эффективного теплоснабжения

Планом развития поселения предусматривается новое жилищное строительство, размещаемое на территориях существующей застройки путем реконструкции и создания новой современной застройки, обеспечивающей комфортные условия проживания. В соответствии с планами развития на территории планируется строительство жилых и общественных зданий, а также индивидуальных жилых домов. Отопление вновь строящихся зданий, за исключением индивидуального жилищного строительства, предусматривается от существующих источников теплоснабжения. Строительство новых источников централизованного теплоснабжения для обеспечения перспективной застройки на территории поселения не планируется.

Для отопления и горячего водоснабжения, вновь строящихся индивидуальных домов рекомендуется использовать индивидуальные двухконтурные котлы. Выбор индивидуальных источников тепла объясняется тем, что объекты имеют незначительную тепловую нагрузку и находятся на значительном расстоянии друг от друга, что влечет за собой большие потери в тепловых сетях и значительные капиталовложения по их прокладке.

Для теплоснабжения зданий (групп зданий) с небольшим теплопотреблением и промышленных объектов рекомендуется использовать автономные источники тепла: отдельностоящие и пристроенные блочно-модульные котельные малой мощности.

5.2 Предложения по реконструкции источников тепловой энергии, обеспечивающих перспективную тепловую нагрузку в существующих и расширяемых зонах действия источников тепловой энергии

Реконструкция источников тепловой энергии с целью обеспечения перспективной тепловой нагрузки в существующих и расширяемых зонах действия источников тепловой энергии на данном этапе не планируется. Расширение зон действия существующих систем централизованного теплоснабжения на перспективу за счет увеличения числа потребителей не планируется.

5.3 Предложения по техническому перевооружению и (или) модернизации источников тепловой энергии с целью повышения эффективности работы систем теплоснабжения

Основным направлением развития системы теплоснабжения выбрано сохранение существующей системы с проведением работ по реконструкции существующих мазутных котельных с их переводом на природный газ, а также модернизацией оборудования сохраняемых источников тепла. Для обеспечения качественного и надежного теплоснабжения потребителей, данный вариант развития предусматривает также поэтапную замену изношенных сетей теплоснабжения.

5.4 Графики совместной работы источников тепловой энергии, функционирующих в режиме комбинированной выработки электрической и тепловой энергии и котельных

На территории поселения источники тепловой энергии, функционирующие в режиме комбинированной выработки электрической и тепловой энергии, отсутствуют.

5.5 Меры по выводу из эксплуатации, консервации и демонтажу избыточных источников тепловой энергии, а также источников тепловой энергии, выработавших нормативный срок службы, в случае если продление срока службы технически невозможно или экономически нецелесообразно

Основным направлением развития системы теплоснабжения выбрано сохранение существующей системы с проведением работ по реконструкции существующих мазутных котельных с их переводом на природный газ, а также модернизацией оборудования сохраняемых источников тепла. Для обеспечения качественного и надежного теплоснабжения потребителей, данный вариант развития предусматривает также поэтапную замену изношенных сетей теплоснабжения.

Изменение зон действия источников централизованного теплоснабжения не планируется.

5.6 Меры по переоборудованию котельных в источники тепловой энергии, функционирующие в режиме комбинированной выработки электрической и тепловой энергии

На территории поселения источники тепловой энергии, функционирующие в режиме комбинированной выработки электрической и тепловой энергии, отсутствуют.

5.7 Меры по переводу котельных, размещенных в существующих и расширяемых зонах действия источников тепловой энергии, функционирующих в режиме комбинированной выработки электрической и тепловой энергии, в пиковый режим работы, либо по выводу их из эксплуатации

На территории поселения источники тепловой энергии, функционирующие в режиме комбинированной выработки электрической и тепловой энергии, отсутствуют.

5.8 Температурный график отпуска тепловой энергии для каждого источника тепловой энергии или группы источников тепловой энергии в системе теплоснабжения, работающей на общую тепловую сеть, и оценку затрат при необходимости его изменения

Основной задачей регулирования отпуска теплоты в системах теплоснабжения является поддержание заданной температуры воздуха в отапливаемых помещениях при изменяющихся в течение отопительного периода внешних климатических условий и поддержание заданной температуры горячей воды.

На котельных предусмотрен качественный метод регулирования отпуска тепловой энергии. Качественный, выбор температурного графика обусловлен преобладанием отопительной нагрузки и непосредственным присоединением абонентов к тепловым сетям. Сведения о температурном графике котельной приведены в таблице ниже.

Таблица 9 – Общие сведения о температурных графиках источников тепла

№ п/п	Наименование СЦТ	Температурный график тепловой сети
-------	------------------	------------------------------------

№ п/п	Наименование СЦТ	Температурный график тепловой сети
1	Котельная № 1 с. Визинга	95/70°C
2	Котельная № 2 с. Визинга	95/70°C
3	Котельная № 3 с. Визинга	95/70°C со срез. 75°C
4	Котельная д. Горьковская	95/70°C со срез. 75°C

В соответствии с п. 127 Правил технической эксплуатации объектов теплоснабжения и теплопотребляющих установок, утверждёнными Приказом Минэнерго России от 14.05.2025 г. №511, допустимые предельные значения отклонений от температурного графика и заданного гидравлического режима не должны снижать качество теплоснабжения и не могут превышать для источников тепловой энергии следующих значений:

- 1) температура воды, поступающей в тепловую сеть - ± 3 %;
- 2) по давлению в подающих трубопроводах - ± 5 %;
- 3) по давлению в обратных трубопроводах - $\pm 0,2$ кгс/см²;
- 4) среднесуточная температура сетевой воды в обратных трубопроводах не может превышать заданную графиком более чем на 5 %.

Изменение температурного графика не требуется.

5.9 Предложения по перспективной установленной тепловой мощности каждого источника тепловой энергии с предложениями по сроку ввода в эксплуатацию новых мощностей

Основным направлением развития системы теплоснабжения выбрано сохранение существующей системы с проведением работ по реконструкции существующих мазутных котельных с их переводом на природный газ, а также модернизацией оборудования сохраняемых источников тепла. Для обеспечения качественного и надежного теплоснабжения потребителей, данный вариант развития предусматривает также поэтапную замену изношенных сетей теплоснабжения.

Сведения о перспективной установленной тепловой мощности каждого источника тепловой энергии рассмотрены в Разделе 2 настоящей схемы.

5.10 Предложения по вводу новых и реконструкции существующих источников тепловой энергии с использованием возобновляемых источников энергии, а также местных видов топлива

Мероприятия по использованию возобновляемых источников энергии и местных видов топлив на источниках тепловой энергии не предусмотрены.

Основным направлением развития системы теплоснабжения выбрано сохранение существующей системы с проведением работ по реконструкции существующих мазутных котельных с их переводом на природный газ, а также модернизацией оборудования сохраняемых источников тепла. Для обеспечения качественного и надежного теплоснабжения потребителей, данный вариант развития предусматривает также поэтапную замену изношенных сетей теплоснабжения.

РАЗДЕЛ 6 ПРЕДЛОЖЕНИЯ ПО СТРОИТЕЛЬСТВУ, РЕКОНСТРУКЦИИ И (ИЛИ) МОДЕРНИЗАЦИИ ТЕПЛОВЫХ СЕТЕЙ

6.1 Предложения по строительству, реконструкции и (или) модернизации тепловых сетей, обеспечивающих перераспределение тепловой нагрузки из зон с дефицитом располагаемой тепловой мощности источников тепловой энергии в зоны с резервом располагаемой тепловой мощности источников тепловой энергии (использование существующих резервов)

На территории муниципального образования действует четыре источника теплоснабжения, отапливающих жилые, административные и социально-значимые объекты.

Основным направлением развития системы теплоснабжения выбрано сохранение существующей системы с проведением работ по реконструкции существующих мазутных котельных с их переводом на природный газ, а также модернизацией оборудования сохраняемых источников тепла. Для обеспечения качественного и надежного теплоснабжения потребителей, данный вариант развития предусматривает также поэтапную замену изношенных сетей теплоснабжения.

Перераспределение тепловой нагрузки в зонах действия источников тепла не планируется.

№1	Мероприятие	Срок реализации	Финансирование (тыс.руб. без НДС)	Источник финансирования
1	Техническое перевооружение котельной ЦВК №1 МР Сысольский, СП Визинга, с. Визинга, ул. Калинина, д. 7	2024-2030	Не более 200 000,00	Заемные средства
2	Строительство блочно-модульной газовой котельной ЦВК №2 в с. Визинга ул. Оплеснина, д. 54Г Сысольского района Республики Коми с последующим закрытием существующей мазутной котельной	2024-2026	Не более 90 000,00	Заемные средства
3	Строительство блочно-модульной газовой котельной ЦВК №3 в с. Визинга ул. Зеленая, д. 7 Сысольского района Республики Коми с последующим закрытием существующей угольной котельной	2024-2026	Не более 70 000,00	Заемные средства
4	Строительство БМК д. Горьковская, МО МР "Сысольский", мощность 2,58 Гкал/ч	2023-2026	Не более 80 000,00 (51 830,075)	Субсидия юридическим лицам на финан-

			– Субсидия)	совое обеспечение затрат при реализации ими мероприятий, источником финансового обеспечения расходов на реализацию которых являются предоставляемые Федеральным казначейством бюджетам субъектов Российской Федерации бюджетные кредиты за счет временно свободных средств единого счета федерального бюджета от 12.12.2023 № СКК-2
			27 803,91 – инвестиционная программа АО «КТК»	

6.2 Предложения по строительству, реконструкции и (или) модернизации тепловых сетей для обеспечения перспективных приростов тепловой нагрузки в осваиваемых районах поселения под жилищную, комплексную или производственную застройку

Подключение новых объектов, находящихся в застроенной части населенных пунктов, рекомендуется производить к существующим тепловым сетям с учетом их пропускной способности. Однако для отопления и горячего водоснабжения индивидуальных домов рекомендуется применение индивидуальных двухконтурных котлов. Выбор индивидуальных источников тепла объясняется тем, что объекты имеют незначительную тепловую нагрузку и находятся на значительном расстоянии друг от друга, что влечет за собой большие потери в тепловых сетях и значительные капвложения по их прокладке.

В застроенной части и на территории подлежащей застройке предусматривается подземная прокладка тепловых сетей (бесканальная, в каналах или в тоннелях (коллекторах) совместно с другими инженерными сетями). При обосновании допускается надземная прокладка тепловых сетей, кроме территории детских и лечебных учреждений.

В случае надземной прокладки тепловые сети прокладываются с соблюдением расстояния по горизонтали от строительных конструкций тепловых сетей или оболочки изоляции трубопроводов при бесканальной прокладке до зданий, сооружений и инженерных сетей в соответствии с таблицей А.3 СП

124.13330.2012. «Свод правил. Тепловые сети. Актуализированная редакция СНиП 41-02-2003».

Величину диаметра трубопровода, способ прокладки и т.д. необходимо определить в ходе наладочного гидравлического расчета по каждому факту предполагаемого подключения.

Планом развития поселения предусматривается новое жилищное строительство, размещаемое на территориях существующей застройки путем реконструкции и создания новой современной застройки, обеспечивающей комфортные условия проживания. В соответствии с планами развития На территории поселения планируется строительство жилых и общественных зданий, а также индивидуальных жилых домов.

Для отопления и горячего водоснабжения индивидуальных домов рекомендуется применение индивидуальных двухконтурных котлов, работающих на газовом и твердом топливе. Выбор индивидуальных источников тепла объясняется тем, что объекты имеют незначительную тепловую нагрузку и находятся на значительном расстоянии друг от друга, что влечет за собой большие потери в тепловых сетях и значительные капвложения по их прокладке.

Для теплоснабжения вновь строящихся зданий (группы зданий) с небольшим теплопотреблением и промышленных объектов рекомендуется использовать автономные источники тепла, отдельностоящие и пристроенные блочно-модульные котельные малой мощности.

6.3 Предложения по строительству, реконструкции и (или) модернизации тепловых сетей в целях обеспечения условий, при наличии которых существует возможность поставок тепловой энергии потребителям от различных источников тепловой энергии при сохранении надежности теплоснабжения

Строительство тепловых сетей, обеспечивающих условия, при наличии которых существует возможность поставок тепловой энергии потребителям от различных источников тепловой энергии при сохранении надежности теплоснабжения, на данном этапе не рекомендуется.

6.4 Предложения по строительству, реконструкции и (или) модернизации тепловых сетей для повышения эффективности функционирования системы теплоснабжения, в том числе за счет перевода котельных в пиковый режим работы или ликвидации котельных

Для повышения эффективности функционирования системы теплоснабжения рекомендуется модернизация тепловых сетей с заменой существующих трубопроводов, в т. ч. выработавших свой ресурс, на новые предизолированные трубопроводы. Замена трубопроводов на новые приведет к снижению потерь тепловой энергии за счет более эффективной теплоизоляции и минимизации утечек на тепловых сетях.

6.5 Предложения по строительству, реконструкции и (или) модернизации тепловых сетей для обеспечения нормативной надежности теплоснабжения потребителей

На территории поселения есть необходимость в реконструкции тепловых сетей в связи с их износом. Для обеспечения качественного и надежного теплоснабжения потребителей рекомендуется своевременно проводить текущие и плановые ремонты тепловых сетей и запорной арматуры. Характеристика рекомендуемых мероприятий приведена в таблице 10.

Таблица 10 – Мероприятия по реконструкции трубопроводов со сверхнормативным износом

№ п/п	Наименование мероприятий	Год реализации	Объем инвестиций*, тыс. руб
1	Поэтапная замена изношенных сетей теплоснабжения, ремонт и замена запорной арматуры	2025-2040	37500,0

*- Объемы инвестиций в реконструкцию тепловых сетей определены по укрупненным показателям на основании объектов-аналогов и должны быть уточнены на последующих стадиях проектирования.

Текущий ремонт тепловых сетей локальных котельных рекомендуется выполнять в рамках текущей деятельности обслуживающих организаций.

Рекомендуется при новом строительстве и реконструкции существующих теплопроводов применять предизолированные трубопроводы в пенополиуретановой (ППУ) изоляции. Трубы ППУ-изоляции представляют собой трехслойную монолитную конструкцию, которая состоит из стальной трубы, теплоизолирующего слоя из пенополиуретана и защитной оболочки из полиэтилена.

Преимущества трубопроводов в ППУ-изоляции:

- 1) низкое водопоглощение пенополиуретана;
- 2) пенополиуретан экологически безопасен, низкая токсичность;
- 3) долговечность пенополиуретана;
- 4) пенополиуретан имеет низкий коэффициент теплопроводности. Данный показатель у ППУ равен 0,019 - 0,035 Вт/м·К;
- 5) высокая адгезионная прочность пенополиуретана;
- 6) звукопоглощение пенополиуретана;
- 7) пенополиуретан, нанесенные на металлическую поверхность, защищают ее от коррозии.

РАЗДЕЛ 7 ПРЕДЛОЖЕНИЯ ПО ПЕРЕВОДУ ОТКРЫТЫХ СИСТЕМ ТЕПЛОСНАБЖЕНИЯ (ГОРЯЧЕГО ВОДОСНАБЖЕНИЯ), ОТДЕЛЬНЫХ УЧАСТКОВ ТАКИХ СИСТЕМ НА ЗАКРЫТЫЕ СИСТЕМЫ ГОРЯЧЕГО ВОДОСНАБЖЕНИЯ

7.1 Предложения по переводу существующих открытых систем теплоснабжения (горячего водоснабжения), отдельных участков таких систем на закрытые системы горячего водоснабжения, для осуществления которого необходимо строительство индивидуальных и (или) центральных тепловых пунктов при наличии у потребителей внутридомовых систем горячего водоснабжения

В зоне действия котельной №1 с. Визинга предусмотрено горячее водоснабжения организованное по закрытой схеме. Подогрев воды для нужд ГВС осуществляется на источнике тепла с использованием водоводяных подогревателей. Схема присоединения систем отопления потребителей - зависимая без смешения. Централизованное горячее водоснабжение с использованием открытой системы теплоснабжения не предусмотрено.

7.2 Предложения по переводу существующих открытых систем теплоснабжения (горячего водоснабжения), отдельных участков таких систем на закрытые системы горячего водоснабжения, для осуществления которого отсутствует необходимость строительства индивидуальных и (или) центральных тепловых пунктов по причине отсутствия у потребителей внутридомовых систем горячего водоснабжения

Централизованное горячее водоснабжение с использованием открытой системы теплоснабжения не предусмотрено.

РАЗДЕЛ 8 ПЕРСПЕКТИВНЫЕ ТОПЛИВНЫЕ БАЛАНСЫ

8.1 Перспективные топливные балансы для каждого источника тепловой энергии по видам основного, резервного и аварийного топлива на каждом этапе

На территории муниципального образования действует четыре источника теплоснабжения, отапливающий социально-значимые, общественные здания и жилой фонд. В качестве основного вида топлива на котельной используется мазут и твердое топливо (каменный уголь). Сведения о фактическом и перспективном потреблении котельно-печного топлива приведены в таблице 11.

Таблица 11 - Существующий и перспективный топливные балансы

№ п/п	Составляющая баланса	Ед. изм.	2024 год	2025 год	2026 год	2027 год	2028 год	2029 год	2030 год	2031-2040 годы
1	Котельная № 1 с. Визинга									
1.1	Вид топлива		мазут	мазут	природный газ	природный газ	природный газ	природный газ	природный газ	природный газ
1.2	расход натурального топлива	Тн/ тыс. куб.м	3843,9	3618,0	4247,0	4240,6	4234,2	4227,9	4221,6	4215,4
1.3	Расход условного топлива	т.у.т.	5392,3	5023,1	4901,0	4893,6	4886,3	4879,0	4871,8	4864,5
1.4	Выработка тепловой энергии	Гкал	30939,0	28298,9	30845,6	30799,2	30753,0	30707,1	30661,4	30616,0
1.5	Собственные и хозяйственные нужды котельной	Гкал	1189,4	1114,0	1189,4	1189,4	1189,4	1189,4	1189,4	1189,4
1.6	Тепловая энергия, отпущенная в сети	Гкал	29749,7	27184,9	29656,2	29609,8	29563,7	29517,7	29472,1	29426,6
1.7	Потери тепловой сети	Гкал	9369,5	8150,6	9276,1	9229,7	9183,5	9137,6	9091,9	9046,5
		%	31,5	30,0	31,3	31,2	31,1	31,0	30,8	30,7
1.8	Тепловая энергия, отпущенная потребителям	Гкал	20380,1	19034,3	20380,1	20380,1	20380,1	20380,1	20380,1	20380,1
1.9	УРУТ на отпуск тепловой энергии	кг.у.т/Гкал	181,3	184,8	158,9	158,9	158,9	158,9	158,9	158,9
1.10	Средневзвешенный КПД котельной	%	82,0	80,5	90,0	90,0	90,0	90,0	90,0	90,0
2	Котельная № 2 с. Визинга									
2.1	Вид топлива		мазут	мазут	природный газ	природный газ	природный газ	природный газ	природный газ	природный газ
2.2	расход натурального топлива	Тн/ тыс. куб.м	1060,5	983,74	1356,1	1353,3	1350,6	1347,8	1345,1	1342,4
2.3	Расход условного топлива	т.у.т.	1495,4	1361,5	1565,0	1561,8	1558,6	1555,4	1552,3	1549,1
2.4	Выработка тепловой энергии	Гкал	9890,0	8335,0	9849,4	9829,3	9809,2	9789,3	9769,5	9749,7
2.5	Собственные и хозяйственные нужды котельной	Гкал	1122,8	1072,1	1122,8	1122,8	1122,8	1122,8	1122,8	1122,8

№ п/п	Составляющая баланса	Ед. изм.	2024 год	2025 год	2026 год	2027 год	2028 год	2029 год	2030 год	2031-2040 годы
2.6	Тепловая энергия, отпущенная в сети	Гкал	8767,2	7262,9	8726,7	8706,5	8686,5	8666,5	8646,7	8626,9
2.7	Потери тепловой сети	Гкал	4069,1	2726,5	4028,5	4008,4	3988,3	3968,4	3948,5	3928,8
		%	46,4	37,5	46,2	46,0	45,9	45,8	45,7	45,5
2.8	Тепловая энергия, отпущенная потребителям	Гкал	4698,1	4536,4	4698,1	4698,1	4698,1	4698,1	4698,1	4698,1
2.9	УРУТ на отпуск тепловой энергии	кг.у.т/Гкал	170,6	187,5	158,9	158,9	158,9	158,9	158,9	158,9
2.10	Средневзвешенный КПД котельной	%	94,5	87,5	90,0	90,0	90,0	90,0	90,0	90,0
3	Котельная № 3 с. Визинга									
3.1	Вид топлива		уголь	уголь	природный газ	природный газ	природный газ	природный газ	природный газ	природный газ
3.2	расход натурального топлива	Тн/ тыс. куб.м	681,0	663,5	306,8	306,4	306,0	305,7	305,3	304,9
3.3	Расход условного топлива	т.у.т.	528,6	506,21	354,0	353,6	353,2	352,7	352,3	351,9
3.4	Выработка тепловой энергии	Гкал	2233,6	2166,9	2228,1	2225,4	2222,7	2220,1	2217,4	2214,8
3.5	Собственные и хозяйственные нужды котельной	Гкал	102,8	98,6	102,8	102,8	102,8	102,8	102,8	102,8
3.6	Тепловая энергия, отпущенная в сети	Гкал	2130,9	2068,3	2125,4	2122,7	2120,0	2117,3	2114,7	2112,0
3.7	Потери тепловой сети	Гкал	546,7	673,5	541,2	538,5	535,8	533,1	530,5	527,8
		%	25,7	32,6	25,5	25,4	25,3	25,2	25,1	25,0
3.8	Тепловая энергия, отпущенная потребителям	Гкал	1584,2	1394,8	1584,2	1584,2	1584,2	1584,2	1584,2	1584,2
3.9	УРУТ на отпуск тепловой энергии	кг.у.т/Гкал	246,0	244,7	158,9	158,9	158,9	158,9	158,9	158,9
3.10	Средневзвешенный КПД котельной	%	60,4	61,1	90,0	90,0	90,0	90,0	90,0	90,0
4	Котельная д. Горьковская									
4.1	Вид топлива		уголь	уголь	пеллеты	пеллеты	пеллеты	пеллеты	пеллеты	пеллеты
4.2	расход натурального топлива	Тн/куб. м	832,3	875,5	1749,1	1746,7	1744,4	1742,0	1739,7	1737,4
4.3	Расход условного топлива	т.у.т.	633,0	657,0	465,3	464,6	464,0	463,4	462,8	462,1
4.4	Выработка тепловой энергии	Гкал	2776,9	2741,9	2769,4	2765,6	2761,9	2758,2	2754,5	2750,9
4.5	Собственные и хозяйственные нужды котельной	Гкал	167,6	153,1	167,6	167,6	167,6	167,6	167,6	167,6
4.6	Тепловая энергия, отпущенная в сети	Гкал	2609,3	2588,7	2601,8	2598,0	2594,3	2590,6	2586,9	2583,3
4.7	Потери тепловой сети	Гкал	755,2	851,2	747,7	743,9	740,2	736,5	732,8	729,2
		%	28,9	32,9	28,7	28,6	28,5	28,4	28,3	28,2

№ п/п	Составляющая баланса	Ед. изм.	2024 год	2025 год	2026 год	2027 год	2028 год	2029 год	2030 год	2031-2040 годы
4.8	Тепловая энергия, отпущенная потребителям	Гкал	1854,1	1737,5	1854,1	1854,1	1854,1	1854,1	1854,1	1854,1
4.9	УРУТ на отпуск тепловой энергии	кг.у.т/Гкал	242,6	253,8	168,0	168,0	168,0	168,0	168,0	168,0
4.10	Средневзвешенный КПД котельной	%	62,7	59,6	85,1	85,1	85,1	85,1	85,1	85,1

8.2 Потребляемые источником тепловой энергии виды топлива, включая местные виды топлива, а также используемые возобновляемые источники энергии

На территории муниципального образования действует четыре источника теплоснабжения. В качестве основного вида топлива на котельной используется мазут и твердое топливо (каменный уголь).

По состоянию на 2025 год на территории поселения источники тепловой энергии с использованием ВИЭ отсутствуют.

8.3 Виды топлива (в случае, если топливом является уголь, - вид ископаемого угля в соответствии с Межгосударственным стандартом ГОСТ 25543-2013 «Угли бурые, каменные и антрациты. Классификация по генетическим и технологическим параметрам»), их долю и значение низшей теплоты сгорания топлива, используемые для производства тепловой энергии по каждой системе теплоснабжения

На территории муниципального образования действует четыре источника теплоснабжения. В качестве основного вида топлива на котельной используется мазут и твердое топливо (каменный уголь).

Характеристика используемого котельно-печного топлива приведена в таблице ниже.

Таблица 12 - Особенности характеристик топлива, поставляемого на источники тепла

№ п/п	Вид топлива	Показатель	Значение
1	Каменный уголь (основное топливо)	Он ^р	5000-5500 ккал/кг
2	Мазут	Он ^р	9600-9800 ккал/кг

При отсутствии централизованного теплоснабжения отопление жилых и общественных зданий осуществляется с помощью индивидуальных источников тепловой энергии (твердотопливные котлы, печи на твердом топливе, электроотопление).

8.4 Преобладающий в поселении вид топлива, определяемый по совокупности всех систем теплоснабжения, находящихся в соответствующем поселении

На территории муниципального образования действует четыре источника теплоснабжения. Основным видом топлива в настоящее время является мазут, его доля в общем объеме потребления топлива на источниках централизованного теплоснабжения составляет 85,6%.

8.5 Приоритетное направление развития топливного баланса поселения

На территории муниципального образования действует четыре источника теплоснабжения. В качестве основного вида топлива на котельной используется мазут и твердое топливо (каменный уголь). Перевод котельных на другие виды топлива не планируется.

Основным направлением развития системы теплоснабжения выбрано сохранение существующей системы с проведением работ по реконструкции существующих мазутных котельных с их переводом на природный газ, а также модернизацией оборудования сохраняемых источников тепла.

РАЗДЕЛ 9 ИНВЕСТИЦИИ В СТРОИТЕЛЬСТВО, РЕКОНСТРУКЦИЮ, ТЕХНИЧЕСКОЕ ПЕРЕВООРУЖЕНИЕ И (ИЛИ) МОДЕРНИЗАЦИЮ

9.1 Предложения по величине необходимых инвестиций в строительство, реконструкцию, техническое перевооружение и (или) модернизацию источников тепловой энергии на каждом этапе

Предложения по величине необходимых инвестиций в техническое перевооружение источника тепла представлено в таблице 13.

Таблица 13 – Мероприятия по техническому перевооружению и строительству источников тепла, в тыс. руб.

Год реализации	ВСЕГО (тыс.руб. без НДС)	2024	2025	2026
Техническое перевооружение котельной ЦВК №1 МР Сысольский, СП Визинга, с. Визинга, ул. Калинина, д. 7	Не более 200 000,00	Не более 20 000,00	Не более 100 000,00	Не более 80 000,00
Строительство блочно-модульной газовой котельной ЦВК №2 в с. Визинга ул. Оплеснина, д. 54Г Сысольского района Республики Коми с последующим закрытием существующей мазутной котельной	Не более 90 000,00	Не более 5 000,00	Не более 85 000,00	0,00
Строительство блочно-модульной газовой котельной ЦВК №3 в с. Визинга ул. Зеленая, д. 7 Сысольского района Республики Коми с последующим закрытием существующей угольной котельной	Не более 70 000,00	Не более 10 000,00	Не более 60 000,00	0,00
Строительство БМК д. Горьковская, МО МР "Сысольский", мощность 2,58 Гкал/ч	Не более 90 000,00	41 142,39	Не более 28 169,93	0,00

*- Объемы инвестиций в развитие системы теплоснабжения определены по укрупненным показателям на основании объектов-аналогов и должны быть уточнены на последующих стадиях проектирования.

9.2 Предложения по величине необходимых инвестиций в строительство, реконструкцию, техническое перевооружение и (или) модернизацию тепловых сетей, насосных станций и тепловых пунктов на каждом этапе

Сведения об объемах инвестиций в реконструкцию тепловых сетей приведены в таблице 13.

9.3 Предложения по величине инвестиций в строительство, реконструкцию, техническое перевооружение и (или) модернизацию в связи с изменениями температурного графика и гидравлического режима работы системы теплоснабжения на каждом этапе

В настоящий момент изменение существующего температурного графика не рекомендуется.

9.4 Предложения по величине необходимых инвестиций для перевода открытой системы теплоснабжения (горячего водоснабжения), отдельных участков таких систем в закрытую систему горячего водоснабжения на каждом этапе

Предложения отсутствуют.

9.5 Оценка эффективности инвестиций по отдельным предложениям

Экономическая эффективность реализации мероприятий по сохранению существующей схемы теплоснабжения с проведением работ по модернизации существующих объектов выражается в сокращении эксплуатационных издержек, уменьшению удельных расходов топлива на производство тепла, а также снижению потерь тепла при транспортировке.

Для обеспечения надежного теплоснабжения необходимо регулярно проводить работы по замене изношенного и устаревшего оборудования, замене тепловых сетей.

9.6 Величина фактически осуществленных инвестиций в строительство, реконструкцию, техническое перевооружение и (или) модернизацию объектов теплоснабжения за базовый период и базовый период актуализации

Модернизация объектов теплоснабжения проводится в рамках текущей деятельности теплоснабжающей организации.

РАЗДЕЛ 10 РЕШЕНИЕ О ПРИСВОЕНИИ СТАТУСА ЕДИНОЙ ТЕПЛОСНАБЖАЮЩЕЙ ОРГАНИЗАЦИИ (ОРГАНИЗАЦИЯМ)

10.1 Решение об определении единой теплоснабжающей организации (организаций)

В настоящее время на территории поселения действует четыре источника централизованного теплоснабжения, отапливающий жилые, административные и социально-значимые объекты. Обслуживание объектов систем централизованного теплоснабжения осуществляется Обществом с ограниченной ответственностью «Коми тепловая компания» (далее – Сысольский филиал АО «Коми тепловая компания»).

Реестр систем теплоснабжения приведен в таблице 14.

Таблица 14 - Реестр ЕТО, содержащий перечень систем теплоснабжения

№ п/п	Наименование Единой теплоснабжающей организации	Наименование источника системы централизованного теплоснабжения	Зона деятельности	Информация о подаче заявки на присвоение ЕТО	Основание для присвоения статуса ЕТО
1	Сысольский филиал АО «Коми тепловая компания»	Котельная № 1 с. Визинга	Котельная, тепловые сети	отсутствует	п. 11 постановления Правительства РФ от 08.08.2012 № 808
2	Сысольский филиал АО «Коми тепловая компания»	Котельная № 2 с. Визинга	Котельная, тепловые сети	отсутствует	п. 11 постановления Правительства РФ от 08.08.2012 № 808
3	Сысольский филиал АО «Коми тепловая компания»	Котельная № 3 с. Визинга	Котельная, тепловые сети	отсутствует	п. 11 постановления Правительства РФ от 08.08.2012 № 808
4	Сысольский филиал АО «Коми тепловая компания»	Котельная д. Горьковская	Котельная, тепловые сети	отсутствует	п. 11 постановления Правительства РФ от 08.08.2012 № 808

0.2 Реестр зон деятельности единой теплоснабжающей организации (организаций)

Реестр единых теплоснабжающих организаций, содержащий перечень систем теплоснабжения, входящих в зону деятельности единой теплоснабжающей организаций, приведен в таблице 14.

10.3 Основания, в том числе критерии, в соответствии с которыми теплоснабжающей организации присвоен статус единой теплоснабжающей организации

Федеральным законом от 27.07.2010 № 190-ФЗ «О теплоснабжении» - дается следующее определение единой теплоснабжающей организацией: «Единая теплоснабжающая организация в системе теплоснабжения - теплоснабжающая организация, которой в отношении системы (систем) теплоснабжения присвоен статус единой теплоснабжающей организации».

Согласно п. 4 Постановление Правительства РФ от 08.08.2012 № 808 «Об организации теплоснабжения в Российской Федерации и о внесении изменений в некоторые акты Правительства Российской Федерации» в случае если на территории поселения, городского поселения существуют несколько систем теплоснабжения, единая теплоснабжающая организация (организации) определяется в отношении каждой или нескольких систем теплоснабжения, расположенных в границах поселения, городского поселения.

Критериями, в соответствии с которыми теплоснабжающей организации присвоен статус единой теплоснабжающей организации согласно Постановление Правительства РФ от 08.08.2012 № 808 «Об организации теплоснабжения в Российской Федерации и о внесении изменений в некоторые акты Правительства Российской Федерации», являются;

1) владение на праве собственности или ином законном основании источниками тепловой энергии с наибольшей рабочей тепловой мощностью и (или) тепловыми сетями с наибольшей емкостью в границах зоны деятельности единой теплоснабжающей организации;

2) размер собственного капитала;

3) способность в лучшей мере обеспечить надежность теплоснабжения в соответствующей системе теплоснабжения.

В случае если организациями не подано ни одной заявки на присвоение статуса единой теплоснабжающей организации, статус единой теплоснабжающей организации присваивается организации, владеющей в соответствующей зоне деятельности источниками тепловой энергии с наибольшей рабочей тепловой мощностью и (или) тепловыми сетями с наибольшей тепловой емкостью.

Единая теплоснабжающая организация при осуществлении своей деятельности обязана:

1) заключать и исполнять договоры теплоснабжения с любыми обратившимися к ней потребителями тепловой энергии, теплопотребляющие установки которых находятся в данной системе теплоснабжения при условии соблюдения указанными потребителями выданных им в соответствии с законодательством о градостроительной деятельности технических условий подключения к тепловым сетям;

2) заключать и исполнять договоры поставки тепловой энергии (мощности) и (или) теплоносителя в отношении объема тепловой нагрузки, распределенной в соответствии со схемой теплоснабжения;

3) заключать и исполнять договоры оказания услуг по передаче тепловой энергии, теплоносителя в объеме, необходимом для обеспечения теплоснабжения потребителей тепловой энергии с учетом потерь тепловой энергии, теплоносителя при их передаче.

В настоящее время Сысольский филиал АО «Коми тепловая компания», отвечает всем требованиям, предъявляемым к единым теплоснабжающим организациям в зонах действия обслуживаемых систем теплоснабжения. Реестр единых теплоснабжающих организаций, содержащий перечень систем теплоснабжения, входящих в зону деятельности единой теплоснабжающей организаций, приведен в таблице 14.

10.4 Информация о поданных теплоснабжающими организациями заявках на присвоение статуса единой теплоснабжающей организации

Сведения о заявках, поданных в рамках разработки проекта схемы теплоснабжения (при их наличии), на присвоение статуса единой теплоснабжающей организации, отсутствуют.

10.5 Реестр систем теплоснабжения, содержащий перечень теплоснабжающих организаций, действующих в каждой системе теплоснабжения, расположенных в границах поселения

Описание границ зон деятельности единой теплоснабжающей организации, действующей на территории поселения, приведено в таблице 14.

РАЗДЕЛ 11 РЕШЕНИЯ О РАСПРЕДЕЛЕНИИ ТЕПЛОВОЙ НАГРУЗКИ МЕЖДУ ИСТОЧНИКАМИ ТЕПЛОВОЙ ЭНЕРГИИ

11.1 Сведения о величине тепловой нагрузки, распределяемой (перераспределяемой) между источниками тепловой энергии в соответствии с указанными в схеме теплоснабжения решениями об определении границ зон действия источников тепловой энергии, а также сроки выполнения перераспределения для каждого этапа

На территории муниципального образования действует четыре источника теплоснабжения, отапливающий социально-значимые, общественные здания и жилой фонд. Перераспределение тепловой нагрузки не планируется.

Существующие и перспективные балансы источника теплоснабжения приведены в Разделе 2 настоящей Схемы.

РАЗДЕЛ 12 РЕШЕНИЯ ПО БЕСХОЗЯЙНЫМ ТЕПЛОВЫМ СЕТЯМ

12.1 Перечень выявленных бесхозяйных тепловых сетей (в случае их выявления) и перечень организаций, уполномоченных на их эксплуатацию в порядке, установленном Федеральным законом от 27.07.2010 № 190-ФЗ «О теплоснабжении».

Согласно статьи 15 пункта 6 Федерального закона от 27.07.2010 № 190-ФЗ «О теплоснабжении» в случае выявления бесхозяйных тепловых сетей (тепловых сетей, не имеющих эксплуатирующей организации) орган местного самоуправления поселения или городского округа до признания права собственности на указанные бесхозяйные тепловые сети в течение тридцати дней с даты их выявления обязан определить теплосетевую организацию, тепловые сети которой непосредственно соединены с указанными бесхозяйными тепловыми сетями, или единую теплоснабжающую организацию в системе теплоснабжения, в которую входят указанные бесхозяйные тепловые сети и которая осуществляет содержание и обслуживание указанных бесхозяйных тепловых сетей. Орган регулирования обязан включить затраты на содержание и обслуживание бесхозяйных тепловых сетей в тарифы соответствующей организации на следующий период регулирования.

На момент разработки схемы теплоснабжения бесхозяйные тепловые сети не выявлены.

РАЗДЕЛ 13 СИНХРОНИЗАЦИЯ СХЕМЫ ТЕПЛОСНАБЖЕНИЯ СО СХЕМОЙ ГАЗОСНАБЖЕНИЯ И ГАЗИФИКАЦИИ ПОСЕЛЕНИЯ, СХЕМОЙ И ПРОГРАММОЙ РАЗВИТИЯ ЭЛЕКТРОЭНЕРГЕТИКИ СУБЪЕКТА, А ТАКЖЕ СО СХЕМОЙ ВОДОСНАБЖЕНИЯ И ВОДООТВЕДЕНИЯ ПОСЕЛЕНИЯ

13.1 Описание решений (на основе утвержденной региональной (межрегиональной) программы газификации жилищно-коммунального хозяйства, промышленных и иных организаций) о развитии соответствующей системы газоснабжения в части обеспечения топливом источников тепловой энергии

В настоящее время территория сельского поселения «Визинга» ведутся работы по строительству:

- Газопровода-отвода к ГРС «Визинга» (7,5 тыс.м.куб/час);
- Газопровода межпоселковый от ГРС «Визинга» до с. Визинга, Кольель, Первомайский, Куниб, Шорсай, Межадор, Мелешор Сысольского района;
- Распределительной сети газоснабжения с. Визинга, Кольель, Первомайский, Куниб, Шорсай, Межадор, Мелешор Сысольского района.

Газификация территории поселения позволит выполнить работы по реконструкции существующий мазутных котельных с переводом их на природный газ.

13.2 Описание проблем организации газоснабжения источников тепловой энергии

Проблемы организации газоснабжения источников тепловой энергии отсутствуют.

Основным направлением развития системы теплоснабжения выбрано сохранение существующей системы с проведением работ по реконструкции существующих мазутных котельных с их переводом на природный газ, а также модернизацией оборудования сохраняемых источников тепла.

13.3 Предложения по корректировке утвержденной (актуализации) региональной (межрегиональной) программы газификации жилищно-коммунального хозяйства, промышленных и иных организаций для обеспечения согласованности такой программы с указанными в схеме теплоснабжения решениями о развитии источников тепловой энергии и систем теплоснабжения

Предложения отсутствуют.

13.4 Описание решений (вырабатываемых с учетом положений утвержденной схемы и программы развития Единой энергетической системы России) о строительстве, реконструкции, техническом перевооружении и (или) модернизации, выводе из эксплуатации источников тепловой энергии и генерирующих объектов, включая входящее в их состав оборудование, функционирующих в режиме комбинированной выработки электрической и тепловой энергии, в части перспективных балансов тепловой мощности в схемах теплоснабжения

На территории поселения источники тепловой энергии, функционирующие в режиме комбинированной выработки электрической и тепловой энергии, отсутствуют. Предложения отсутствуют.

13.5 Предложения по строительству генерирующих объектов, функционирующих в режиме комбинированной выработки электрической и тепловой энергии, указанных в схеме теплоснабжения, для их учета при актуализации схемы и программы перспективного развития электроэнергетики субъекта Российской Федерации, схемы и программы развития Единой энергетической системы России, содержащие в том числе описание участия указанных объектов в перспективных балансах тепловой мощности и энергии

На территории поселения источники тепловой энергии, функционирующие в режиме комбинированной выработки электрической и тепловой энергии, отсутствуют.

Предложения отсутствуют.

13.6 Описание решений (вырабатываемых с учетом положений утвержденной схемы водоснабжения поселения) о развитии соответствующей системы водоснабжения в части, относящейся к системам теплоснабжения

Решений вырабатываемых с учетом положений утвержденной схемы водоснабжения о развитии соответствующей системы водоснабжения в части, относящейся к системам теплоснабжения нет.

13.7 Предложения по корректировке утвержденной (актуализации) схемы водоснабжения поселения для обеспечения согласованности такой схемы и указанных в схеме теплоснабжения решений о развитии источников тепловой энергии и систем теплоснабжения

Решений вырабатываемых с учетом положений утвержденной схемы водоснабжения о развитии соответствующей системы водоснабжения в части, относящейся к системам теплоснабжения нет.

РАЗДЕЛ 14 ИНДИКАТОРЫ РАЗВИТИЯ СИСТЕМ ТЕПЛОСНАБЖЕНИЯ ПОСЕЛЕНИЯ

14.1 Существующие и перспективные значения индикаторов развития систем теплоснабжения, а в ценовых зонах теплоснабжения также должен содержать целевые значения ключевых показателей, отражающих результаты внедрения целевой модели рынка тепловой энергии и результаты их достижения, а также существующие и перспективные значения целевых показателей реализации схемы теплоснабжения поселения, подлежащие достижению каждой единой теплоснабжающей организацией, функционирующей на территории такого поселения. Указанные значения определены в главе 13 обосновывающих материалов к схемам теплоснабжения

Индикаторами развития системы теплоснабжения являются:

- 1) количество прекращений подачи тепловой энергии, теплоносителя в результате технологических нарушений на тепловых сетях;
- 2) количество прекращений подачи тепловой энергии, теплоносителя в результате технологических нарушений на источниках тепловой энергии;
- 3) удельный расход условного топлива на единицу тепловой энергии, отпускаемой с коллекторов источников тепловой энергии (отдельно для тепловых электрических станций и котельных);
- 4) отношение величины технологических потерь тепловой энергии, теплоносителя к материальной характеристике тепловой сети;
- 5) коэффициент использования установленной тепловой мощности;
- 6) удельная материальная характеристика тепловых сетей, приведенная к расчетной тепловой нагрузке;
- 7) доля тепловой энергии, выработанной в комбинированном режиме (как отношение величины тепловой энергии, отпущенной из отборов турбоагрегатов, к общей величине выработанной тепловой энергии в границах поселения);
- 8) удельный расход условного топлива на отпуск электрической энергии;
- 9) коэффициент использования теплоты топлива (только для источников тепловой энергии, функционирующих в режиме комбинированной выработки электрической и тепловой энергии);
- 10) доля отпуска тепловой энергии, осуществляемого потребителям по приборам учета, в общем объеме отпущенной тепловой энергии;
- 11) средневзвешенный (по материальной характеристике) срок эксплуатации тепловых сетей (для каждой системы теплоснабжения);
- 12) отношение материальной характеристики тепловых сетей, реконструированных за год, к общей материальной характеристике тепловых сетей (фактическое значение за отчетный период и прогноз изменения при реализации проектов, указанных в утвержденной схеме теплоснабжения);
- 13) отношение установленной тепловой мощности оборудования источников тепловой энергии, реконструированного за год, к общей установленной тепловой мощности источников тепловой энергии (фактическое значение за отчетный период и прогноз изменения при реализации проектов, указанных в утвержденной схеме теплоснабжения);
- 14) отсутствие зафиксированных фактов нарушения антимонопольного законодательства (выданных предупреждений, предписаний), а также отсутствие применения санкций, предусмотренных Кодексом Российской Федерации об административных правонарушениях, за нарушение законодательства Российской Федерации в сфере теплоснабжения, антимонопольного законодательства Российской Федерации, законодательства Российской Федерации о естественных монополиях.

Индикаторы развития системы теплоснабжения приведены в таблице 15.

Таблица 15 - Индикаторы развития системы теплоснабжения

№ п/п	Наименование	Ед. изм	2024 год	2025 год	2026 год	2027 год	2028 год	2029 год	2030 год	2031-2040 годы
1	Количество прекращений подачи тепловой энергии, теплоносителя в результате технологических нарушений на тепловых сетях	ед. год	0	0	0	0	0	0	0	0
2	Количество прекращений подачи тепловой энергии, теплоносителя в результате технологических нарушений на источниках тепловой энергии	ед. год	0	0	0	0	0	0	0	0
3	Удельный расход условного топлива на единицу отпускаемой тепловой энергии									
3.1	Котельная № 1 с. Визинга	кг у.т./Гкал л	181,3	184,8	158,9	158,9	158,9	158,9	158,9	158,9
3.2	Котельная № 2 с. Визинга	кг у.т./Гкал л	170,6	187,5	158,9	158,9	158,9	158,9	158,9	158,9
3.3	Котельная № 3 с. Визинга	кг у.т./Гкал л	246,0	244,8	158,9	158,9	158,9	158,9	158,9	158,9
3.4	Котельная д. Горьковская	кг у.т./Гкал л	242,6	253,8	168,0	168,0	168,0	168,0	168,0	168,0
4	Отношение величины технологических потерь тепловой энергии к материальной характеристике тепловой сети									
4.1	Котельная № 1 с. Визинга	Гкал/м. кв	2,163	2,152	2,141	2,131	2,120	2,110	2,099	2,088
4.2	Котельная № 2 с. Визинга	Гкал/м. кв	2,642	2,642	2,642	2,642	2,642	2,642	2,642	2,642
4.3	Котельная № 3 с. Визинга	Гкал/м. кв	1,128	1,128	1,128	1,128	1,128	1,128	1,128	1,128
4.4	Котельная д. Горьковская	Гкал/м. кв	1,348	1,341	1,335	1,328	1,321	1,315	1,308	1,302
5	Отношение величины потерь теплоносителя к материальной характеристике тепловой сети									
5.1	Котельная № 1 с. Визинга	куб.м/м. кв	2,004	2,004	2,004	2,004	2,004	2,004	2,004	2,004
5.2	Котельная № 2 с. Визинга	куб.м/м. кв	1,154	1,154	1,154	1,154	1,154	1,154	1,154	1,154
5.3	Котельная № 3 с. Визинга	куб.м/м. кв	1,380	1,380	1,380	1,380	1,380	1,380	1,380	1,380
5.4	Котельная д. Горьковская	куб.м/м. кв	1,076	1,076	1,076	1,076	1,076	1,076	1,076	1,076
6	Коэффициент использования установленной тепловой мощности									

№ п/п	Наименование	Ед. изм	2024 год	2025 год	2026 год	2027 год	2028 год	2029 год	2030 год	2031-2040 годы
6.1	Котельная № 1 с. Визинга	%	63,1 2	63,1 2	63,1 2	63,1 2	63,1 2	63,1 2	63,12	63,12
6.2	Котельная № 2 с. Визинга	%	34,0 3	34,0 3	34,0 3	34,0 3	34,0 3	34,0 3	34,03	34,03
6.3	Котельная № 3 с. Визинга	%	40,9 4	40,9 4	40,9 4	40,9 4	40,9 4	40,9 4	40,94	40,94
6.4	Котельная д. Горьковская	%	23,0 8	23,0 8	23,0 8	23,0 8	23,0 8	23,0 8	23,08	23,08
7	Удельная материальная характеристика тепловых сетей, приведенная к расчетной тепловой нагрузке									
7.1	Котельная № 1 с. Визинга	Гкал/ча с.м.кв	0,00 291	0,00 291	0,00 291	0,00 291	0,00 291	0,00 291	0,0029 1	0,0029 1
7.2	Котельная № 2 с. Визинга	Гкал/ча с.м.кв	0,00 168	0,00 168	0,00 168	0,00 168	0,00 168	0,00 168	0,0016 8	0,0016 8
7.3	Котельная № 3 с. Визинга	Гкал/ча с.м.кв	0,00 201	0,00 201	0,00 201	0,00 201	0,00 201	0,00 201	0,0020 1	0,0020 1
7.4	Котельная д. Горьковская	Гкал/ча с.м.кв	0,00 157	0,00 157	0,00 157	0,00 157	0,00 157	0,00 157	0,0015 7	0,0015 7
8	Доля тепловой энергии, выработанной в комбинированном режиме	%	-	-	-	-	-	-	-	-
9	удельный расход условного топлива на отпуск электрической энергии	кг у.т./кВт .ч	-	-	-	-	-	-	-	-
10	коэффициент использования теплоты топлива (только для источников тепловой энергии, функционирующих в режиме комбинированной выработки электрической и тепловой энергии)		-	-	-	-	-	-	-	-
11	доля отпуска тепловой энергии, осуществляемого потребителям по приборам учета, в общем объеме отпущенной тепловой энергии	%	73	75	80	90	95	100	100	100
12	средневзвешенный (по материальной характеристике) срок эксплуатации тепловых сетей (для каждой системы теплоснабжения)	лет	н/д	н/д	н/д	н/д	н/д	н/д	н/д	н/д
13	отношение материальной характеристики тепловых сетей, реконструированных за год, к общей материальной характеристике тепловых сетей (фактическое значение за отчетный период и прогноз изменения при реализации проектов, указанных в утвержденной схеме теплоснабжения) (для каждой системы теплоснабжения, а также для поселения, городского округа, города федерального значения)	%	5	10	5	5	5	5	5	5

№ п/п	Наименование	Ед. изм	2024 год	2025 год	2026 год	2027 год	2028 год	2029 год	2030 год	2031-2040 годы
14	Отношение установленной тепловой мощности оборудования источников тепловой энергии, реконструированного за год, к общей установленной тепловой мощности источников тепловой энергии.	%	0	0	0	0	0	0	0	0
15	Отсутствие зафиксированных фактов нарушения антимонопольного законодательства (выданных предупреждений, предписаний), а также отсутствие применения санкций, предусмотренных Кодексом Российской Федерации об административных правонарушениях, за нарушение законодательства Российской Федерации в сфере теплоснабжения, антимонопольного законодательства Российской Федерации, законодательства Российской Федерации о естественных монополиях.	%	0	0	0	0	0	0	0	0

РАЗДЕЛ 15 ЦЕНОВЫЕ (ТАРИФНЫЕ) ПОСЛЕДСТВИЯ

15.1 Результаты расчетов и оценки ценовых (тарифных) последствий реализации предлагаемых проектов схемы теплоснабжения для потребителя, осуществленных в соответствии с главой 14 обосновывающих материалов к схеме теплоснабжения.

Прогнозные тарифы рассчитаны на основе экспертных оценок и могут пересматриваться по мере появления уточненных прогнозов социально-экономического развития по данным Минэкономразвития РФ (прогнозов роста цен на топливо и электроэнергию, ИПЦ и других индексов-дефляторов) и с учетом возможного изменения условий реализации мероприятий схемы теплоснабжения.

Прогнозирование финансово-хозяйственной деятельности Теплоснабжающей организации проводится на основе фактических показателей финансово-хозяйственной деятельности за базовый период регулирования и утверждённый период регулирования на момент разработки схемы теплоснабжения. В качестве исходных данных принимаются с данные портала по раскрытию информации, подлежащих свободному доступу (<http://ri.eias.ru>) и данные от ТСО.

Индексы-дефляторы, принятые для прогноза производственных расходов и тарифов на покупные энергоносители и воду определены на основе следующих документов:

1) Прогноз социально-экономического развития Российской Федерации на 2025 год и на плановый период 2026 и 2027 годов (опубликован на сайте Минэкономразвития РФ, от 30.09.2024 г.).

Таблица 16 – Индексы-дефляторы, принятые для прогноза производственных расходов и тарифов на покупные энергоносители и воду (базовый вариант развития)

№ п/п	Наименование	Период, год													
		2021	2022	2023	2024	2025	2026	2027	2028	2029	2030	2031	2032	2033	
1	Индекс потребительских цен (ИПЦ), $I_{ипц,i}$	1,037	1,124	1,055	1,057	1,055	1,045	1,041	1,020	1,020	1,020	1,002	1,002	1,002	
2	Индекс роста оптовой цены на природный газ (для всех категорий потребителей, за исключением населения), $I_{пг,i}$	1,367	1,122	0,929	1,159	1,074	1,014	1,017	1,020	1,020	1,020	1,002	1,002	1,002	
3	Индекс роста цены на каменный уголь, $I_{ку,i}$	1,165	1,537	0,875	1,057	1,059	1,033	1,030	1,036	1,036	1,036	1,036	1,036	1,036	
4	Индекс роста цены на электроэнергию (для всех категорий потребителей, за исключением населения), $I_{ээ,i}$	1,034	1,050	1,075	1,056	1,095	1,037	1,038	1,000	1,000	1,000	1,000	1,000	1,000	
5	Индекс роста цены на услуги водоснабжения/водоотведения, $I_{всво}$	1,039	1,042	1,043	1,044	1,045	1,028	1,027	1,027	1,027	1,027	1,027	1,027	1,027	
6	Индекс роста цены на покупную тепловую энергию, $I_{тэ,i}$	1,148	1,139	1,045	1,064	1,044	1,039	1,023	1,023	1,039	1,039	1,023	1,023	1,039	

Тарифно-балансовые модели теплоснабжения потребителей по каждой системе теплоснабжения приведены в таблицах ниже.

Таблица 17 - Тарифно-балансовые модели теплоснабжения потребителей Сысольский филиал АО «Коми тепловая компания» (системы теплоснабжения сельского поселения «Визинга»)

№ п/п	Наименование	Ед. измерения	2024 год	2025 год	2026 год	2027 год	2028 год	2029 год	2030 год	2031-2040 годы
1	Производство тепловой энергии	Гкал	45839,5	45765,8	45692,5	45619,5	45546,9	45474,7	45402,8	45331,3
2	Собственные нужды	Гкал	2582,5	2582,5	2582,5	2582,5	2582,5	2582,5	2582,5	2582,5
3	Потери в тепловой сети	Гкал	14740,5	14666,8	14593,5	14520,5	14447,9	14375,7	14303,8	14232,3
4	Полезный отпуск	Гкал	29599,3 4	29599,3 4	29599,34	29599,3 4	29599,34	29599,34	29599,34	29599,34
5	Себестоимость производимых товаров (оказываемых услуг) по регулируемому виду деятельности, в том числе	тыс.руб.	247124,98	263078,63	202432,67	209554,9	213355,83	217231,85	221184,53	266549,27
5.1	расходы на топливо	тыс.руб.	111935,45	120025,38	53085,88	54166,40	55163,97	56180,21	57215,47	69638,20
5.2	Расходы на покупаемую электрическую энергию (мощность),	тыс.руб.	11640,35	12725,69	13175,40	13654,22	13632,49	13610,87	13589,36	13567,95
5.3	Расходы на приобретение холодной воды	тыс.руб.	467,59	487,85	500,71	513,40	526,43	539,78	553,48	721,31
5.4	ФОТ	тыс.руб.	68612,22	72385,90	75643,26	78744,64	80319,53	81925,92	83564,44	101864,58
5.5	Расходы на амортизацию основных производственных средств	тыс.руб.	5719,60	6034,18	6305,72	6564,26	6695,54	6829,45	6966,04	8491,56
5.6	Общепроизводственные расходы:	тыс.руб.	6697,78	7054,80	7360,45	7649,99	7790,57	7933,78	8079,67	9833,55
5.7	Общехозяйственные расходы:	тыс.руб.	6383,16	6734,24	7037,28	7325,81	7472,32	7621,77	7774,21	9476,71
6	прочие расходы	тыс.руб.	35668,81	37630,59	39323,97	40936,25	41754,97	42590,07	43441,88	52955,40
7	Прибыль	тыс.руб.	6473,50	6850,95	7152,05	7441,22	7574,82	7711,11	7850,15	9420,98
8	Необходимая валовая выручка от вида деятельности	тыс.руб.	253598,47	269929,58	209584,72	216996,1	220930,64	224942,96	229034,68	275970,25
9	Оценочная стоимость производства тепла	руб./Гкал	8893,04	9465,73	7349,59	7609,49	7747,46	7888,16	8031,65	9677,56

*- Прогнозирование финансово-хозяйственной деятельности Теплоснабжающей организации проводится на основе фактических показателей финансово-хозяйственной деятельности за базовый период регулирования и утверждённый период регулирования на момент разработки схемы теплоснабжения. В качестве исходных данных принимаются с данные портала по раскрытию информации, подлежащих свободному доступу (<http://ri.eias.ru>) и данные от ТСО.

Таблица 18 - Оценка ценовых (тарифных) последствий реализации проектов схемы теплоснабжения

№ п/п	Наименование	Ед. измерения	2025 год	2026 год	2027 год	2028 год	2029 год	2030 год	2031-2040 годы
1	Капитальные затраты на реализацию мероприятий	тыс.руб.	495800	190820,0	25000	2500,0	2500,0	2500,0	22500,0
2	Средневзвешенная оценочная стоимость производства тепла	руб./Гкал	9465,73	7349,59	7609,49	7747,46	7888,16	8031,65	9677,56
3	Средневзвешенная оценочная стоимость производства тепла с учетом инвестиционной составляющей	руб./Гкал	11204,37	14041,15	7697,16	7835,13	7975,83	8119,32	9756,46

№ п / п	Наименование	Ед. изме- рения	2025 год	2026 год	2027 год	2028 год	2029 год	2030 год	2031- 2040 годы
4	Оценочная стоимость производства тепла (с использованием индекса роста цен на тепловую энергию)	руб./Гк ал	9284,3 3	9646,42	9868,29	10095,26	10488,97	10898,04	15489,03

*- Прогнозирование финансово-хозяйственной деятельности Теплоснабжающей организации проводится на основе фактических показателей финансово-хозяйственной деятельности за базовый период регулирования и утверждённый период регулирования на момент разработки схемы теплоснабжения. В качестве исходных данных принимаются с данные портала по раскрытию информации, подлежащих свободному доступу (<http://ri.eias.ru>) и данные от ТСО.

По данным таблицы видно, что реализация мероприятий по реконструкции объектов системы теплоснабжения позволит снизить оценочную стоимость производства тепла к 2040 году на 60,1%, по сравнению с оценочной стоимостью производства тепла, рассчитанной с использованием индекса роста цен на тепловую энергию.

В соответствии с действующим в сфере государственного ценового регулирования законодательством тариф на тепловую энергию, отпускаемую организацией, должен обеспечивать покрытие как экономически обоснованных расходов организации, так и обеспечивать достаточные средства для финансирования мероприятий по надежному функционированию и развитию систем теплоснабжения.

Тариф ежегодно пересматривается и устанавливается органом исполнительной власти субъекта РФ в области государственного регулирования цен (тарифов) с учетом изменения экономически обоснованных расходов организации и возможных изменений условий реализации инвестиционной программы.

Законодательством определен механизм ограничения предельной величины тарифов путем установления ежегодных предельных индексов роста, а также механизм ограничения предельной величины платы за ЖКУ для граждан путем установления ежегодных предельных индексов роста.

При этом возмещение затрат на реализацию рекомендуемых мероприятий организации, осуществляющей регулируемые виды деятельности в сфере теплоснабжения, может потребовать установления для организации тарифов на уровне выше установленного федеральным органом предельного максимального уровня.

Решение об установлении для организации тарифов на уровне выше предельного максимального принимается органом исполнительной власти субъекта РФ в области государственного регулирования тарифов (цен) самостоятельно и не требует согласования с федеральным органом исполнительной власти в области государственного регулирования тарифов в сфере теплоснабжения.

**СХЕМА ТЕПЛОСНАБЖЕНИЯ СЕЛЬСКОГО ПОСЕЛЕНИЯ
«ВИЗИНДОР» МУНИЦИПАЛЬНОГО РАЙОНА
«СЫСОЛЬСКИЙ» РЕСПУБЛИКИ КОМИ НА ПЕРИОД ДО 2040
ГОДА**

(Актуализация на 2026 год)

Утверждаемая часть

ХАРАКТЕРИСТИКА СЕЛЬСКОГО ПОСЕЛЕНИЯ «ВИЗИНДОР» МУНИЦИПАЛЬНОГО РАЙОНА «СЫСОЛЬСКИЙ» РЕСПУБЛИКИ КОМИ

СП «Визиндор» входит в состав муниципального района «Сысольский» является одним из 11 аналогичных административно-территориальных муниципальных образований (поселений). Площадь поселения – 474,6 км².

Располагается в 42 км от районного центра с. Визинга. В состав СП «Визиндор» входят поселки Визиндор и Шугрэм, расположенный в 15 км. Административный центр поселения – пст Визиндор.

СП «Визиндор» граничит:

- на юге с СП «Куратово»;
- на севере и востоке с СП «Визинга»;
- на западе с СП «Спаспурб» (МР «Прилузский»).



Рисунок 3 – Географическое расположение СП «Визиндор»

Климатические условия

Климат на территории Сысольского района умеренно-континентальный лето короткое и умеренно-прохладное, зима многоснежная, продолжительная и умеренно-холодная. Климат формируется в условиях малого количества солнечной радиации зимой, под воздействием северных морей и интенсивного западного переноса воздушных масс. Вынос теплого морского воздуха, связанный с прохождением атлантических циклонов, и частые вторжения арктического воздуха с Северного Ледовитого океана придают погоде большую неустойчивость в течение всего года.

Годовая амплитуда составляет 31,4°С. Самым теплым месяцем года является июль (средняя месячная температура +16,7°С), самым холодным месяцем – январь (-16°С).

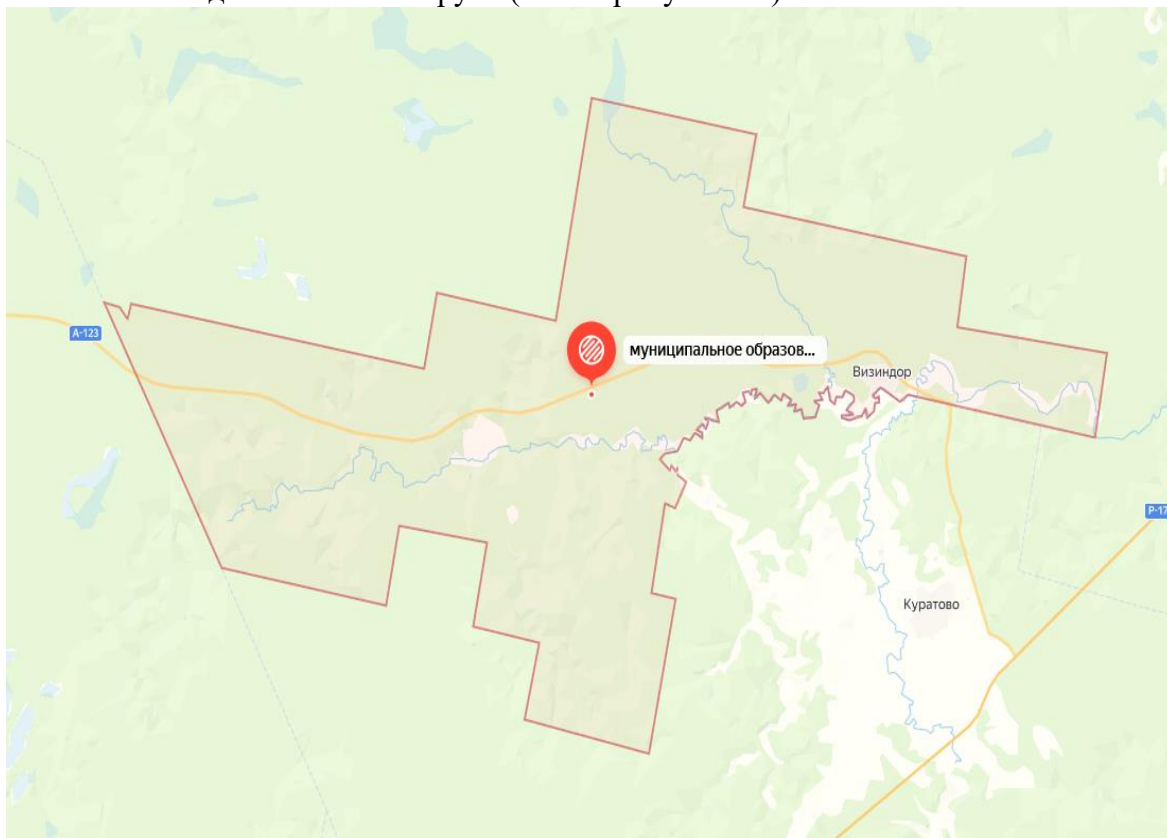
РАЗДЕЛ 1 ПОКАЗАТЕЛИ СУЩЕСТВУЮЩЕГО И ПЕРСПЕКТИВНОГО СПРОСА НА ТЕПЛОВУЮ ЭНЕРГИЮ (МОЩНОСТЬ) И ТЕПЛОНОСИТЕЛЬ В УСТАНОВЛЕННЫХ ГРАНИЦАХ ПОСЕЛЕНИЯ

В настоящее время на территории поселения действует один источник централизованного теплоснабжения, отапливающий жилые, административные и социально-значимые объекты. Обслуживание объектов систем централизованного теплоснабжения осуществляется Сысольским филиалом АО «Коми тепловая компания» (далее – Сысольский филиал АО «Коми тепловая компания»).

Краткая характеристика источника теплоснабжения приведена в таблице 19.

Таблица 19 – Перечень источников централизованного теплоснабжения

№ пп	Наименование объекта	Адрес	Установленная мощность, Гкал/ч	Вид топлива	Обслуживающая организация
1	Котельная пст. Визиндор	пст. Визиндор, ул. Спортивная, д. 1-А	1,490	уголь	Сысольский филиал АО «Коми тепловая компания»

Отношения между снабжающими и потребляющими организациями – договорные. На территории поселения также действуют локальные (автономные) источники теплоснабжения, отапливающие административные здания и объекты бюджетной сферы, удаленные от источника централизованного теплоснабжения. В качестве топлива на автономных источниках теплоснабжения используется преимущественно твердое топливо (дрова).

1.1 Величины существующей отапливаемой площади строительных фондов и приросты отапливаемой площади строительных фондов по расчетным элементам территориального деления с разделением объектов строительства на многоквартирные дома, индивидуальные жилые дома, общественные здания и производственные здания промышленных предприятий по этапам - на каждый год первого 5-летнего периода и на последующие 5-летние периоды (далее - этапы)

Генеральным планом развития поселения предусматривается новое жилищное строительство, размещаемое на территориях существующей застройки путем реконструкции и создания новой современной застройки, обеспечивающей комфортные условия проживания. Значительное увеличение селитебной территории за счет освоения новых земель не предлагается. Размещение объектов нового жилищного строительства в городе возможно на имеющихся в небольшом количестве свободных территориях и на месте сноса и ветхой и малоценной застройки.

Жилищный фонд сосредоточен в жилой зоне, зоне смешанной и общественно-деловой застройки. В их состав входят объекты функционально совместимые с постоянным и временным проживанием населения. В составе жилых зон могут находиться отдельно-стоящие, встроенные и пристроенные объекты культурно-бытового и коммунального обслуживания.

Существующий жилой фонд подразделяется на среднеэтажные многоквартирные и малоэтажные (индивидуальные) жилые дома. Основная часть населения поселения проживает в домах малоэтажной застройки.

Планами развития территории поселения предусматривается компактное развитие селитебной территории в населенных пунктах. Развитие застроенных территорий и освоение резервных территорий под многоэтажное и малоэтажное строительство (в т.ч. ИЖС) предполагает:

- 1) создание комфортных условий для проживания на территории поселения;

- 2) организацию комплексного освоения резервных территорий под жилищное строительство;
- 3) строительство качественного жилья с комплексом инфраструктуры (социальной, транспортной, инженерной);
- 4) образование новых земельных участков для их предоставления в целях индивидуального, блокированного, малоэтажного многоквартирного жилищного строительства, ведения личного подсобного хозяйства;
- 5) строительство/реконструкцию достаточного количества современных социальных объектов.

В настоящее время строительство жилья на территории поселения представлено преимущественно индивидуальной жилой застройкой.

Для отопления и горячего водоснабжения индивидуальных домов рекомендуется применение индивидуальных двухконтурных котлов, работающих на твердом топливе. Выбор индивидуальных источников тепла объясняется тем, что объекты имеют незначительную тепловую нагрузку и находятся на значительном расстоянии друг от друга, что влечет за собой большие потери в тепловых сетях и значительные капвложения по их прокладке.

Отопление вновь строящихся многоквартирных жилых домов, а также социально-значимых объектов планируется осуществлять от существующих источников теплоснабжения. Для теплоснабжения вновь строящихся зданий (группы зданий) с небольшим теплопотреблением и промышленных объектов рекомендуется использовать автономные источники тепла: отдельностоящие и пристроенные блочно-модульные котельные малой мощности.

На основании вышесказанного, можно сделать вывод, что увеличение отапливаемой площади в зонах действия источников централизованного теплоснабжения, не планируется.

1.2 Существующие и перспективные объемы потребления тепловой энергии (мощности) и теплоносителя с разделением по видам теплопотребления в каждом расчетном элементе территориального деления на каждом этапе

На территории муниципального образования действует один источник теплоснабжения. К теплоснабжения подключены жилые многоквартирные дома, а также административные и социально-значимые объекты.

За базовый уровень потребления тепла принят уровень потребления тепловой энергии в среднем за **2023-2025** годы. Базовый уровень потребления тепловой энергии с разделением по источникам теплоснабжения представлен в таблице 20.

Таблица 20 – Базовый уровень потребления тепла на цели теплоснабжения

№ п/п	Наименование источника теплоснабжения	Нагрузка, Гкал/ч	Полезный отпуск тепла, Гкал
1	Котельная пст. Визиндор	0,229	508,671

Существующая и перспективная тепловая нагрузка источников централизованного теплоснабжения приведена в таблице 21. Перспективная тепловая нагрузка источников теплоснабжения была рассчитана с учетом планов по реконструкции системы теплоснабжения, рассмотренных в Разделах 5, 6 и 7 настоящей Схемы.

Таблица 21 – Существующая и перспективная нагрузка системы теплоснабжения, Гкал/час

№ п/ п	Котельная	2024 год	2025 год	2026 год	2027 год	2028 год	2029 год	2030 год	2031- 2040 годы
1	Котельная пст. Визиндор	0,229	0,229	0,229	0,229	0,229	0,229	0,229	0,229

Существующие и перспективные объемы потребления теплоносителя в зонах действия источников централизованного теплоснабжения приведены в Разделе 3.

1.3 Существующие и перспективные объемы потребления тепловой энергии (мощности) и теплоносителя объектами, расположенными в производственных зонах, на каждом этапе

Промышленные объекты расположены в промышленной зоне. Теплоснабжение промышленных предприятий осуществляется от существующих котельных и от автономных встроенных или пристроенных источников, входящих в комплекс конкретного объекта. Горячее водоснабжение - от индивидуальных водонагревателей при наличии централизованного холодного водоснабжения. Увеличение расхода тепла на технологические нужды в перспективе не прогнозируется.

1.4 Существующие и перспективные величины средневзвешенной плотности тепловой нагрузки в каждом расчетном элементе территориального деления, зоне действия каждого источника тепловой энергии, каждой системе теплоснабжения

Расчет средневзвешенной плотности тепловой нагрузки в зонах действия источников теплоснабжения приведено в таблице 22.

Таблица 22 – Средневзвешенная плотность тепловой нагрузки в зонах действия источников теплоснабжения

№ п/ п	Наименование	2024 год	2025 год	2026 год	2027 год	2028 год	2029 год	2030 год	2031- 2040 годы
1	Котельная пст. Визиндор								
1. 1	Присоединенная тепловая нагрузка, Гкал/час	0,229	0,229	0,229	0,229	0,229	0,229	0,229	0,229
1. 2	Площадь зоны действия источника теплоснабжения, кв. км.	0,036	0,036	0,036	0,036	0,036	0,036	0,036	0,036
1. 3	Плотность тепловой нагрузки, Гкал/час на 1 кв. км.	6,36	6,36	6,36	6,36	6,36	6,36	6,36	6,36

РАЗДЕЛ 2 СУЩЕСТВУЮЩИЕ И ПЕРСПЕКТИВНЫЕ БАЛАНСЫ ТЕПЛОВОЙ МОЩНОСТИ ИСТОЧНИКОВ ТЕПЛОВОЙ ЭНЕРГИИ И ТЕПЛОВОЙ НАГРУЗКИ ПОТРЕБИТЕЛЕЙ

2.1 Описание существующих и перспективных зон действия систем теплоснабжения и источников тепловой энергии

На территории муниципального образования действует один источник теплоснабжения, отапливающих жилые, административные и социально-значимые объекты.

Основным направлением развития системы теплоснабжения выбрано сохранение существующей системы с проведением работ по реконструкции существующей угольной котельной с переводом ее на местные виды топлива (пеллеты). Для обеспечения качественного и надежного теплоснабжения потребителей, данный вариант развития предусматривает также поэтапную замену изношенных сетей теплоснабжения.

Изменение зон действия систем теплоснабжения источников тепловой энергии не планируется.

Для отопления и горячего водоснабжения вновь строящихся индивидуальных домов рекомендуется использовать индивидуальные двухконтурные котлы. Для теплоснабжения строящихся зданий (группы зданий) с небольшим теплотреблением - автономные источники тепла: отдельностоящие и пристроенные блочно-модульные котельные малой мощности. Выбор индивидуальных источников тепла объясняется тем, что объекты имеют незначительную тепловую нагрузку и находятся на значительном расстоянии друг от друга, что влечет за собой большие потери в тепловых сетях и значительные капиталовложения по их прокладке.

Промышленные объекты расположены в промышленной зоне. Теплоснабжение промышленных предприятий осуществляется от существующих котельных и от автономных встроенных или пристроенных источников, входящих в комплекс конкретного объекта. Горячее водоснабжение - от индивидуальных водонагревателей при наличии централизованного холодного водоснабжения. Увеличение расхода тепла на технологические нужды в перспективе не прогнозируется.

2.2 Описание существующих и перспективных зон действия индивидуальных источников тепловой энергии

На расчетный срок теплоснабжение индивидуальной жилой застройки предусматривается обеспечить от индивидуальных источников тепла на твердом топливе, а также посредством печного отопления. Подключение объектов индивидуальной жилой застройки к централизованным системам теплоснабжения не планируется.

2.3 Существующие и перспективные балансы тепловой мощности и тепловой нагрузки потребителей в зонах действия источников тепловой энергии, в том числе работающих на единую тепловую сеть, на каждом этапе

Существующие и перспективные балансы тепловой мощности источников тепловой энергии и тепловой нагрузки потребителей приведены в таблице 23. Перспективные балансы тепловой мощности и тепловой нагрузки составлены с учетом положений Раздела 4, с учетом предложений, проектов (мероприятий) по развитию системы теплоснабжения предусмотренных Разделами 5 и 6.

Таблица 23 - Существующие и перспективные балансы тепловой мощности источников тепловой энергии и тепловой нагрузки потребителей.

№ п/п	Зона действия котельной	Ед. изм.	2024 год	2025 год	2026 год	2027 год	2028 год	2029 год	2030 год	2031-2040 годы
1	Котельная пст. Визиндор									
1.1	Установленная мощность основного оборудования	Гкал/ч	1,490	1,490	0,464	0,464	0,464	0,464	0,464	0,464
1.2	Располагаемая мощность основного оборудования	Гкал/ч	0,614	0,614	0,464	0,464	0,464	0,464	0,464	0,464
1.3	Собственные и хозяйственные нужды	Гкал/ч	0,011	0,011	0,011	0,011	0,011	0,011	0,011	0,011
1.4	Потери в тепловых сетях от отпущенной тепловой энергии	Гкал/ч	0,130	0,130	0,130	0,130	0,130	0,130	0,130	0,130
1.5	Присоединенная тепловая нагрузка	Гкал/ч	0,229	0,229	0,229	0,229	0,229	0,229	0,229	0,229
1.6	Резерв (+)/дефицит (-) тепловой мощности	Гкал/ч	0,244	0,244	0,094	0,094	0,094	0,094	0,094	0,094
1.7	Мощность котла с максимальной мощностью, Гкал/ч	Гкал/ч	0,308	0,308	н/д	н/д	н/д	н/д	н/д	н/д
1.8	Мощность котельной при выходе из строя большего по мощности котла, Гкал/ч	Гкал/ч	0,306	0,306	н/д	н/д	н/д	н/д	н/д	н/д
1.9	Резерв/Дефицит выходе из строя большего по мощности котла	Гкал/ч	-0,033	-0,033	н/д	н/д	н/д	н/д	н/д	н/д

Примечание – технические характеристики реконструируемых источника тепла будут уточнены на этапе составления проектной-сметной документации.

2.4 Перспективные балансы тепловой мощности источников тепловой энергии и тепловой нагрузки потребителей в случае, если зона действия источника тепловой энергии расположена в границах двух или более поселений, либо в границах поселения, с указанием величины тепловой нагрузки для потребителей каждого поселения

Источники теплоснабжения, в зону деятельности которых входит территория нескольких населенных пунктов, отсутствуют.

2.5 Радиус эффективного теплоснабжения, позволяющий определить условия, при которых подключение (технологическое присоединение) теплопотребляющих установок к системе теплоснабжения нецелесообразно, и определяемый в соответствии с методическими указаниями по разработке схем теплоснабжения. (утв. Приказом Минэнерго России от 05.03.2019 № 212 «Об утверждении Методических указаний по разработке схем теплоснабжения»)

Расчет оптимального радиуса теплоснабжения, применяемого в качестве характерного параметра, позволит определить границы действия централизованного теплоснабжения по целевой функции минимума себестоимости полезно отпущенного тепла.

Расчет радиуса эффективного теплоснабжения проводился в соответствии с методикой расчета, приведённой в приложении 40 Методических указаний по разработке схем теплоснабжения, утвержденных Приказом Минэнерго России от 05.03.2019 № 212 «Об утверждении Методических указаний по разработке схем теплоснабжения». В соответствии с данной методикой радиус эффективного теплоснабжения определяется как максимальное расстояние от теплопотребляющей установки до ближайшего источника тепловой энергии в системе теплоснабжения, при превышении которого подключение (технологическое присоединение) теплопотребляющей установки к данной системе теплоснабжения нецелесообразно по причине увеличения совокупных расходов в системе теплоснабжения. Другими словами, радиус эффективного теплоснабжения рассчитывается как максимальное расстояние от нового объекта теплопотребления с заданной тепловой нагрузкой до точки возможного подключения к существующим тепловым сетям.

Методика расчета:

1. В системе теплоснабжения расчет стоимости тепловой энергии в виде горячей воды, поставляемой потребителям, рассчитывается как сумма следующих составляющих:

- а) стоимости единицы тепловой энергии (мощности) в горячей воде;
- б) удельной стоимости оказываемых услуг по передаче единицы тепловой энергии в горячей воде.

2. Стоимость единицы тепловой энергии (мощности) в горячей воде, отпущенной от единственного источника в системе теплоснабжения требуется вычислять как

$$T_i^{omz} = \frac{HBB_i^{omz}}{Q_i}, \text{ руб./Гкал}, \quad (1)$$

где:

HBB_i^{omz} - необходимая валовая выручка источника тепловой энергии на отпуск тепловой энергии в виде горячей воды с коллекторов источника тепловой энергии (мощности) на i -й расчетный период регулирования, тыс. руб.;

Q_i - объем отпуска тепловой энергии в виде горячей воды с коллекторов источника тепловой энергии (мощности) в i -м расчетном периоде регулирования, тыс. Гкал;

3. Удельная стоимость оказываемых услуг по передаче единицы тепловой энергии в горячей воде в системе теплоснабжения требуется вычислять как

$$T_i^{nep} = \frac{HBB_i^{nep}}{Q_i^c}, \text{ руб./Гкал}, \quad (2)$$

где:

HBB_i^{np} - необходимая валовая выручка по передаче тепловой энергии в виде горячей воды на i -й расчетный период регулирования, тыс. руб.;

Q_i^c - объем отпуска тепловой энергии в виде горячей воды из тепловых сетей системы теплоснабжения на i -й расчетный период регулирования, тыс. Гкал.

4. Расчет стоимости тепловой энергии в виде горячей воды, поставляемой потребителям в системе теплоснабжения, следует рассчитывать, как

$$T_i^{kn} = T_i^{omz} + T_i^{nep} = \frac{HBB_i^{omz}}{Q_i} + \frac{HBB_i^{nep}}{Q_i^c}, \text{ руб./Гкал}; \quad (3)$$

5. При подключении нового объекта заявителя в тепловой сети системы теплоснабжения исполнителя расчет стоимости тепловой энергии в виде горячей воды, поставляемой потребителям в системе теплоснабжения, следует рассчитывать, как

$$T_i^{kn,np} = \frac{HBB_i^{omz} + \Delta HBB_i^{omz}}{Q_i + \Delta Q_i^{np}} + \frac{HBB_i^{nep} + \Delta HBB_i^{nep}}{Q_i^c + \Delta Q_i^{chn}}, \text{ руб./Гкал}; \quad (4)$$

ΔHBB_i^{omz} - дополнительная необходимая валовая выручка источника тепловой энергии на отпуск тепловой энергии в виде горячей воды с коллекторов источника тепловой энергии (мощности) на i -й расчетный период регулирования, определяемая дополнительными расходами на отпуск тепловой энергии с коллекторов источника тепловой энергии (мощности) для обеспечения теплоснабжения нового объекта заявителя, присоединяемого к тепловой сети системы теплоснабжения исполнителя, тыс. руб.;

ΔQ_i^{np} - объем отпуска тепловой энергии в виде горячей воды с коллекторов источника тепловой энергии (мощности) для теплоснабжения нового объекта заявителя, присоединяемого к тепловой сети системы теплоснабжения исполнителя на i -й расчетный период регулирования, тыс. Гкал.

ΔHBB_i^{nep} - дополнительная необходимая валовая выручка по передаче тепловой энергии в виде горячей воды в системе теплоснабжения определяемая дополнительными расходами на передачу тепловой энергии по тепловым сетям исполнителя для обеспечения теплоснабжения нового объекта заявителя, присоединяемого к тепловой сети системы теплоснабжения исполнителя на i -й расчетный период регулирования, тыс. руб.;

ΔQ_i^{chn} - объем отпуска тепловой энергии в виде горячей воды из тепловых сетей системы теплоснабжения исполнителя для теплоснабжения нового объекта заявителя, присоединяемого к тепловой сети системы теплоснабжения исполнителя на i -й расчетный период регулирования, тыс. Гкал.

6. Если по результатам расчетов получено, что стоимость тепловой энергии в виде горячей воды, поставляемой потребителям в системе теплоснабжения исполнителя с учетом присоединения тепловой мощности заявителя к тепловым сетям системы теплоснабжения $T_i^{kn,np}$ больше чем стоимость тепловой энергии в виде горячей воды, поставляемой потребителям в системе теплоснабжения до присоединения потребителя к тепловым сетям системы теплоснабжения исполнителя T_i^{kn} , то присоединение объекта заявителя к тепловым сетям системы теплоснабжения исполнителя – нецелесообразно. Если по результатам расчетов получено, что стоимость тепловой энергии в виде горячей воды, поставляемой потребителям в системе теплоснабжения исполнителя с учетом присоединения тепловой мощности заявителя к тепловым сетям системы теплоснабжения $T_i^{kn,np}$ меньше или равна

стоимости тепловой энергии в виде горячей воды, поставляемой потребителям в системе теплоснабжения до присоединения потребителя к тепловым сетям системы теплоснабжения исполнителя T_i^{kn} , то присоединение объекта заявителя к тепловым сетям системы теплоснабжения исполнителя – целесообразно.

Для тепловой нагрузки заявителя $Q_{сумм}^{м.ч} < 0,1$ Гкал/ч, предельный радиус эффективного теплоснабжения определяется из следующего условия: если дисконтированный срок окупаемости капитальных затрат в строительство тепловой сети, необходимой для подключения объекта капитального строительства заявителя к существующим тепловым сетям системы теплоснабжения исполнителя превышает полезный срок службы тепловой сети, определенный в соответствии с Общероссийским классификатором основных фондов (ОК 013-94), то подключение объекта является нецелесообразным и объект заявителя находится за пределами радиуса эффективного теплоснабжения.

Модель определения зон эффективного теплоснабжения представлена на рисунке 2.

В зависимости от конфигурации и сложности рассматриваемых систем теплоснабжения, точками подключения перспективной тепловой нагрузки могут являться следующие элементы тепловой сети:

- Тепловая камера или узел («глухая» врезка);
- Котельная, центральный тепловой пункт или насосная станция (в случае простой схемы).



Рисунок 4 - Расчетная модель системы теплоснабжения
(Потребители 1 и 2 находятся в зоне эффективного теплоснабжения)

Искомое расстояние от теплопотребляющей установки до ближайшего источника тепловой энергии будет определяться, как сумма следующих составляющих:

- протяженность магистральной тепловой сети - путь теплоносителя, пройденный от источника тепловой энергии до точки сброса тепловой нагрузки (L_m);
- эффективный радиус теплоснабжения (R) – искомое значение.

Расчетная величина радиуса эффективного теплоснабжения зависит не только от расстояния между перспективной застройкой и теплоисточником, но и от величины присоединяемой тепловой нагрузки.

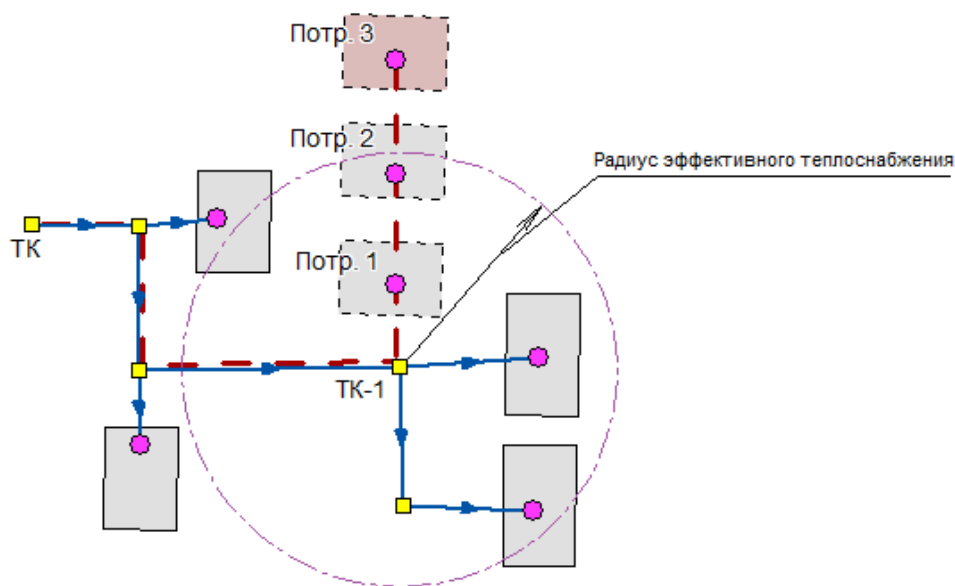
При расположении перспективного потребителя на расстоянии большем, чем расчетный радиус эффективного теплоснабжения (Потребитель 3 на рисунке 2), производство и транспортировка тепловой энергии, необходимой для теплоснабжения перспективного потребителя, становится неэффективной, в связи с увеличением совокупных затрат.

Расчет радиуса эффективного теплоснабжения проводился в соответствии с методикой расчета, приведённой в приложении 40 Методических указаний по разработке схем теплоснабжения, утвержденных Приказом Минэнерго России от 05.03.2019 № 212 «Об утверждении Методических указаний по разработке схем теплоснабжения». В соответствии с основными положениями указанной методики вывод о попадании объекта возможного перспективного присоединения в радиус эффективного теплоснабжения принимается исходя из следующего условия: отношение совокупных затрат на строительство и эксплуатацию тепломагистрали к выручке от реализации тепловой энергии должно быть менее или равно 100 %. В противном случае рассматриваемый объект не попадает в границы радиуса эффективного теплоснабжения, и присоединение объекта к системе централизованного теплоснабжения является нецелесообразным.

Результаты расчетов представлены в таблице 24.

Таблица 24 – Расчет радиуса эффективного теплоснабжения, м

№ п/п	Наименование источников теплоснабжения	Присоединяемая тепловая нагрузка, Гкал/час									
		0,1	0,15	0,2	0,25	0,3	0,35	0,4	0,45	0,5	0,8
1	Системы теплоснабжения пст. Визиндор (теплоснабжающая организация - Сысольский филиал АО «Коми тепловая компания»)	97,2	145,9	194,5	243,1	291,7	340,3	388,9	437,6	486,2	777,9

Для тепловой нагрузки заявителя $Q_{\text{сумм}}^{м.ч} < 0,1$ Гкал/ч, предельный радиус эффективного теплоснабжения определяется из следующего условия: если дисконтированный срок окупаемости капитальных затрат в строительство тепловой сети, необходимой для подключения объекта капитального строительства заявителя к существующим тепловым сетям системы теплоснабжения исполнителя превышает полезный срок службы тепловой сети, определенный в соответствии с Общероссийским классификатором основных фондов (ОК 013-94), то подключение объекта является нецелесообразным и объект заявителя находится за пределами радиуса эффективного теплоснабжения.

Для существующей зоны действия рассчитывать радиус эффективного теплоснабжения нецелесообразно, т.к. зона действия уже сложилась и, естественно, установлены все индикаторы стоимости товарного отпуска продукции. Кроме того, для сельских поселений характерны низкие тепловые нагрузки, значительная материальная характеристика сети и единственный источник теплоснабжения, что обуславливает теплоснабжающую организацию согласно Постановлению Правительства РФ от 05.07.2018 N 787 (ред. от 30.11.2021) «О подключении (технологическом присоединении) к системам теплоснабжения, недискриминационном доступе к услугам в сфере теплоснабжения, изменении и признании утратившими силу некоторых актов Правительства Российской Федерации» подключать новых потребителей, т.к. она не может отказать в присоединении потребителю к существующим тепловым сетям вне зависимости от величины совокупных затрат.

Радиус эффективного теплоснабжения позволяет оценивать возможность подключения объекта к тепловым сетям по сравнению с переходом на автономное теплоснабжение. При принятии решения о подключении новых потребителей необходимо помнить, что оптимальный радиус теплоснабжения определяется из расчета минимума затрат, включающих в себя стоимость тепловых сетей и источника тепла, а также минимума эксплуатационных затрат. Следует помнить, что расчет радиуса эффективного теплоснабжения носит информативный характер!

Подключение новой нагрузки к централизованным системам теплоснабжения требует постоянной проработки вариантов их развития. Оптимальный вариант должен характеризоваться экономически целесообразной зоной действия источника зоны теплоснабжения при соблюдении требований качества и надежности теплоснабжения, а также экологии. Если срок окупаемости капитальных затрат в строительство тепловой сети, необходимой для подключения нового объекта капитального строительства к существующим тепловым сетям системы теплоснабжения исполнителя превышает срок службы тепловой сети, то подключение объекта является нецелесообразным.

Границы действия централизованного теплоснабжения должны определяться по целевой функции минимума себестоимости полезно отпущенного тепла. При этом возможен также вариант убыточности дальнего транспорта тепла, принимая во внимание важность и сложность проблемы.

РАЗДЕЛ 3 СУЩЕСТВУЮЩИЕ И ПЕРСПЕКТИВНЫЕ БАЛАНСЫ ТЕПЛОНОСИТЕЛЯ

3.1 Существующие и перспективные балансы производительности водоподготовительных установок и максимального потребления теплоносителя теплотребляющими установками потребителей

Балансы производительности водоподготовительных установок теплоносителя формируются по данным о балансах тепловой мощности источника тепловой энергии и присоединенной тепловой нагрузки в каждой зоне действия источника тепловой энергии по каждому из магистральных выводов (если таких выводов несколько) тепловой мощности источника тепловой энергии. Расходы сетевой воды, объем сетей и теплопроводов, и потери в сетях определяются по

Расчет производительности ВПУ котельной для подпитки тепловых сетей с учетом перспективных планов развития выполнен согласно СП 124.13330.2012. «Свод правил. Тепловые сети. Актуализированная редакция СНиП 41-02-2003». Среднегодовая утечка теплоносителя из водяных тепловых сетей должна быть не более 0,25% среднегодового объема воды в тепловой сети и присоединенных системах теплоснабжения независимо от схемы присоединения.

Существующий и перспективный баланс производительности водоподготовительных установок и потерь теплоносителя с учетом развития системы теплоснабжения приведен в таблице 25.

Таблица 25 – Существующий и перспективный расход воды на компенсацию потерь и затрат теплоносителя при передаче тепловой энергии

Источник тепловой энергии	Существующее состояние				Перспективное состояние			
	При-со-единенная тепловая нагрузка, Гкал/час	Величина подпитки тепловой сети, тыс.м ³ /год, в т.ч.:			При-со-единенная тепловая нагрузка, Гкал/час	Величина подпитки тепловой сети, тыс.м ³ /год, в т.ч.:		
		Всего подпитка тепловой сети	Нормативные утечки теплоносителя	Отпуск теплоносителя из тепловых сетей на гвс (для открытых систем тепло снабжения)		Все-го	Нормативные утечки теплоносителя	Отпуск теплоносителя из тепловых сетей на гвс (для открытых систем тепло снабжения)
Котельная пст. Визиндор	0,229	0,074	0,074	-	0,229	0,074	0,074	-

3.2 Существующие и перспективные балансы производительности водоподготовительных установок источников тепловой энергии для компенсации потерь теплоносителя в аварийных режимах работы систем теплоснабжения

В соответствии со СП 124.13330.2012. «Свод правил. Тепловые сети. Актуализированная редакция СНиП 41-02-2003» в системах теплоснабжения аварийная подпитка в количестве 2 % от объема воды в тепловых сетях и присоединенных к ним систем теплоснабжения осуществляется химически не обработанной и недеаэрированной водой и не влияет на производительность ВПУ.

Существующие и перспективные балансы производительности водоподготовительных установок источников тепловой энергии для компенсации потерь теплоносителя в нормальном, эксплуатационном и в аварийном режимах работы систем теплоснабжения приведены в таблице 26.

Таблица 26 - Существующие и перспективные балансы производительности водоподготовительных установок для эксплуатационного и аварийного режимов

№ п/п	Показатели баланса производительности СХВП	Ед. изм.	202	202	202	202	202	202	203	203 1- 204 0 го- ды
			4 год	5 год	6 год	7 год	8 год	9 год	0 год	
1	Котельная пст. Визиндор									
1.1	присоединенная нагрузка	Гкал /ч	0,2 29	0,2 29	0,2 29	0,2 29	0,2 29	0,2 29	0,2 29	0,2 29
1.2	объем системы теплоснабжения (п. 6.16 в СП 124.13330.2012)	м. куб.	17, 308	17, 308	17, 308	17, 308	17, 308	17, 308	17, 308	17, 308
1.3	нормативные утечки (п. 6.16 в СП 124.13330.2012)	м. куб./ч	0,0 43	0,0 43	0,0 43	0,0 43	0,0 43	0,0 43	0,0 43	0,0 43
1.4	аварийная подпитка «сырой» водой (п. 6.22 в СП 124.13330.2012)	м. куб./ч	0,3 5	0,3 5	0,3 5	0,3 5	0,3 5	0,3 5	0,3 5	0,3 5

РАЗДЕЛ 4 ОСНОВНЫЕ ПОЛОЖЕНИЯ МАСТЕР-ПЛАНА РАЗВИТИЯ СИСТЕМ ТЕПЛОСНАБЖЕНИЯ ПОСЕЛЕНИЯ

4.1 Описание сценариев развития теплоснабжения поселения

При развитии системы теплоснабжения необходимо придерживаться следующих принципов:

1) приоритетное использование природного газа в качестве основного топлива для существующих, реконструируемых и перспективных источников тепловой энергии;

2) использование индивидуального (автономного) теплоснабжения для индивидуальных жилых домов, жилых домов блокированной застройки и одиночных удаленных потребителей;

3) размещение источников тепловой энергии как можно ближе к потребителю, в том числе, перевод индивидуальных жилых домов и одиночных потребителей на индивидуальное (автономное) теплоснабжение;

4) унификация оборудования, что позволяет снизить складской резерв запасных частей;

5) разумное повышение коэффициента использования установленной мощности основного теплотехнического оборудования;

6) автоматизация, роботизация и диспетчеризация котельных (создание единого диспетчерского центра для дистанционного мониторинга работы объектов коммунальной инфраструктуры);

7) использование наилучших доступных технологий;

8) внедрение оборудования с высоким классом энергоэффективности;

9) приоритетное внедрение мероприятий с малым сроком окупаемости.

В соответствии с методическими рекомендациями к разработке (актуализации) схем теплоснабжения п.83 мастер-план схемы теплоснабжения рекомендуется разрабатывать на основании:

1) решений по строительству генерирующих объектов с комбинированной выработкой тепловой и электрической энергии, указанных в утвержденных в региональных схемах и программах перспективного развития электроэнергетики, разработанных в соответствии с Постановлением Правительства РФ от 17.10.2009 № 823 «О схемах и программах перспективного развития электроэнергетики» (Собрание законодательства Российской Федерации, 2009, №43, ст.5073; 2013, №33, ст.4392; 2014, №9, ст.907; 2015, №5, ст.827; №8, ст.1175; 2018, №34, ст.5483);

2) решений о теплофикационных турбоагрегатах, не прошедших конкурентный отбор мощности на оптовом рынке электрической энергии и мощности в соответствии с законодательством Российской Федерации об электроэнергетике;

3) решений по строительству, реконструкции и (или) модернизации генерирующих объектов с комбинированной выработкой тепловой и электрической энергии, указанных в договорах поставки мощности;

4) принятых региональных программ газификации жилищно-коммунального хозяйства, промышленных и иных организаций;

5) предложений по передаче тепловой нагрузки от котельных на источники комбинированной выработки, при наличии резерва тепловых мощностей установленных турбоагрегатов;

6) предложений по строительству, реконструкции и (или) модернизации магистральных теплопроводов для обеспечения возможности регулирования загрузки существующих и перспективных источников комбинированной выработки.

Для территории поселения данные решения отсутствуют.

Генеральным планом развития поселения предусматривается новое жилищное строительство, размещаемое на территориях существующей застройки путем

реконструкции и создания новой современной застройки, обеспечивающей комфортные условия проживания. Значительное увеличение селитебной территории за счет освоения новых земель не предлагается. Размещение объектов нового жилищного строительства в городе возможно на имеющихся в небольшом количестве свободных территориях и на месте сноса и ветхой и малоценной застройки. В настоящее время строительство жилья на территории поселения представлено преимущественно индивидуальной жилой застройкой.

Для отопления и горячего водоснабжения, вновь строящихся индивидуальных домов рекомендуется использовать индивидуальные двухконтурные котлы. Для теплоснабжения строящихся зданий (группы зданий) с небольшим теплопотреблением и использовать автономные источники тепла, отдельстоящие и пристроенные блочно-модульные котельные малой мощности. Выбор индивидуальных источников тепла объясняется тем, что объекты имеют незначительную тепловую нагрузку и находятся на значительном расстоянии друг от друга, что влечет за собой большие потери в тепловых сетях и значительные капитальные вложения по их прокладке.

В целях повышения надежности и качества теплоснабжения потребителей, рассмотрим два сценария перспективного развития системы централизованного теплоснабжения поселения.

Сценарий №1 развития системы централизованного теплоснабжения

Реконструкция существующей угольной котельной с переводом на местный вид топлива (пеллеты) Для обеспечения качественного и надежного теплоснабжения потребителей, данный вариант развития предусматривает также поэтапную замену изношенных тепловых сетей.

Экономическая эффективность реализации мероприятий по сохранению существующей схемы теплоснабжения с проведением работ по модернизации существующих объектов выражается в сокращении эксплуатационных издержек, уменьшению удельных расходов топлива на производство тепла, а также снижению потерь тепла при транспортировке. Для обеспечения надежного теплоснабжения необходимо регулярно проводить работы по замене изношенного и устаревшего оборудования, замене тепловых сетей.

Сценарий №2 развития системы централизованного теплоснабжения

Сохранение существующей схемы теплоснабжения. Работоспособность объектов системы теплоснабжения при данном варианте развития планируется обеспечивать путем проведения текущих и аварийных ремонтов.

При отсутствии инвестиций в сохранение и модернизацию объектов системы теплоснабжения надежность и эффективность система либо остаётся на неизменном уровне (в случае проведения своевременных ремонтов и регламентах работ) или ухудшается за счет морального и физического износа оборудования и тепловых статей.

4.2 Обоснование выбора приоритетного сценария развития теплоснабжения поселения

Основным вариантом развития системы теплоснабжения поселения принят Сценарий №1 перспективного развития системы теплоснабжения, сохранение существующей системы с проведением работ по модернизации оборудования источников теплоснабжения (замена изношенного оборудования, проведение текущих и плановых ремонтов и т.д.). Для обеспечения качественного и надежного теплоснабжения потребителей, данный вариант развития предусматривает также поэтапную замену сетей теплоснабжения со сроком эксплуатации более 25 лет.

Изменение зон действия источников централизованного теплоснабжения не планируется.

При реализации мероприятий по Сценарию №1 увеличивается надежность теплоснабжения за счет обновления оборудования, планируется снижение расхода топлива на выработку тепловой энергии в результате увеличения КПД котлов по сравнению с существующим состоянием и сокращения эксплуатационных затрат. Снижение эксплуатационных издержек увеличивает НВВ ресурсоснабжающей организации, что в свою очередь может дать средства к дальнейшему развитию системы теплоснабжения (реализация мероприятий ТСО по обновлению оборудования) и поддержанию его в работоспособном состоянии.

На всех этапах реконструкции системы централизованного теплоснабжения предусматривается замена изношенных участков тепловых сетей.

РАЗДЕЛ 5. ПРЕДЛОЖЕНИЯ ПО СТРОИТЕЛЬСТВУ, РЕКОНСТРУКЦИИ, ТЕХНИЧЕСКОМУ ПЕРЕВООРУЖЕНИЮ И (ИЛИ) МОДЕРНИЗАЦИИ ИСТОЧНИКОВ ТЕПЛОВОЙ ЭНЕРГИИ

5.1 Предложения по строительству источников тепловой энергии, обеспечивающих перспективную тепловую нагрузку на осваиваемых территориях поселения, для которых отсутствует возможность и (или) целесообразность передачи тепловой энергии от существующих или реконструируемых источников тепловой энергии, обоснованная расчетами ценовых (тарифных) последствий для потребителей (в ценовых зонах теплоснабжения - обоснованная расчетами ценовых (тарифных) последствий для потребителей и радиуса эффективного теплоснабжения

Планом развития поселения предусматривается новое жилищное строительство, размещаемое на территориях существующей застройки путем реконструкции и создания новой современной застройки, обеспечивающей комфортные условия проживания. В соответствии с планами развития на территории планируется строительство жилых и общественных зданий, а также индивидуальных жилых домов. Отопление вновь строящихся зданий, за исключением индивидуального жилищного строительства, предусматривается от существующих источников теплоснабжения. Строительство новых источников централизованного теплоснабжения для обеспечения перспективной застройки на территории поселения не планируется.

Для отопления и горячего водоснабжения, вновь строящихся индивидуальных домов рекомендуется использовать индивидуальные двухконтурные котлы. Выбор индивидуальных источников тепла объясняется тем, что объекты имеют незначительную тепловую нагрузку и находятся на значительном расстоянии друг от друга, что влечет за собой большие потери в тепловых сетях и значительные капиталовложения по их прокладке.

Для теплоснабжения зданий (групп зданий) с небольшим теплопотреблением и промышленных объектов рекомендуется использовать автономные источники тепла: отдельностоящие и пристроенные блочно-модульные котельные малой мощности.

№1	Мероприятие	Срок реализации	Финансирование (тыс.руб. без НДС)	Источник финансирования
1	Строительство БМК в п. Визиндор, МО МР "Сысольский", мощность 0,464 Гкал/ч	2023-2026	Не более 60 000,00 (38 395,22 – Субсидия 21 604,79 – инвестиционная программа АО «КТК»	Субсидия юридическим лицам на финансовое обеспечение затрат при реализации ими мероприятий, источником финансового обеспечения расходов на реализацию которых являются предоставляемые Федеральным казначейством бюджетам субъектов Российской Федерации бюд-

				жетные кредиты за счет временно свободных средств единого счета федерального бюджета от 12.12.2023 № СКК-2
--	--	--	--	--

5.2 Предложения по реконструкции источников тепловой энергии, обеспечивающих перспективную тепловую нагрузку в существующих и расширяемых зонах действия источников тепловой энергии

Реконструкция источников тепловой энергии с целью обеспечения перспективной тепловой нагрузки в существующих и расширяемых зонах действия источников тепловой энергии на данном этапе не планируется. Расширение зон действия существующих систем централизованного теплоснабжения на перспективу за счет увеличения числа потребителей не планируется.

5.3 Предложения по техническому перевооружению и (или) модернизации источников тепловой энергии с целью повышения эффективности работы систем теплоснабжения

Основным направлением развития системы теплоснабжения выбрано сохранение существующей системы с проведением работ по реконструкции существующей угольной котельной с переводом ее на местные виды топлива (пеллеты). Для обеспечения качественного и надежного теплоснабжения потребителей, данный вариант развития предусматривает также поэтапную замену изношенных сетей теплоснабжения.

5.4 Графики совместной работы источников тепловой энергии, функционирующих в режиме комбинированной выработки электрической и тепловой энергии и котельных

На территории поселения источники тепловой энергии, функционирующие в режиме комбинированной выработки электрической и тепловой энергии, отсутствуют.

5.5 Меры по выводу из эксплуатации, консервации и демонтажу избыточных источников тепловой энергии, а также источников тепловой энергии, выработавших нормативный срок службы, в случае если продление срока службы технически невозможно или экономически нецелесообразно

Основным направлением развития системы теплоснабжения выбрано сохранение существующей системы с проведением работ по реконструкции существующей угольной котельной с переводом ее на местные виды топлива (пеллеты). Для обеспечения качественного и надежного теплоснабжения потребителей, данный вариант развития предусматривает также поэтапную замену изношенных сетей теплоснабжения.

Изменение зон действия источников централизованного теплоснабжения не планируется.

5.6 Меры по переоборудованию котельных в источники тепловой энергии, функционирующие в режиме комбинированной выработки электрической и тепловой энергии

На территории поселения источники тепловой энергии, функционирующие в режиме комбинированной выработки электрической и тепловой энергии, отсутствуют.

5.7 Меры по переводу котельных, размещенных в существующих и расширяемых зонах действия источников тепловой энергии, функционирующих в режиме комбинированной выработки электрической и тепловой энергии, в пиковый режим работы, либо по выводу их из эксплуатации

На территории поселения источники тепловой энергии, функционирующие в режиме комбинированной выработки электрической и тепловой энергии, отсутствуют.

5.8 Температурный график отпуска тепловой энергии для каждого источника тепловой энергии или группы источников тепловой энергии в системе теплоснабжения, работающей на общую тепловую сеть, и оценку затрат при необходимости его изменения

Основной задачей регулирования отпуска теплоты в системах теплоснабжения является поддержание заданной температуры воздуха в отапливаемых помещениях при изменяющихся в течение отопительного периода внешних климатических условий и поддержание заданной температуры горячей воды.

На котельных предусмотрен качественный метод регулирования отпуска тепловой энергии. Качественный, выбор температурного графика обусловлен преобладанием отопительной нагрузки и непосредственным присоединением абонентов к тепловым сетям. Сведения о температурном графике котельной приведены в таблице ниже.

Таблица 27 – Общие сведения о температурных графиках источников тепла

№ п/п	Наименование СЦТ	Температурный график тепловой сети
1	Котельная пст. Визиндор	95/70°C со срез. 75°C

В соответствии с п. 127 Правил технической эксплуатации объектов теплоснабжения и теплопотребляющих установок, утверждёнными Приказом Минэнерго России от 14.05.2025 г. №511, допустимые предельные значения отклонений от температурного графика и заданного гидравлического режима не должны снижать качество теплоснабжения и не могут превышать для источников тепловой энергии следующих значений:

- 1) температура воды, поступающей в тепловую сеть - ± 3 %;
- 2) по давлению в подающих трубопроводах - ± 5 %;
- 3) по давлению в обратных трубопроводах - $\pm 0,2$ кгс/см²;
- 4) среднесуточная температура сетевой воды в обратных трубопроводах не может превышать заданную графиком более чем на 5 %.

Изменение температурного графика не требуется.

5.9 Предложения по перспективной установленной тепловой мощности каждого источника тепловой энергии с предложениями по сроку ввода в эксплуатацию новых мощностей

Основным направлением развития системы теплоснабжения выбрано сохранение существующей системы с проведением работ по реконструкции существующей угольной котельной с переводом ее на местные виды топлива

(пеллеты). Для обеспечения качественного и надежного теплоснабжения потребителей, данный вариант развития предусматривает также поэтапную замену изношенных сетей теплоснабжения.

Сведения о перспективной установленной тепловой мощности каждого источника тепловой энергии рассмотрены в Разделе 2 настоящей схемы.

5.10 Предложения по вводу новых и реконструкции существующих источников тепловой энергии с использованием возобновляемых источников энергии, а также местных видов топлива

Мероприятия по использованию возобновляемых источников энергии и местных видов топлив на источниках тепловой энергии не предусмотрены.

Основным направлением развития системы теплоснабжения выбрано сохранение существующей системы с проведением работ по реконструкции существующей угольной котельной с переводом ее на местные виды топлива (пеллеты). Для обеспечения качественного и надежного теплоснабжения потребителей, данный вариант развития предусматривает также поэтапную замену изношенных сетей теплоснабжения.

РАЗДЕЛ 6 ПРЕДЛОЖЕНИЯ ПО СТРОИТЕЛЬСТВУ, РЕКОНСТРУКЦИИ И (ИЛИ) МОДЕРНИЗАЦИИ ТЕПЛОВЫХ СЕТЕЙ

6.1 Предложения по строительству, реконструкции и (или) модернизации тепловых сетей, обеспечивающих перераспределение тепловой нагрузки из зон с дефицитом располагаемой тепловой мощности источников тепловой энергии в зоны с резервом располагаемой тепловой мощности источников тепловой энергии (использование существующих резервов)

На территории муниципального образования действует один источник теплоснабжения, отапливающих жилые, административные и социально-значимые объекты.

Основным направлением развития системы теплоснабжения выбрано сохранение существующей системы с проведением работ по реконструкции существующей угольной котельной с переводом ее на местные виды топлива (пеллеты). Для обеспечения качественного и надежного теплоснабжения потребителей, данный вариант развития предусматривает также поэтапную замену изношенных сетей теплоснабжения.

Перераспределение тепловой нагрузки в зонах действия источников тепла не планируется.

6.2 Предложения по строительству, реконструкции и (или) модернизации тепловых сетей для обеспечения перспективных приростов тепловой нагрузки в осваиваемых районах поселения под жилищную, комплексную или производственную застройку

Подключение новых объектов, находящихся в застроенной части населенных пунктов, рекомендуется производить к существующим тепловым сетям с учетом их пропускной способности. Однако для отопления и горячего водоснабжения индивидуальных домов рекомендуется применение индивидуальных двухконтурных котлов. Выбор индивидуальных источников тепла объясняется тем, что объекты имеют незначительную тепловую нагрузку и находятся на значительном расстоянии друг от друга, что влечет за собой большие потери в тепловых сетях и значительные капвложения по их прокладке.

В застроенной части и на территории подлежащей застройке предусматривается подземная прокладка тепловых сетей (бесканальная, в каналах или в тоннелях (коллекторах) совместно с другими инженерными сетями). При обосновании допускается надземная прокладка тепловых сетей, кроме территории детских и лечебных учреждений.

В случае надземной прокладки тепловые сети прокладываются с соблюдением расстояния по горизонтали от строительных конструкций тепловых сетей или оболочки изоляции трубопроводов при бесканальной прокладке до зданий, сооружений и инженерных сетей в соответствии с таблицей А.3 СП 124.13330.2012. «Свод правил. Тепловые сети. Актуализированная редакция СНиП 41-02-2003».

Величину диаметра трубопровода, способ прокладки и т.д. необходимо определить в ходе наладочного гидравлического расчета по каждому факту предполагаемого подключения.

Планом развития поселения предусматривается новое жилищное строительство, размещаемое на территориях существующей застройки путем реконструкции и создания новой современной застройки, обеспечивающей комфортные условия проживания. В соответствии с планами развития На территории поселения планируется строительство жилых и общественных зданий, а также индивидуальных жилых домов.

Для отопления и горячего водоснабжения индивидуальных домов рекомендуется применение индивидуальных двухконтурных котлов, работающих на твердом топливе. Выбор индивидуальных источников тепла объясняется тем, что объекты имеют незначительную тепловую нагрузку и находятся на значительном расстоянии друг от друга, что влечет за собой большие потери в тепловых сетях и значительные капвложения по их прокладке.

Для теплоснабжения вновь строящихся зданий (группы зданий) с небольшим теплопотреблением и промышленных объектов рекомендуется использовать автономные источники тепла, отдельностоящие и пристроенные блочно-модульные котельные малой мощности.

6.3 Предложения по строительству, реконструкции и (или) модернизации тепловых сетей в целях обеспечения условий, при наличии которых существует возможность поставок тепловой энергии потребителям от различных источников тепловой энергии при сохранении надежности теплоснабжения

Строительство тепловых сетей, обеспечивающих условия, при наличии которых существует возможность поставок тепловой энергии потребителям от различных источников тепловой энергии при сохранении надежности теплоснабжения, на данном этапе не рекомендуется.

6.4 Предложения по строительству, реконструкции и (или) модернизации тепловых сетей для повышения эффективности функционирования системы теплоснабжения, в том числе за счет перевода котельных в пиковый режим работы или ликвидации котельных

Для повышения эффективности функционирования системы теплоснабжения рекомендуется модернизация тепловых сетей с заменой существующих трубопроводов, в т. ч. выработавших свой ресурс, на новые предизолированные трубопроводы. Замена трубопроводов на новые приведет к снижению потерь тепловой энергии за счет более эффективной теплоизоляции и минимизации утечек на тепловых сетях.

6.5 Предложения по строительству, реконструкции и (или) модернизации тепловых сетей для обеспечения нормативной надежности теплоснабжения потребителей

На территории поселения есть необходимость в реконструкции тепловых сетей в связи с их износом. Для обеспечения качественного и надежного теплоснабжения потребителей рекомендуется своевременно проводить текущие и плановые ремонты тепловых сетей и запорной арматуры. Характеристика рекомендуемых мероприятий приведена в таблице 28.

Таблица 28 – Мероприятия по реконструкции трубопроводов со сверхнормативным износом

№ п/п	Наименование мероприятий	Год реализации	Объем инвестиций*, тыс. руб
1	Поэтапная замена изношенных сетей теплоснабжения, ремонт и замена запорной арматуры	2025-2040	5250,0

*- Объемы инвестиций в реконструкцию тепловых сетей определены по укрупненным показателям на основании объектов-аналогов и должны быть уточнены на последующих стадиях проектирования.

Текущий ремонт тепловых сетей локальных котельных рекомендуется выполнять в рамках текущей деятельности обслуживающих организаций.

Рекомендуется при новом строительстве и реконструкции существующих теплопроводов применять предизолированные трубопроводы в пенополиуретановой (ППУ) изоляции. Трубы ППУ-изоляции представляют собой трехслойную монолитную конструкцию, которая состоит из стальной трубы, теплоизолирующего слоя из пенополиуретана и защитной оболочки из полиэтилена.

Преимущества трубопроводов в ППУ-изоляции:

- 1) низкое водопоглощение пенополиуретана;
- 2) пенополиуретан экологически безопасен, низкая токсичность;
- 3) долговечность пенополиуретана;
- 4) пенополиуретан имеет низкий коэффициент теплопроводности. Данный показатель у ППУ равен 0,019 - 0,035 Вт/м·К;
- 5) высокая адгезионная прочность пенополиуретана;
- 6) звукопоглощение пенополиуретана;
- 7) пенополиуретан, нанесенные на металлическую поверхность, защищают ее от коррозии.

РАЗДЕЛ 7 ПРЕДЛОЖЕНИЯ ПО ПЕРЕВОДУ ОТКРЫТЫХ СИСТЕМ ТЕПЛОСНАБЖЕНИЯ (ГОРЯЧЕГО ВОДОСНАБЖЕНИЯ), ОТДЕЛЬНЫХ УЧАСТКОВ ТАКИХ СИСТЕМ НА ЗАКРЫТЫЕ СИСТЕМЫ ГОРЯЧЕГО ВОДОСНАБЖЕНИЯ

7.1 Предложения по переводу существующих открытых систем теплоснабжения (горячего водоснабжения), отдельных участков таких систем на закрытые системы горячего водоснабжения, для осуществления которого необходимо строительство индивидуальных и (или) центральных тепловых пунктов при наличии у потребителей внутридомовых систем горячего водоснабжения

Централизованное горячее водоснабжение с использованием открытой системы теплоснабжения не предусмотрено.

7.2 Предложения по переводу существующих открытых систем теплоснабжения (горячего водоснабжения), отдельных участков таких систем на закрытые системы горячего водоснабжения, для осуществления которого отсутствует необходимость строительства индивидуальных и (или) центральных тепловых пунктов по причине отсутствия у потребителей внутридомовых систем горячего водоснабжения

Централизованное горячее водоснабжение с использованием открытой системы теплоснабжения не предусмотрено.

РАЗДЕЛ 8 ПЕРСПЕКТИВНЫЕ ТОПЛИВНЫЕ БАЛАНСЫ

8.1 Перспективные топливные балансы для каждого источника тепловой энергии по видам основного, резервного и аварийного топлива на каждом этапе

На территории муниципального образования действует один источник теплоснабжения, отапливающий социально-значимые, общественные здания и жилой фонд. В качестве основного вида топлива на котельной используется твердое топливо (каменный уголь). Сведения о фактическом и перспективном потреблении котельно-печного топлива приведены в таблице 29.

Таблица 29 - Существующий и перспективный топливные балансы

№ п/п	Составляющая баланса	Ед. изм.	2024 год	2025 год	2026 год	2027 год	2028 год	2029 год	2030 год	2031-2040 годы
1	Котельная пст. Визиндор									
1.1	Вид топлива		уголь	уголь	пел-леты	пел-леты	пел-леты	пел-леты	пел-леты	пел-леты
1.2	расход натурального топлива	Тн/куб. м	287,4	290,7	544,9	544,0	543,0	542,1	541,1	540,2
1.3	Расход условного топлива	т.у.т.	219,6	220,63	145,0	144,7	144,4	144,2	143,9	143,7
1.4	Выработка тепловой энергии	Гкал	865,9	857,1	862,8	861,3	859,8	858,3	856,8	855,3
1.5	Собственные и хозяйственные нужды котельной	Гкал	27,3	26,4	27,3	27,3	27,3	27,3	27,3	27,3
1.6	Тепловая энергия, отпущенная в сети	Гкал	838,6	830,7	835,6	834,0	832,5	831,0	829,6	828,1
1.7	Потери тепловой сети	Гкал	305,8	357,96	302,7	301,2	299,7	298,2	296,7	295,2
		%	36,5	43,1	36,2	36,1	36,0	35,9	35,8	35,7
1.8	Тепловая энергия, отпущенная потребителям	Гкал	532,8	472,8	532,8	532,8	532,8	532,8	532,8	532,8
1.9	УРУТ на отпуск тепловой энергии	кг.у.т./Гкал	261,8	265,6	168,0	168,0	168,0	168,0	168,0	168,0
1.10	Средневзвешенный КПД котельной	%	56,3	55,5	85,1	85,1	85,1	85,1	85,1	85,1

8.2 Потребляемые источником тепловой энергии виды топлива, включая местные виды топлива, а также используемые возобновляемые источники энергии

На территории муниципального образования действует один источник теплоснабжения. В качестве основного вида топлива на котельной используется твердое топливо (каменный уголь).

По состоянию на 2025 год на территории поселения источники тепловой энергии с использованием ВИЭ отсутствуют.

8.3 Виды топлива (в случае, если топливом является уголь, - вид ископаемого угля в соответствии с Межгосударственным стандартом ГОСТ 25543-2013 «Угли бурые, каменные и антрациты. Классификация по генетическим и технологическим параметрам»), их долю и значение низшей теплоты сгорания топлива, используемые для производства тепловой энергии по каждой системе теплоснабжения

На территории муниципального образования действует один источник теплоснабжения. В качестве основного вида топлива на котельной используется твердое топливо (каменный уголь).

Характеристика используемого котельно-печного топлива приведена в таблице ниже.

Таблица 30 - Особенности характеристик топлива, поставляемого на источники тепла

№ п/п	Вид топлива	Показатель	Значение
1	Каменный уголь (основное топливо)	Он ^р	5000-5500 ккал/кг

При отсутствии централизованного теплоснабжения отопление жилых и общественных зданий осуществляется с помощью индивидуальных источников тепловой энергии (твердотопливные котлы, печи на твердом топливе, электроотопление).

8.4 Преобладающий в поселении вид топлива, определяемый по совокупности всех систем теплоснабжения, находящихся в соответствующем поселении

На территории муниципального образования действует один источник теплоснабжения. Основным видом топлива в настоящее время является мазут, его доля в общем объеме потребления топлива на источниках централизованного теплоснабжения составляет 85,6%.

8.5 Приоритетное направление развития топливного баланса поселения

На территории муниципального образования действует один источник теплоснабжения. В качестве основного вида топлива на котельной используется твердое топливо (каменный уголь).

Основным направлением развития системы теплоснабжения выбрано сохранение существующей системы с проведением работ по реконструкции существующей угольной котельной с переводом ее на местные виды топлива (пеллеты). Для обеспечения качественного и надежного теплоснабжения потребителей, данный вариант развития предусматривает также поэтапную замену изношенных сетей теплоснабжения.

РАЗДЕЛ 9 ИНВЕСТИЦИИ В СТРОИТЕЛЬСТВО, РЕКОНСТРУКЦИЮ, ТЕХНИЧЕСКОЕ ПЕРЕВООРУЖЕНИЕ И (ИЛИ) МОДЕРНИЗАЦИЮ

9.1 Предложения по величине необходимых инвестиций в строительство, реконструкцию, техническое перевооружение и (или) модернизацию источников тепловой энергии на каждом этапе

Предложения по величине необходимых инвестиций в техническое перевооружение источника тепла представлено в таблице 31.

Таблица 31 – Мероприятия по техническое перевооружение и строительство источников тепла, в тыс. руб.

Год реализации	ВСЕГО (тыс.руб. без ндс)	2024	2025
Строительство БМК в с. Визиндор, МО МР "Сысольский", мощность 0,464 Гкал/ч	Не более 60 000,00	25 122. 31	Не более 34 877.69

*- Объемы инвестиций в развитие системы теплоснабжения определены по укрупненным показателям на основании объектов-аналогов и должны быть уточнены на последующих стадиях проектирования.

9.2 Предложения по величине необходимых инвестиций в строительство, реконструкцию, техническое перевооружение и (или) модернизацию тепловых сетей, насосных станций и тепловых пунктов на каждом этапе

Сведения об объемах инвестиций в реконструкцию тепловых сетей приведены в таблице 31.

9.3 Предложения по величине инвестиций в строительство, реконструкцию, техническое перевооружение и (или) модернизацию в связи с изменениями температурного графика и гидравлического режима работы системы теплоснабжения на каждом этапе

В настоящий момент изменение существующего температурного графика не рекомендуется.

9.4 Предложения по величине необходимых инвестиций для перевода открытой системы теплоснабжения (горячего водоснабжения), отдельных участков таких систем в закрытую систему горячего водоснабжения на каждом этапе

Предложения отсутствуют.

9.5 Оценка эффективности инвестиций по отдельным предложениям

Экономическая эффективность реализации мероприятий по сохранению существующей схемы теплоснабжения с проведением работ по модернизации существующих объектов выражается в сокращении эксплуатационных издержек, уменьшению удельных расходов топлива на производство тепла, а также снижению потерь тепла при транспортировке.

Для обеспечения надежного теплоснабжения необходимо регулярно проводить работы по замене изношенного и устаревшего оборудования, замене тепловых сетей.

9.6 Величина фактически осуществленных инвестиций в строительство, реконструкцию, техническое перевооружение и (или) модернизацию объектов теплоснабжения за базовый период и базовый период актуализации

Модернизация объектов теплоснабжения проводится в рамках текущей деятельности теплоснабжающей организации.

РАЗДЕЛ 10 РЕШЕНИЕ О ПРИСВОЕНИИ СТАТУСА ЕДИНОЙ ТЕПЛОСНАБЖАЮЩЕЙ ОРГАНИЗАЦИИ (ОРГАНИЗАЦИЯМ)

10.1 Решение об определении единой теплоснабжающей организации (организаций)

В настоящее время на территории поселения действует один источник централизованного теплоснабжения, отапливающий жилые, административные и социально-значимые объекты. Обслуживание объектов систем централизованного теплоснабжения осуществляется Обществом с ограниченной ответственностью «Коми тепловая компания» (далее – Сысольский филиал АО «Коми тепловая компания»).

Реестр систем теплоснабжения приведен в таблице 32.

Таблица 32 - Реестр ЕТО, содержащий перечень систем теплоснабжения

№ п/п	Наименование Единой теплоснабжающей организации	Наименование источника системы централизованного теплоснабжения	Зона деятельности	Информация о подаче заявки на присвоение ЕТО	Основание для присвоения статуса ЕТО
1	Сысольский филиал АО «Коми тепловая компания»	Котельная пст. Визиндор	Котельная, тепловые сети	отсутствует	п. 11 постановления Правительства РФ от 08.08.2012 № 808

10.2 Реестр зон деятельности единой теплоснабжающей организации (организаций)

Реестр единых теплоснабжающих организаций, содержащий перечень систем теплоснабжения, входящих в зону деятельности единой теплоснабжающей организаций, приведен в таблице 32.

10.3 Основания, в том числе критерии, в соответствии с которыми теплоснабжающей организации присвоен статус единой теплоснабжающей организации

Федеральным законом от 27.07.2010 № 190-ФЗ «О теплоснабжении» - дается следующее определение единой теплоснабжающей организацией: «Единая теплоснабжающая организация в системе теплоснабжения - теплоснабжающая организация, которой в отношении системы (систем) теплоснабжения присвоен статус единой теплоснабжающей организации».

Согласно п. 4 Постановление Правительства РФ от 08.08.2012 № 808 «Об организации теплоснабжения в Российской Федерации и о внесении изменений в некоторые акты Правительства Российской Федерации» в случае если на территории поселения, городского поселения существуют несколько систем теплоснабжения, единая теплоснабжающая организация (организации) определяется в отношении каждой или нескольких систем теплоснабжения, расположенных в границах поселения, городского поселения.

Критериями, в соответствии с которыми теплоснабжающей организации присвоен статус единой теплоснабжающей организации согласно Постановлению Правительства РФ от 08.08.2012 № 808 «Об организации теплоснабжения в Российской Федерации и о внесении изменений в некоторые акты Правительства Российской Федерации», являются;

1) владение на праве собственности или ином законном основании источниками тепловой энергии с наибольшей рабочей тепловой мощностью и (или) тепловыми сетями с наибольшей емкостью в границах зоны деятельности единой теплоснабжающей организации;

2) размер собственного капитала;

3) способность в лучшей мере обеспечить надежность теплоснабжения в соответствующей системе теплоснабжения.

В случае если организациями не подано ни одной заявки на присвоение статуса единой теплоснабжающей организации, статус единой теплоснабжающей организации присваивается организации, владеющей в соответствующей зоне деятельности источниками тепловой энергии с наибольшей рабочей тепловой мощностью и (или) тепловыми сетями с наибольшей тепловой емкостью.

Единая теплоснабжающая организация при осуществлении своей деятельности обязана:

1) заключать и исполнять договоры теплоснабжения с любыми обратившимися к ней потребителями тепловой энергии, теплопотребляющие установки которых находятся в данной системе теплоснабжения при условии соблюдения указанными потребителями выданных им в соответствии с законодательством о градостроительной деятельности технических условий подключения к тепловым сетям;

2) заключать и исполнять договоры поставки тепловой энергии (мощности) и (или) теплоносителя в отношении объема тепловой нагрузки, распределенной в соответствии со схемой теплоснабжения;

3) заключать и исполнять договоры оказания услуг по передаче тепловой энергии, теплоносителя в объеме, необходимом для обеспечения теплоснабжения потребителей тепловой энергии с учетом потерь тепловой энергии, теплоносителя при их передаче.

В настоящее время Сысольский филиал АО «Коми тепловая компания», отвечает всем требованиям, предъявляемым к единым теплоснабжающим организациям в зонах действия обслуживаемых систем теплоснабжения. Реестр единых теплоснабжающих организаций, содержащий перечень систем теплоснабжения, входящих в зону деятельности единой теплоснабжающей организаций, приведен в таблице 32.

10.4 Информация о поданных теплоснабжающими организациями заявках на присвоение статуса единой теплоснабжающей организации

Сведения о заявках, поданных в рамках разработки проекта схемы теплоснабжения (при их наличии), на присвоение статуса единой теплоснабжающей организации, отсутствуют.

10.5 Реестр систем теплоснабжения, содержащий перечень теплоснабжающих организаций, действующих в каждой системе теплоснабжения, расположенных в границах поселения

Описание границ зон деятельности единой теплоснабжающей организации, действующей на территории поселения, приведено в таблице 32.

РАЗДЕЛ 11 РЕШЕНИЯ О РАСПРЕДЕЛЕНИИ ТЕПЛОВОЙ НАГРУЗКИ МЕЖДУ ИСТОЧНИКАМИ ТЕПЛОВОЙ ЭНЕРГИИ

11.1 Сведения о величине тепловой нагрузки, распределяемой (перераспределяемой) между источниками тепловой энергии в соответствии с указанными в схеме теплоснабжения решениями об определении границ зон действия источников тепловой энергии, а также сроки выполнения перераспределения для каждого этапа

На территории муниципального образования действует один источник теплоснабжения, отапливающий социально-значимые, общественные здания и жилой фонд. Перераспределение тепловой нагрузки не планируется.

Существующие и перспективные балансы источника теплоснабжения приведены в Разделе 2 настоящей Схемы.

РАЗДЕЛ 12 РЕШЕНИЯ ПО БЕСХОЗЯЙНЫМ ТЕПЛОВЫМ СЕТЯМ

12.1 Перечень выявленных бесхозяйных тепловых сетей (в случае их выявления) и перечень организаций, уполномоченных на их эксплуатацию в порядке, установленном Федеральным законом от 27.07.2010 № 190-ФЗ «О теплоснабжении».

Согласно статьи 15 пункта 6 Федерального закона от 27.07.2010 № 190-ФЗ «О теплоснабжении» в случае выявления бесхозяйных тепловых сетей (тепловых сетей, не имеющих эксплуатирующей организации) орган местного самоуправления поселения или городского округа до признания права собственности на указанные бесхозяйные тепловые сети в течение тридцати дней с даты их выявления обязан определить теплосетевую организацию, тепловые сети которой непосредственно соединены с указанными бесхозяйными тепловыми сетями, или единую теплоснабжающую организацию в системе теплоснабжения, в которую входят указанные бесхозяйные тепловые сети и которая осуществляет содержание и обслуживание указанных бесхозяйных тепловых сетей. Орган регулирования обязан включить затраты на содержание и обслуживание бесхозяйных тепловых сетей в тарифы соответствующей организации на следующий период регулирования.

На момент разработки схемы теплоснабжения бесхозяйные тепловые сети не выявлены.

РАЗДЕЛ 13 СИНХРОНИЗАЦИЯ СХЕМЫ ТЕПЛОСНАБЖЕНИЯ СО СХЕМОЙ ГАЗОСНАБЖЕНИЯ И ГАЗИФИКАЦИИ ПОСЕЛЕНИЯ, СХЕМОЙ И ПРОГРАММОЙ РАЗВИТИЯ ЭЛЕКТРОЭНЕРГЕТИКИ СУБЪЕКТА, А ТАКЖЕ СО СХЕМОЙ ВОДОСНАБЖЕНИЯ И ВОДООТВЕДЕНИЯ ПОСЕЛЕНИЯ

13.1 Описание решений (на основе утвержденной региональной (межрегиональной) программы газификации жилищно-коммунального хозяйства, промышленных и иных организаций) о развитии соответствующей системы газоснабжения в части обеспечения топливом источников тепловой энергии

Система централизованного газоснабжения на территории сельского поселения «Визиндор» отсутствует. Программа развития газификации территории Сысольского муниципального района в настоящее время не предусматривает строительство газопроводом на территории сельского поселения «Визиндор».

13.2 Описание проблем организации газоснабжения источников тепловой энергии

Система централизованного газоснабжения на территории сельского поселения «Визиндор» отсутствует.

Основным направлением развития системы теплоснабжения выбрано сохранение существующей системы с проведением работ по реконструкции существующей угольной котельной с переводом ее на местные виды топлива (пеллеты).

13.3 Предложения по корректировке утвержденной (актуализации) региональной (межрегиональной) программы газификации жилищно-коммунального хозяйства, промышленных и иных организаций для обеспечения согласованности такой программы с указанными в схеме теплоснабжения решениями о развитии источников тепловой энергии и систем теплоснабжения

Предложения отсутствуют.

13.4 Описание решений (вырабатываемых с учетом положений утвержденной схемы и программы развития Единой энергетической системы России) о строительстве, реконструкции, техническом перевооружении и (или) модернизации, выводе из эксплуатации источников тепловой энергии и генерирующих объектов, включая входящее в их состав оборудование, функционирующих в режиме комбинированной выработки электрической и тепловой энергии, в части перспективных балансов тепловой мощности в схемах теплоснабжения

На территории поселения источники тепловой энергии, функционирующие в режиме комбинированной выработки электрической и тепловой энергии, отсутствуют. Предложения отсутствуют.

13.5 Предложения по строительству генерирующих объектов, функционирующих в режиме комбинированной выработки электрической и тепловой энергии, указанных в схеме теплоснабжения, для их учета при актуализации схемы и программы перспективного развития электроэнергетики субъекта Российской Федерации, схемы и программы развития Единой энергетической системы России, содержащие в том числе описание участия указанных объектов в перспективных балансах тепловой мощности и энергии

На территории поселения источники тепловой энергии, функционирующие в режиме комбинированной выработки электрической и тепловой энергии, отсутствуют.

Предложения отсутствуют.

13.6 Описание решений (вырабатываемых с учетом положений утвержденной схемы водоснабжения поселения) о развитии соответствующей системы водоснабжения в части, относящейся к системам теплоснабжения

Решений вырабатываемых с учетом положений утвержденной схемы водоснабжения о развитии соответствующей системы водоснабжения в части, относящейся к системам теплоснабжения нет.

13.7 Предложения по корректировке утвержденной (актуализации) схемы водоснабжения поселения для обеспечения согласованности такой схемы и указанных в схеме теплоснабжения решений о развитии источников тепловой энергии и систем теплоснабжения

Решений вырабатываемых с учетом положений утвержденной схемы водоснабжения о развитии соответствующей системы водоснабжения в части, относящейся к системам теплоснабжения нет.

РАЗДЕЛ 14 ИНДИКАТОРЫ РАЗВИТИЯ СИСТЕМ ТЕПЛОСНАБЖЕНИЯ ПОСЕЛЕНИЯ

14.1 Существующие и перспективные значения индикаторов развития систем теплоснабжения, а в ценовых зонах теплоснабжения также должен содержать целевые значения ключевых показателей, отражающих результаты внедрения целевой модели рынка тепловой энергии и результаты их достижения, а также существующие и перспективные значения целевых показателей реализации схемы теплоснабжения поселения, подлежащие достижению каждой единой теплоснабжающей организацией, функционирующей на территории такого поселения. Указанные значения определены в главе 13 обосновывающих материалов к схемам теплоснабжения

Индикаторами развития системы теплоснабжения являются:

- 1) количество прекращений подачи тепловой энергии, теплоносителя в результате технологических нарушений на тепловых сетях;
- 2) количество прекращений подачи тепловой энергии, теплоносителя в результате технологических нарушений на источниках тепловой энергии;
- 3) удельный расход условного топлива на единицу тепловой энергии, отпускаемой с коллекторов источников тепловой энергии (отдельно для тепловых электрических станций и котельных);
- 4) отношение величины технологических потерь тепловой энергии, теплоносителя к материальной характеристике тепловой сети;
- 5) коэффициент использования установленной тепловой мощности;
- 6) удельная материальная характеристика тепловых сетей, приведенная к расчетной тепловой нагрузке;
- 7) доля тепловой энергии, выработанной в комбинированном режиме (как отношение величины тепловой энергии, отпущенной из отборов турбоагрегатов, к общей величине выработанной тепловой энергии в границах поселения);
- 8) удельный расход условного топлива на отпуск электрической энергии;
- 9) коэффициент использования теплоты топлива (только для источников тепловой энергии, функционирующих в режиме комбинированной выработки электрической и тепловой энергии);
- 10) доля отпуска тепловой энергии, осуществляемого потребителям по приборам учета, в общем объеме отпущенной тепловой энергии;
- 11) средневзвешенный (по материальной характеристике) срок эксплуатации тепловых сетей (для каждой системы теплоснабжения);
- 12) отношение материальной характеристики тепловых сетей, реконструированных за год, к общей материальной характеристике тепловых сетей (фактическое значение за отчетный период и прогноз изменения при реализации проектов, указанных в утвержденной схеме теплоснабжения);
- 13) отношение установленной тепловой мощности оборудования источников тепловой энергии, реконструированного за год, к общей установленной тепловой мощности источников тепловой энергии (фактическое значение за отчетный период и прогноз изменения при реализации проектов, указанных в утвержденной схеме теплоснабжения);
- 14) отсутствие зафиксированных фактов нарушения антимонопольного законодательства (выданных предупреждений, предписаний), а также отсутствие применения санкций, предусмотренных Кодексом Российской Федерации об административных правонарушениях, за нарушение законодательства Российской Феде-

рации в сфере теплоснабжения, антимонопольного законодательства Российской Федерации, законодательства Российской Федерации о естественных монополиях.

Индикаторы развития системы теплоснабжения приведены в таблице 33.

Таблица 33 - Индикаторы развития системы теплоснабжения

№ п/п	Наименование	Ед. изм	2024 год	2025 год	2026 год	2027 год	2028 год	2029 год	2030 год	2031-2040 годы
1	Количество прекращений подачи тепловой энергии, теплоносителя в результате технологических нарушений на тепловых сетях	ед. год	0	0	0	0	0	0	0	0
2	Количество прекращений подачи тепловой энергии, теплоносителя в результате технологических нарушений на источниках тепловой энергии	ед. год	0	0	0	0	0	0	0	0
3	Удельный расход условного топлива на единицу отпускаемой тепловой энергии									
3.1	Котельная пст. Визиндор	кг у.т./Гкал	261,8	265,6	168,0	168,0	168,0	168,0	168,0	168,0
4	Отношение величины технологических потерь тепловой энергии к материальной характеристике тепловой сети									
4.1	Котельная пст. Визиндор	Гкал/м.кв	1,570	1,563	1,555	1,547	1,539	1,532	1,524	1,516
5	Отношение величины потерь теплоносителя к материальной характеристике тепловой сети									
5.1	Котельная пст. Визиндор	куб.м/м.кв	0,809	0,809	0,809	0,809	0,809	0,809	0,809	0,809
6	Коэффициент использования установленной тепловой мощности									
6.1	Котельная пст. Визиндор	%	15,37	15,37	15,37	15,37	15,37	15,37	15,37	15,37
7	Удельная материальная характеристика тепловых сетей, приведенная к расчетной тепловой нагрузке									
7.1	Котельная пст. Визиндор	Гкал/час.м.кв	0,00118	0,00118	0,00118	0,00118	0,00118	0,00118	0,00118	0,00118
8	Доля тепловой энергии, выработанной в комбинированном режиме	%	-	-	-	-	-	-	-	-
9	удельный расход условного топлива на отпуск электрической энергии	кг у.т./кВт.ч	-	-	-	-	-	-	-	-
10	коэффициент использования теплоты топлива (только для источников тепловой энергии, функционирующих в режиме комбинированной выработки электрической и тепловой энергии)		-	-	-	-	-	-	-	-

№ п/п	Наименование	Ед. изм	2024 год	2025 год	2026 год	2027 год	2028 год	2029 год	2030 год	2031-2040 годы
11	доля отпуска тепловой энергии, осуществляемого потребителям по приборам учета, в общем объеме отпущенной тепловой энергии	%	73	75	80	90	95	100	100	100
12	средневзвешенный (по материальной характеристике) срок эксплуатации тепловых сетей (для каждой системы теплоснабжения)	лет	н/д	н/д	н/д	н/д	н/д	н/д	н/д	н/д
13	отношение материальной характеристики тепловых сетей, реконструированных за год, к общей материальной характеристике тепловых сетей (фактическое значение за отчетный период и прогноз изменения при реализации проектов, указанных в утвержденной схеме теплоснабжения) (для каждой системы теплоснабжения, а также для поселения, городского округа, города федерального значения)	%	5	10	5	5	5	5	5	5
14	Отношение установленной тепловой мощности оборудования источников тепловой энергии, реконструированного за год, к общей установленной тепловой мощности источников тепловой энергии.	%	0	0	0	0	0	0	0	0
15	Отсутствие зафиксированных фактов нарушения антимонопольного законодательства (выданных предупреждений, предписаний), а также отсутствие применения санкций, предусмотренных Кодексом Российской Федерации об административных правонарушениях, за нарушение законодательства Российской Федерации в сфере теплоснабжения, антимонопольного законодательства Российской Федерации, законодательства Российской Федерации о естественных монополиях.	%	0	0	0	0	0	0	0	0

РАЗДЕЛ 15 ЦЕНОВЫЕ (ТАРИФНЫЕ) ПОСЛЕДСТВИЯ

15.1 Результаты расчетов и оценки ценовых (тарифных) последствий реализации предлагаемых проектов схемы теплоснабжения для потребителя, осуществленных в соответствии с главой 14 обосновывающих материалов к схеме теплоснабжения.

Прогнозные тарифы рассчитаны на основе экспертных оценок и могут пересматриваться по мере появления уточненных прогнозов социально-экономического развития по данным Минэкономразвития РФ (прогнозов роста цен на топливо и электроэнергию, ИПЦ и других индексов-дефляторов) и с учетом возможного изменения условий реализации мероприятий схемы теплоснабжения.

Прогнозирование финансово-хозяйственной деятельности Теплоснабжающей организации проводится на основе фактических показателей финансово-хозяйственной деятельности за базовый период регулирования и утверждённый период регулирования на момент разработки схемы теплоснабжения. В качестве исходных данных принимаются с данные портала по раскрытию информации, подлежащих свободному доступу (<http://ri.eias.ru>) и данные от ТСО.

Индексы-дефляторы, принятые для прогноза производственных расходов и тарифов на покупные энергоносители и воду определены на основе следующих документов:

1) Прогноз социально-экономического развития Российской Федерации на 2025 год и на плановый период 2026 и 2027 годов (опубликован на сайте Минэкономразвития РФ, от 30.09.2024 г.).

Таблица 34 – Индексы-дефляторы, принятые для прогноза производственных расходов и тарифов на покупные энергоносители и воду (базовый вариант развития)

№	Наименование	Период, год												
		2021	2022	2023	2024	2025	2026	2027	2028	2029	2030	2031	2032	2033
1	Индекс потребительских цен (ИПЦ), $I_{ипц,i}$	1,037	1,124	1,055	1,057	1,055	1,045	1,041	1,020	1,020	1,020	1,02	1,02	1,02
2	Индекс роста оптовой цены на природный газ (для всех категорий потребителей, за исключением населения), $I_{пг,i}$	1,367	1,122	0,929	1,159	1,074	1,014	1,017	1,020	1,020	1,020	1,02	1,02	1,02
3	Индекс роста цены на каменный уголь, $I_{ку,i}$	1,165	1,537	0,875	1,057	1,059	1,033	1,030	1,036	1,036	1,036	1,036	1,036	1,036
4	Индекс роста цены на электроэнергию (для всех категорий потребителей, за исключением населения), $I_{ээ,i}$	1,034	1,050	1,075	1,056	1,095	1,037	1,038	1,000	1,000	1,000	1,000	1,000	1,000
5	Индекс роста цены на услуги водоснабжения/водоотведения, $I_{всво}$	1,039	1,042	1,043	1,044	1,045	1,028	1,027	1,027	1,027	1,027	1,027	1,027	1,027
6	Индекс роста цены	1,1	1,1	1,0	1,0	1,0	1,0	1,0	1,0	1,0	1,0	1,0	1,0	1,0

№ п/ п	Наименование	Период, год												
		20 21	20 22	20 23	20 24	20 25	20 26	20 27	20 28	20 29	20 30	20 31	20 32	20 33
	на покупную тепловую энергию, <i>I_{тэ,и}</i>	48	39	45	64	44	39	23	23	39	39	23	23	39

Тарифно-балансовые модели теплоснабжения потребителей по каждой системе теплоснабжения приведены в таблицах ниже.

Таблица 35 - Тарифно-балансовые модели теплоснабжения потребителей Сысольский филиал АО «Коми тепловая компания» (системы теплоснабжения сельского поселения «Визиндор»)

№ п / п	Наименование	Ед. измерения	2024 год	2025 год	2026 год	2027 год	2028 год	2029 год	2030 год	2031- 2040 годы	
1	Производство тепловой энергии	Гкал	865,9	857,1	862,8	861,3	859,8	858,3	856,8	855,3	
2	Собственные нужды	Гкал	27,3	26,4	27,3	27,3	27,3	27,3	27,3	27,3	
3	Потери в тепловой сети	Гкал	305,8	357,96	302,7	301,2	299,7	298,2	296,7	295,2	
4	Полезный отпуск	Гкал	496,79	472,76	496,79	496,79	496,79	496,79	496,79	496,79	
5	Себестоимость производимых товаров (оказываемых услуг) по регулируемому виду деятельности, в том числе	тыс.руб.	4668,0	4968,9	6229,49	6477,0	6594,48	6714,15	6836,13	8269,26	
5.1	расходы на топливо	тыс.руб.	2114,3	2266,8	3408,5	3542,0	3606,6	3672,3	3739,2	4550,24	
5.2	Расходы на покупаемую электрическую энергию (мощность),	тыс.руб.	219,88	240,34	248,80	257,80	257,35	256,90	256,45	256,01	
5.3	Расходы на приобретение холодной воды	тыс.руб.	8,83	9,21	9,46	9,69	9,94	10,19	10,45	13,61	
5.4	ФОТ	тыс.руб.	1296,04	1367,31	1428,85	1487,4	1517,19	1547,51	1578,48	1924,16	
5.5	Расходы на амортизацию основных производственных средств	тыс.руб.	108,04	113,98	119,11	123,99	126,47	129,00	131,58	160,40	
5.6	Общепроизводственные расходы:	тыс.руб.	126,52	133,24	138,99	144,4	147,07	149,75	152,48	185,55	
5.7	Общехозяйственные расходы:	тыс.руб.	120,57	127,21	132,93	138,38	141,15	143,97	146,85	179,01	
6	прочие расходы	тыс.руб.	673,76	710,82	742,80	773,20	788,73	804,50	820,59	1000,29	
7	Прибыль	тыс.руб.	122,28	129,41	135,09	140,5	143,07	145,64	148,26	177,93	
8	Необходимая валовая выручка от вида деятельности	тыс.руб.	4790,3	5098,3	6364,58	6617,0	6737,5	6859,7	6984,4	8447,19	
9	Оценочная стоимость производства тепла	руб./Гкал	8990,3	568,4	6	11944,8	2419	12644,8	12874,2	13108,1	15853,4

*- Прогнозирование финансово-хозяйственной деятельности Теплоснабжающей организации проводится на основе фактических показателей финансово-хозяйственной деятельности за базовый период регулирования и утверждённый период регулирования на момент разработки схемы теплоснабжения. В качестве исходных данных принимаются данные портала по раскрытию информации, подлежащих свободному доступу (<http://ri.eias.ru>) и данные от ТСО.

Таблица 36 - Оценка ценовых (тарифных) последствий реализации проектов схемы

теплоснабжения

№ п / п	Наименование	Ед. изме- рения	2025 год	2026 год	2027 год	2028 год	2029 год	2030 год	2031- 2040 годы
1	Капитальные затраты на реализацию мероприятий	тыс.руб.	4244 3,6	350, 0	350, 0	350,0	350,0	350,0	3150,0
2	Средневзвешенная оценочная стоимость производства тепла	руб./Г кал	9568, 49	1194, 4,86	1241, 9,76	12644, 84	12874, 26	13108, 11	15853, 45
3	Средневзвешенная оценочная стоимость производства тепла с учетом инвестиционной составляющей	руб./Г кал	8922, 5,43	1260, 1,73	1307, 6,63	13301, 71	13531, 13	13764, 98	16444, 63
4	Оценочная стоимость производства тепла (с использованием индекса роста цен на тепловую энергию)	руб./Г кал	9385, 90	9751, 95	9976, 24	10205, 70	10603, 72	11017, 27	15658, 47

*- Прогнозирование финансово-хозяйственной деятельности Теплоснабжающей организации проводится на основе фактических показателей финансово-хозяйственной деятельности за базовый период регулирования и утверждённый период регулирования на момент разработки схемы теплоснабжения. В качестве исходных данных принимаются с данные портала по раскрытию информации, подлежащих свободному доступу (<http://ri.eias.ru>) и данные от ТСО.

В соответствии с действующим в сфере государственного ценового регулирования законодательством тариф на тепловую энергию, отпускаемую организацией, должен обеспечивать покрытие как экономически обоснованных расходов организации, так и обеспечивать достаточные средства для финансирования мероприятий по надежному функционированию и развитию систем теплоснабжения.

Тариф ежегодно пересматривается и устанавливается органом исполнительной власти субъекта РФ в области государственного регулирования цен (тарифов) с учетом изменения экономически обоснованных расходов организации и возможных изменений условий реализации инвестиционной программы.

Законодательством определен механизм ограничения предельной величины тарифов путем установления ежегодных предельных индексов роста, а также механизм ограничения предельной величины платы за ЖКУ для граждан путем установления ежегодных предельных индексов роста.

При этом возмещение затрат на реализацию рекомендуемых мероприятий организации, осуществляющей регулируемые виды деятельности в сфере теплоснабжения, может потребовать установления для организации тарифов на уровне выше установленного федеральным органом предельного максимального уровня.

Решение об установлении для организации тарифов на уровне выше предельного максимального принимается органом исполнительной власти субъекта РФ в области государственного регулирования тарифов (цен) самостоятельно и не требует согласования с федеральным органом исполнительной власти в области государственного регулирования тарифов в сфере теплоснабжения.

**СХЕМА ТЕПЛОСНАБЖЕНИЯ СЕЛЬСКОГО ПОСЕЛЕНИЯ
«ГАГШОР» МУНИЦИПАЛЬНОГО РАЙОНА «СЫСОЛЬСКИЙ»
РЕСПУБЛИКИ КОМИ НА ПЕРИОД ДО 2040 ГОДА**

(Актуализация на 2026 год)

Утверждаемая часть

2025 г.

ХАРАКТЕРИСТИКА СЕЛЬСКОГО ПОСЕЛЕНИЯ «ГАГШОР» МУНИЦИПАЛЬНОГО РАЙОНА «СЫСОЛЬСКИЙ» РЕСПУБЛИКИ КОМИ

Сельское поселение «Гагшор» располагается в южной части Сысольского района. Граничит на севере с сельскими поселениями «Пыёлдино» и «Визинга», на востоке – с сельскими поселениями «Заозерье» и «Палауз», на юге – с Прилузским районом, на западе – с сельским поселением «Куратово».

Сельское поселение «Гагшор» является административно-территориальным образованием, входящим в состав территории Сысольского района Республики Коми. Площадь поселения – 474,6 км².

В состав сельского поселения «Гагшор» входит 2 населенных пункта: п. Бортом, с. Гагшор. Расстояние от административного центра сельского поселения (с. Гагшор) до административного центра (с. Визинга) составляет 32 км, до регионального центра (г. Сыктывкар) – 103 км.



Рисунок 5 – Географическое расположение СП «Гагшор»

Климатические условия

Климат на территории Сысольского района умеренно-континентальный лето короткое и умеренно-прохладное, зима многоснежная, продолжительная и умеренно-холодная. Климат формируется в условиях малого количества солнечной радиации зимой, под воздействием северных морей и интенсивного западного

переноса воздушных масс. Вынос теплого морского воздуха, связанный с прохождением атлантических циклонов, и частые вторжения арктического воздуха с Северного Ледовитого океана придают погоде большую неустойчивость в течение всего года.

Годовая амплитуда составляет $31,4^{\circ}\text{C}$. Самым теплым месяцем года является июль (средняя месячная температура $+16,7^{\circ}\text{C}$), самым холодным месяцем – январь (-16°C).

РАЗДЕЛ 1 ПОКАЗАТЕЛИ СУЩЕСТВУЮЩЕГО И ПЕРСПЕКТИВНОГО СПРОСА НА ТЕПЛОВУЮ ЭНЕРГИЮ (МОЩНОСТЬ) И ТЕПЛОНОСИТЕЛЬ В УСТАНОВЛЕННЫХ ГРАНИЦАХ ПОСЕЛЕНИЯ

В настоящее время на территории поселения действует один источник централизованного теплоснабжения, отапливающий жилые, административные и социально-значимые объекты. Обслуживание объектов систем централизованного теплоснабжения осуществляется Сысольским филиалом АО «Коми тепловая компания» (далее – Сысольский филиал АО «Коми тепловая компания»).

Краткая характеристика источника теплоснабжения приведена в таблице 37.

Таблица 37 – Перечень источников централизованного теплоснабжения

№ пп	Наименование объекта	Адрес	Установленная мощность, Гкал/ч	Вид топлива	Обслуживающая организация
1	Модульная котельная установка Буран-1,29-2-Д (МКУ п. Бортом)	п. Бортом, ул. Центральная, д. 29	1,110	Пеллеты	Сысольский филиал АО «Коми тепловая компания»

Отношения между снабжающими и потребляющими организациями – договорные. На территории поселения также действуют локальные (автономные) источники теплоснабжения, отапливающие административные здания и объекты бюджетной сферы, удаленные от источника централизованного теплоснабжения. В качестве топлива на автономных источниках теплоснабжения используется преимущественно твердое топливо (дрова).

1.1 Величины существующей отапливаемой площади строительных фондов и приросты отапливаемой площади строительных фондов по расчетным элементам территориального деления с разделением объектов строительства на многоквартирные дома, индивидуальные жилые дома, общественные здания и производственные здания промышленных предприятий по этапам - на каждый год первого 5-летнего периода и на последующие 5-летние периоды (далее - этапы)

Генеральным планом развития поселения предусматривается новое жилищное строительство, размещаемое на территориях существующей застройки путем реконструкции и создания новой современной застройки, обеспечивающей комфортные условия проживания. Значительное увеличение селитебной территории за счет освоения новых земель не предлагается. Размещение объектов нового жилищного строительства в городе возможно на имеющихся в небольшом количестве свободных территориях и на месте сноса и ветхой и малоценной застройки.

Жилищный фонд сосредоточен в жилой зоне, зоне смешанной и общественно-деловой застройки. В их состав входят объекты функционально совместимые с постоянным и временным проживанием населения. В составе жилых зон могут находиться отдельно-стоящие, встроенные и пристроенные объекты культурно-бытового и коммунального обслуживания.

Существующий жилой фонд подразделяется на среднеэтажные многоквартирные и малоэтажные (индивидуальные) жилые дома. Основная часть населения поселения проживает в домах малоэтажной застройки.

Планами развития территории поселения предусматривается компактное развитие селитебной территории в населенных пунктах. Развитие застроенных территорий и освоение резервных территорий под многоэтажное и малоэтажное строительство (в т.ч. ИЖС) предполагает:

- 1) создание комфортных условий для проживания на территории поселения;

- 2) организацию комплексного освоения резервных территорий под жилищное строительство;
- 3) строительство качественного жилья с комплексом инфраструктуры (социальной, транспортной, инженерной);
- 4) образование новых земельных участков для их предоставления в целях индивидуального, блокированного, малоэтажного многоквартирного жилищного строительства, ведения личного подсобного хозяйства;
- 5) строительство/реконструкцию достаточного количества современных социальных объектов.

В настоящее время строительство жилья на территории поселения представлено преимущественно индивидуальной жилой застройкой.

Для отопления и горячего водоснабжения индивидуальных домов рекомендуется применение индивидуальных двухконтурных котлов, работающих на твердом топливе. Выбор индивидуальных источников тепла объясняется тем, что объекты имеют незначительную тепловую нагрузку и находятся на значительном расстоянии друг от друга, что влечет за собой большие потери в тепловых сетях и значительные капвложения по их прокладке.

Отопление вновь строящихся многоквартирных жилых домов, а также социально-значимых объектов планируется осуществлять от существующих источников теплоснабжения. Для теплоснабжения вновь строящихся зданий (группы зданий) с небольшим теплопотреблением и промышленных объектов рекомендуется использовать автономные источники тепла: отдельностоящие и пристроенные блочно-модульные котельные малой мощности.

На основании вышесказанного, можно сделать вывод, что увеличение отапливаемой площади в зонах действия источников централизованного теплоснабжения, не планируется.

1.2 Существующие и перспективные объемы потребления тепловой энергии (мощности) и теплоносителя с разделением по видам теплопотребления в каждом расчетном элементе территориального деления на каждом этапе

На территории муниципального образования действует один источник теплоснабжения. К теплоснабжения подключены жилые многоквартирные дома, а также административные и социально-значимые объекты.

За базовый уровень потребления тепла принят уровень потребления тепловой энергии в среднем за **2023-2025** годы. Базовый уровень потребления тепловой энергии с разделением по источникам теплоснабжения представлен в таблице 38.

Таблица 38 – Базовый уровень потребления тепла на цели теплоснабжения

№ п/п	Наименование источника теплоснабжения	Нагрузка, Гкал/ч	Полезный отпуск тепла, Гкал
1	МКУ п. Бортом	0,285	491,52

Существующая и перспективная тепловая нагрузка источников централизованного теплоснабжения приведена в таблице 39. Перспективная тепловая нагрузка источников теплоснабжения была рассчитана с учетом планов по реконструкции системы теплоснабжения, рассмотренных в Разделах 5, 6 и 7 настоящей Схемы.

Таблица 39 – Существующая и перспективная нагрузка системы теплоснабжения, Гкал/час

№ п / п	Котельная	2024 год	2025 год	2026 год	2027 год	2028 год	2029 год	2030 год	2031- 2040 годы
1	МКУ п. Бортом	0,285	0,285	0,285	0,285	0,285	0,285	0,285	0,285

Существующие и перспективные объемы потребления теплоносителя в зонах действия источников централизованного теплоснабжения приведены в Разделе 3.

1.3 Существующие и перспективные объемы потребления тепловой энергии (мощности) и теплоносителя объектами, расположенными в производственных зонах, на каждом этапе

Промышленные объекты расположены в промышленной зоне. Теплоснабжение промышленных предприятий осуществляется от существующих котельных и от автономных встроенных или пристроенных источников, входящих в комплекс конкретного объекта. Горячее водоснабжение - от индивидуальных водонагревателей при наличии централизованного холодного водоснабжения. Увеличение расхода тепла на технологические нужды в перспективе не прогнозируется.

1.4 Существующие и перспективные величины средневзвешенной плотности тепловой нагрузки в каждом расчетном элементе территориального деления, зоне действия каждого источника тепловой энергии, каждой системе теплоснабжения

Расчет средневзвешенной плотности тепловой нагрузки в зонах действия источников теплоснабжения приведено в таблице 40.

Таблица 40 – Средневзвешенная плотность тепловой нагрузки в зонах действия источников теплоснабжения

№ п / п	Наименование	202 4 год	202 5 год	202 6 год	202 7 год	202 8 год	202 9 год	203 0 год	2031- 2040 годы
1	МКУ п. Боргом								
1 · 1	Присоединенная тепловая нагрузка, Гкал/час	0,28 5	0,28 5	0,28 5	0,28 5	0,28 5	0,28 5	0,28 5	0,285
1 · 2	Площадь зоны действия источника теплоснабжения, кв. км.	0,04 8	0,04 8	0,04 8	0,04 8	0,04 8	0,04 8	0,04 8	0,048
1 · 3	Плотность тепловой нагрузки, Гкал/час на 1 кв. км.	5,94	5,94	5,94	5,94	5,94	5,94	5,94	5,94

РАЗДЕЛ 2 СУЩЕСТВУЮЩИЕ И ПЕРСПЕКТИВНЫЕ БАЛАНСЫ ТЕПЛОВОЙ МОЩНОСТИ ИСТОЧНИКОВ ТЕПЛОВОЙ ЭНЕРГИИ И ТЕПЛОВОЙ НАГРУЗКИ ПОТРЕБИТЕЛЕЙ

2.1 Описание существующих и перспективных зон действия систем теплоснабжения и источников тепловой энергии

На территории муниципального образования действует один источник теплоснабжения, отапливающих жилые, административные и социально-значимые объекты.

Основным направлением развития системы теплоснабжения выбрано сохранение существующей системы с проведением работ по модернизации оборудования источника централизованного тепло-снабжения (замена изношенного оборудования, проведение текущих и плановых ремонтов и т.д.). Для обеспечения качественного и надежного теплоснабжения потребителей, данный вариант развития предусматривает также поэтапную замену изношенных сетей теплоснабжения.

Изменение зон действия систем теплоснабжения источников тепловой энергии не планируется.

Для отопления и горячего водоснабжения вновь строящихся индивидуальных домов рекомендуется использовать индивидуальные двухконтурные котлы. Для теплоснабжения строящихся зданий (группы зданий) с небольшим теплопотреблением - автономные источники тепла: отдельностоящие и пристроенные блочно-модульные котельные малой мощности. Выбор индивидуальных источников тепла объясняется тем, что объекты имеют незначительную тепловую нагрузку и находятся на значительном расстоянии друг от друга, что влечет за собой большие потери в тепловых сетях и значительные капвложения по их прокладке.

Промышленные объекты расположены в промышленной зоне. Теплоснабжение промышленных предприятий осуществляется от существующих котельных и от автономных встроенных или пристроенных источников, входящих в комплекс конкретного объекта. Горячее водоснабжение - от индивидуальных водонагревателей при наличии централизованного холодного водоснабжения. Увеличение расхода тепла на технологические нужды в перспективе не прогнозируется.

2.2 Описание существующих и перспективных зон действия индивидуальных источников тепловой энергии

На расчетный срок теплоснабжение индивидуальной жилой застройки предусматривается обеспечить от индивидуальных источников тепла на твердом топливе, а также посредством печного отопления. Подключение объектов индивидуальной жилой застройки к централизованным системам теплоснабжения не планируется.

2.3 Существующие и перспективные балансы тепловой мощности и тепловой нагрузки потребителей в зонах действия источников тепловой энергии, в том числе работающих на единую тепловую сеть, на каждом этапе

Существующие и перспективные балансы тепловой мощности источников тепловой энергии и тепловой нагрузки потребителей приведены в таблице 41. Перспективные балансы тепловой мощности и тепловой нагрузки составлены с учетом положений Раздела 4, с учетом предложений, проектов (мероприятий) по развитию системы теплоснабжения предусмотренных Разделами 5 и 6.

Таблица 41 - Существующие и перспективные балансы тепловой мощности источников тепловой энергии и тепловой нагрузки потребителей.

№ п/п	Зона действия котельной	Ед. изм.	2024 год	2025 год	2026 год	2027 год	2028 год	2029 год	2030 год	2031-2040 годы
1	МКУ п. Бортом									
1.1	Установленная мощность основного оборудования	Гкал/ч	1,110	1,110	1,110	1,110	1,110	1,110	1,110	1,110
1.2	Располагаемая мощность основного оборудования	Гкал/ч	0,777	0,777	1,110	1,110	1,110	1,110	1,110	1,110
1.3	Собственные и хозяйственные нужды	Гкал/ч	0,008	0,008	0,777	0,777	0,777	0,777	0,777	0,777
1.4	Потери в тепловых сетях от опущенной тепловой энергии	Гкал/ч	0,135	0,135	0,008	0,008	0,008	0,008	0,008	0,008
1.5	Присоединенная тепловая нагрузка	Гкал/ч	0,285	0,285	0,135	0,135	0,135	0,135	0,135	0,135
1.6	Резерв (+)/дефицит (-) тепловой мощности	Гкал/ч	0,349	0,349	0,285	0,285	0,285	0,285	0,285	0,285
1.7	Мощность котла с максимальной мощностью, Гкал/ч	Гкал/ч	0,389	0,389	0,349	0,349	0,349	0,349	0,349	0,349
1.8	Мощность котельной при выходе из строя большего по мощности котла, Гкал/ч	Гкал/ч	0,388	0,388	0,389	0,389	0,389	0,389	0,389	0,389
1.9	Резерв/Дефицит выходе из строя большего по мощности котла	Гкал/ч	0,006	0,006	0,388	0,388	0,388	0,388	0,388	0,388

2.4 Перспективные балансы тепловой мощности источников тепловой энергии и тепловой нагрузки потребителей в случае, если зона действия источника тепловой энергии расположена в границах двух или более поселений, либо в границах поселения, с указанием величины тепловой нагрузки для потребителей каждого поселения

Источники теплоснабжения, в зону деятельности которых входит территория нескольких населенных пунктов, отсутствуют.

2.5 Радиус эффективного теплоснабжения, позволяющий определить условия, при которых подключение (технологическое присоединение) теплопотребляющих установок к системе теплоснабжения нецелесообразно, и определяемый в соответствии с методическими указаниями по разработке схем теплоснабжения. (утв. Приказом Минэнерго России от 05.03.2019 № 212 «Об утверждении Методических указаний по разработке схем теплоснабжения»)

Расчет оптимального радиуса теплоснабжения, применяемого в качестве характерного параметра, позволит определить границы действия централизованного теплоснабжения по целевой функции минимума себестоимости полезно отпущенного тепла.

Расчет радиуса эффективного теплоснабжения проводился в соответствии с методикой расчета, приведённой в приложении 40 Методических указаний по разработке схем теплоснабжения, утвержденных Приказом Минэнерго России от 05.03.2019 № 212 «Об утверждении Методических указаний по разработке схем теплоснабжения». В соответствии с данной методикой радиус эффективного теплоснабжения определяется как максимальное расстояние от теплопотребляющей установки до ближайшего источника тепловой энергии в системе теплоснабжения, при превышении которого подключение (технологическое присоединение) теплопотребляющей установки к данной системе теплоснабжения нецелесообразно по причине увеличения совокупных расходов в системе теплоснабжения. Другими словами, радиус эффективного теплоснабжения рассчитывается как максимальное расстояние от нового объекта теплопотребления с заданной тепловой нагрузкой до точки возможного подключения к существующим тепловым сетям.

Методика расчета:

1. В системе теплоснабжения расчет стоимости тепловой энергии в виде горячей воды, поставляемой потребителям, рассчитывается как сумма следующих составляющих:

- а) стоимости единицы тепловой энергии (мощности) в горячей воде;
- б) удельной стоимости оказываемых услуг по передаче единицы тепловой энергии в горячей воде.

2. Стоимость единицы тепловой энергии (мощности) в горячей воде, отпущенной от единственного источника в системе теплоснабжения требуется вычислять как

$$T_i^{omz} = \frac{HBB_i^{omz}}{Q_i}, \text{ руб./Гкал}, \quad (1)$$

где:

HBB_i^{omz} - необходимая валовая выручка источника тепловой энергии на отпуск тепловой энергии в виде горячей воды с коллекторов источника тепловой энергии (мощности) на i -й расчетный период регулирования, тыс. руб.;

Q_i - объем отпуска тепловой энергии в виде горячей воды с коллекторов источника тепловой энергии (мощности) в i -м расчетном периоде регулирования, тыс. Гкал;

3. Удельная стоимость оказываемых услуг по передаче единицы тепловой энергии в горячей воде в системе теплоснабжения требуется вычислять как

$$T_i^{nep} = \frac{HBB_i^{nep}}{Q_i^c}, \text{ руб./Гкал}, \quad (2)$$

где:

HBB_i^{np} - необходимая валовая выручка по передаче тепловой энергии в виде горячей воды на i -й расчетный период регулирования, тыс. руб.;

Q_i^c - объем отпуска тепловой энергии в виде горячей воды из тепловых сетей системы теплоснабжения на i -й расчетный период регулирования, тыс. Гкал.

4. Расчет стоимости тепловой энергии в виде горячей воды, поставляемой потребителям в системе теплоснабжения, следует рассчитывать, как

$$T_i^{kn} = T_i^{omz} + T_i^{nep} = \frac{HBB_i^{omz}}{Q_i} + \frac{HBB_i^{nep}}{Q_i^c}, \text{ руб./Гкал}; \quad (3)$$

5. При подключении нового объекта заявителя в тепловой сети системы теплоснабжения исполнителя расчет стоимости тепловой энергии в виде горячей воды, поставляемой потребителям в системе теплоснабжения, следует рассчитывать, как

$$T_i^{kn,np} = \frac{HBB_i^{omz} + \Delta HBB_i^{omz}}{Q_i + \Delta Q_i^{np}} + \frac{HBB_i^{nep} + \Delta HBB_i^{nep}}{Q_i^c + \Delta Q_i^{chn}}, \text{ руб./Гкал}; \quad (4)$$

ΔHBB_i^{omz} - дополнительная необходимая валовая выручка источника тепловой энергии на отпуск тепловой энергии в виде горячей воды с коллекторов источника тепловой энергии (мощности) на i -й расчетный период регулирования, определяемая дополнительными расходами на отпуск тепловой энергии с коллекторов источника тепловой энергии (мощности) для обеспечения теплоснабжения нового объекта заявителя, присоединяемого к тепловой сети системы теплоснабжения исполнителя, тыс. руб.;

ΔQ_i^{np} - объем отпуска тепловой энергии в виде горячей воды с коллекторов источника тепловой энергии (мощности) для теплоснабжения нового объекта заявителя, присоединяемого к тепловой сети системы теплоснабжения исполнителя на i -й расчетный период регулирования, тыс. Гкал.

ΔHBB_i^{nep} - дополнительная необходимая валовая выручка по передаче тепловой энергии в виде горячей воды в системе теплоснабжения определяемая дополнительными расходами на передачу тепловой энергии по тепловым сетям исполнителя для обеспечения теплоснабжения нового объекта заявителя, присоединяемого к тепловой сети системы теплоснабжения исполнителя на i -й расчетный период регулирования, тыс. руб.;

ΔQ_i^{chn} - объем отпуска тепловой энергии в виде горячей воды из тепловых сетей системы теплоснабжения исполнителя для теплоснабжения нового объекта заявителя, присоединяемого к тепловой сети системы теплоснабжения исполнителя на i -й расчетный период регулирования, тыс. Гкал.

6. Если по результатам расчетов получено, что стоимость тепловой энергии в виде горячей воды, поставляемой потребителям в системе теплоснабжения исполнителя с учетом присоединения тепловой мощности заявителя к тепловым сетям системы теплоснабжения $T_i^{kn,np}$ больше чем стоимость тепловой энергии в виде горячей воды, поставляемой потребителям в системе теплоснабжения до присоединения потребителя к тепловым сетям системы теплоснабжения исполнителя T_i^{kn} , то присоединение объекта заявителя к тепловым сетям системы теплоснабжения исполнителя – нецелесообразно. Если по результатам расчетов получено, что стоимость тепловой энергии в виде горячей воды, поставляемой потребителям в системе теплоснабжения исполнителя с учетом присоединения тепловой мощности заявителя к тепловым сетям системы теплоснабжения $T_i^{kn,np}$ меньше или равна

стоимости тепловой энергии в виде горячей воды, поставляемой потребителям в системе теплоснабжения до присоединения потребителя к тепловым сетям системы теплоснабжения исполнителя T_i^{kn} , то присоединение объекта заявителя к тепловым сетям системы теплоснабжения исполнителя – целесообразно.

Для тепловой нагрузки заявителя $Q_{сумм}^{м.ч} < 0,1$ Гкал/ч, предельный радиус эффективного теплоснабжения определяется из следующего условия: если дисконтированный срок окупаемости капитальных затрат в строительство тепловой сети, необходимой для подключения объекта капитального строительства заявителя к существующим тепловым сетям системы теплоснабжения исполнителя превышает полезный срок службы тепловой сети, определенный в соответствии с Общероссийским классификатором основных фондов (ОК 013-94), то подключение объекта является нецелесообразным и объект заявителя находится за пределами радиуса эффективного теплоснабжения.

Модель определения зон эффективного теплоснабжения представлена на рисунке 2.

В зависимости от конфигурации и сложности рассматриваемых систем теплоснабжения, точками подключения перспективной тепловой нагрузки могут являться следующие элементы тепловой сети:

- Тепловая камера или узел («глухая» врезка);
- Котельная, центральный тепловой пункт или насосная станция (в случае простой схемы).



Рисунок 6 - Расчетная модель системы теплоснабжения
(Потребители 1 и 2 находятся в зоне эффективного теплоснабжения)

Искомое расстояние от теплопотребляющей установки до ближайшего источника тепловой энергии будет определяться, как сумма следующих составляющих:

- протяженность магистральной тепловой сети - путь теплоносителя, пройденный от источника тепловой энергии до точки сброса тепловой нагрузки (L_m);
- эффективный радиус теплоснабжения (R) – искомое значение.

Расчетная величина радиуса эффективного теплоснабжения зависит не только от расстояния между перспективной застройкой и теплоисточником, но и от величины присоединяемой тепловой нагрузки.

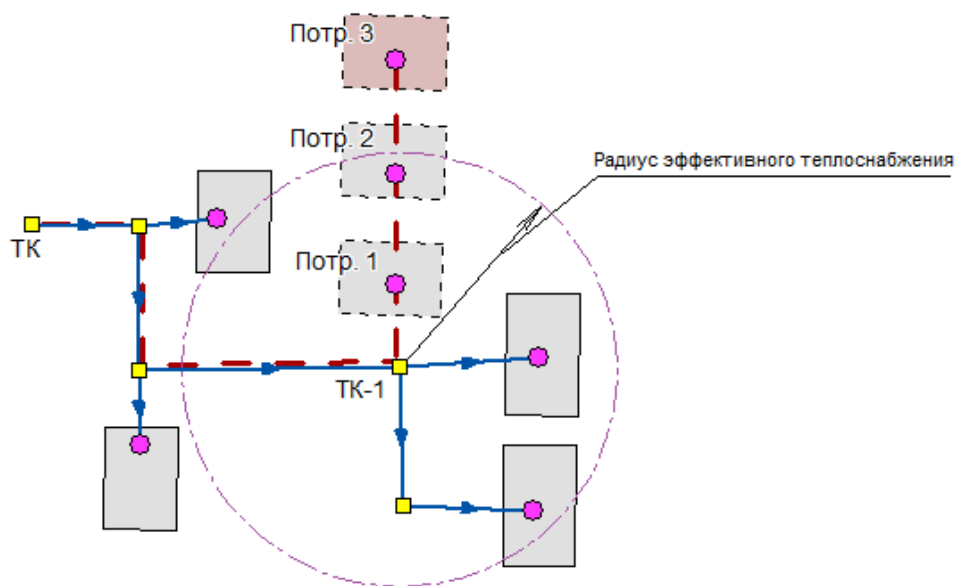
При расположении перспективного потребителя на расстоянии большем, чем расчетный радиус эффективного теплоснабжения (Потребитель 3 на рисунке 2), производство и транспортировка тепловой энергии, необходимой для теплоснабжения перспективного потребителя, становится неэффективной, в связи с увеличением совокупных затрат.

Расчет радиуса эффективного теплоснабжения проводился в соответствии с методикой расчета, приведенной в приложении 40 Методических указаний по разработке схем теплоснабжения, утвержденных Приказом Минэнерго России от 05.03.2019 № 212 «Об утверждении Методических указаний по разработке схем теплоснабжения». В соответствии с основными положениями указанной методики вывод о попадании объекта возможного перспективного присоединения в радиус эффективного теплоснабжения принимается исходя из следующего условия: отношение совокупных затрат на строительство и эксплуатацию тепломагистрали к выручке от реализации тепловой энергии должно быть менее или равно 100 %. В противном случае рассматриваемый объект не попадает в границы радиуса эффективного теплоснабжения, и присоединение объекта к системе централизованного теплоснабжения является нецелесообразным.

Результаты расчетов представлены в таблице 42.

Таблица 42 – Расчет радиуса эффективного теплоснабжения, м

№ п/п	Наименование источников теплоснабжения	Присоединяемая тепловая нагрузка, Гкал/час									
		0,1	0,15	0,2	0,25	0,3	0,35	0,4	0,45	0,5	0,8
1	Системы теплоснабжения п. Бортом (теплоснабжающая организация - Сысольский филиал АО «Коми тепловая компания»)	97,2	145,9	194,5	243,1	291,7	340,3	388,9	437,6	486,2	777,9

Для тепловой нагрузки заявителя $Q_{\text{сумм}}^{м.ч} < 0,1$ Гкал/ч, предельный радиус эффективного теплоснабжения определяется из следующего условия: если дисконтированный срок окупаемости капитальных затрат в строительство тепловой сети, необходимой для подключения объекта капитального строительства заявителя к существующим тепловым сетям системы теплоснабжения исполнителя превышает полезный срок службы тепловой сети, определенный в соответствии с Общероссийским классификатором основных фондов (ОК 013-94), то подключение объекта является нецелесообразным и объект заявителя находится за пределами радиуса эффективного теплоснабжения.

Для существующей зоны действия рассчитывать радиус эффективного теплоснабжения нецелесообразно, т.к. зона действия уже сложилась и, естественно, установлены все индикаторы стоимости товарного отпуска продукции. Кроме того, для сельских поселений характерны низкие тепловые нагрузки, значительная материальная характеристика сети и единственный источник теплоснабжения, что обуславливает теплоснабжающую организацию согласно Постановлению Правительства РФ от 05.07.2018 N 787 (ред. от 30.11.2021) «О подключении (технологическом присоединении) к системам теплоснабжения, недискриминационном доступе к услугам в сфере теплоснабжения, изменении и признании утратившими силу некоторых актов Правительства Российской Федерации» подключать новых потребителей, т.к. она не может отказать в присоединении потребителю к существующим тепловым сетям вне зависимости от величины совокупных затрат.

Радиус эффективного теплоснабжения позволяет оценивать возможность подключения объекта к тепловым сетям по сравнению с переходом на автономное теплоснабжение. При принятии решения о подключении новых потребителей необходимо помнить, что оптимальный радиус теплоснабжения определяется из расчета минимума затрат, включающих в себя стоимость тепловых сетей и источника тепла, а также минимума эксплуатационных затрат. Следует помнить, что расчет радиуса эффективного теплоснабжения носит информативный характер!

Подключение новой нагрузки к централизованным системам теплоснабжения требует постоянной проработки вариантов их развития. Оптимальный вариант должен характеризоваться экономически целесообразной зоной действия источника зоны теплоснабжения при соблюдении требований качества и надежности теплоснабжения, а также экологии. Если срок окупаемости капитальных затрат в строительство тепловой сети, необходимой для подключения нового объекта капитального строительства к существующим тепловым сетям системы теплоснабжения исполнителя превышает срок службы тепловой сети, то подключение объекта является нецелесообразным.

Границы действия централизованного теплоснабжения должны определяться по целевой функции минимума себестоимости полезно отпущенного тепла. При этом возможен также вариант убыточности дальнего транспорта тепла, принимая во внимание важность и сложность проблемы.

РАЗДЕЛ 3 СУЩЕСТВУЮЩИЕ И ПЕРСПЕКТИВНЫЕ БАЛАНСЫ ТЕПЛОНОСИТЕЛЯ

3.1 Существующие и перспективные балансы производительности водоподготовительных установок и максимального потребления теплоносителя теплопотребляющими установками потребителей

Балансы производительности водоподготовительных установок теплоносителя формируются по данным о балансах тепловой мощности источника тепловой энергии и присоединенной тепловой нагрузки в каждой зоне действия источника тепловой энергии по каждому из магистральных выводов (если таких выводов несколько) тепловой мощности источника тепловой энергии. Расходы сетевой воды, объем сетей и теплопроводов, и потери в сетях определяются по

Расчет производительности ВПУ котельной для подпитки тепловых сетей с учетом перспективных планов развития выполнен согласно СП 124.13330.2012. «Свод правил. Тепловые сети. Актуализированная редакция СНиП 41-02-2003». Среднегодовая утечка теплоносителя из водяных тепловых сетей должна быть не более 0,25% среднегодового объема воды в тепловой сети и присоединенных системах теплоснабжения независимо от схемы присоединения.

Сведения о водоподготовительных установках на котельных поселения приведены в таблице 43.

Таблица 43 – Сведения о водоподготовительных установках на источниках тепла

№ п/п	Наименование котельной, адрес	Оборудование ХВО		
		Установка обезжелезивания, установка умягчения, установка дозации реагента (указать если есть) (производитель)	Производительность м3/час	Год ввода в эксплуатацию
1	МКУ п. Бортом	Фильтровальная ионообменная установка HydroTech SSC 1054-VICI	1	2018

Существующий и перспективный баланс производительности водоподготовительных установок и потерь теплоносителя с учетом развития системы теплоснабжения приведен в таблице 44.

Таблица 44 – Существующий и перспективный расход воды на компенсацию потерь и затрат теплоносителя при передаче тепловой энергии

Источник тепловой энергии	Существующее состояние				Перспективное состояние			
	Присоединенная тепловая нагрузка, Гкал/час	Величина подпитки тепловой сети, тыс.м³/год, в т.ч.:			Присоединенная тепловая нагрузка, Гкал/час	Величина подпитки тепловой сети, тыс.м³/год, в т.ч.:		
		Всего подпитка тепловой сети	Нормативные утечки теплоносителя	Отпуск теплоносителя из тепловых сетей на гвс (для открытых систем тепло снабжения)		Всего	Нормативные утечки теплоносителя	Отпуск теплоносителя из тепловых сетей на гвс (для открытых систем тепло снабжения)
Котельная с. Гагшор	0,285	0,015	0,015	-	0,285	0,015	0,015	-

3.2 Существующие и перспективные балансы производительности водоподготовительных установок источников тепловой энергии для компенсации потерь теплоносителя в аварийных режимах работы систем теплоснабжения

В соответствии со СП 124.13330.2012. «Свод правил. Тепловые сети. Актуализированная редакция СНиП 41-02-2003» в системах теплоснабжения аварийная подпитка в количестве 2 % от объема воды в тепловых сетях и присоединенных к ним систем теплоснабжения осуществляется химически не обработанной и недеаэрированной водой и не влияет на производительность ВПУ.

Существующие и перспективные балансы производительности водоподготовительных установок источников тепловой энергии для компенсации потерь теплоносителя в нормальном, эксплуатационном и в аварийном режимах работы систем теплоснабжения приведены в таблице 45.

Таблица 45 - Существующие и перспективные балансы производительности водоподготовительных установок для эксплуатационного и аварийного режимов

№ п/п	Показатели баланса производительности СХВП	Ед. изм.	20	20	20	20	20	20	20	2031-2040 годы
			год	год	год	год	год	год	год	
1	МКУ п. Бортом									
1.1	присоединенная нагрузка	Гкал/ч	0,285	0,285	0,285	0,285	0,285	0,285	0,285	0,285
1.2	объем системы теплоснабжения (п. 6.16 в СП 124.13330.2012)	м. куб.	21,541	21,541	21,541	21,541	21,541	21,541	21,541	21,541
1.3	нормативные утечки (п. 6.16 в СП 124.13330.2012)	м. куб./ч	0,054	0,054	0,054	0,054	0,054	0,054	0,054	0,054

№ п/ п	Показатели баланса производительности СХВП	Ед. изм.	20 24 год	20 25 год	20 26 год	20 27 год	20 28 год	20 29 год	20 30 год	203 1- 204 0 го- ды
1.4	аварийная подпитка «сырой» водой (п. 6.22 в СП 124.13330.2012)	м. куб. /ч	0,4 3	0,4 3	0,4 3	0,4 3	0,4 3	0,4 3	0,4 3	0,4 3

РАЗДЕЛ 4 ОСНОВНЫЕ ПОЛОЖЕНИЯ МАСТЕР-ПЛАНА РАЗВИТИЯ СИСТЕМ ТЕПЛОСНАБЖЕНИЯ ПОСЕЛЕНИЯ

4.1 Описание сценариев развития теплоснабжения поселения

При развитии системы теплоснабжения необходимо придерживаться следующих принципов:

1) приоритетное использование природного газа в качестве основного топлива для существующих, реконструируемых и перспективных источников тепловой энергии;

2) использование индивидуального (автономного) теплоснабжения для индивидуальных жилых домов, жилых домов блокированной застройки и одиночных удаленных потребителей;

3) размещение источников тепловой энергии как можно ближе к потребителю, в том числе, перевод индивидуальных жилых домов и одиночных потребителей на индивидуальное (автономное) теплоснабжение;

4) унификация оборудования, что позволяет снизить складской резерв запасных частей;

5) разумное повышение коэффициента использования установленной мощности основного теплотехнического оборудования;

6) автоматизация, роботизация и диспетчеризация котельных (создание единого диспетчерского центра для дистанционного мониторинга работы объектов коммунальной инфраструктуры);

7) использование наилучших доступных технологий;

8) внедрение оборудования с высоким классом энергоэффективности;

9) приоритетное внедрение мероприятий с малым сроком окупаемости.

В соответствии с методическими рекомендациями к разработке (актуализации) схем теплоснабжения п.83 мастер-план схемы теплоснабжения рекомендуется разрабатывать на основании:

1) решений по строительству генерирующих объектов с комбинированной выработкой тепловой и электрической энергии, указанных в утвержденных в региональных схемах и программах перспективного развития электроэнергетики, разработанных в соответствии с Постановлением Правительства РФ от 17.10.2009 № 823 «О схемах и программах перспективного развития электроэнергетики» (Собрание законодательства Российской Федерации, 2009, №43, ст.5073; 2013, №33, ст.4392; 2014, №9, ст.907; 2015, №5, ст.827; №8, ст.1175; 2018, №34, ст.5483);

2) решений о теплофикационных турбоагрегатах, не прошедших конкурентный отбор мощности на оптовом рынке электрической энергии и мощности в соответствии с законодательством Российской Федерации об электроэнергетике;

3) решений по строительству, реконструкции и (или) модернизации генерирующих объектов с комбинированной выработкой тепловой и электрической энергии, указанных в договорах поставки мощности;

4) принятых региональных программ газификации жилищно-коммунального хозяйства, промышленных и иных организаций;

5) предложений по передаче тепловой нагрузки от котельных на источники комбинированной выработки, при наличии резерва тепловых мощностей установленных турбоагрегатов;

6) предложений по строительству, реконструкции и (или) модернизации магистральных теплопроводов для обеспечения возможности регулирования загрузки существующих и перспективных источников комбинированной выработки.

Для территории поселения данные решения отсутствуют.

Генеральным планом развития поселения предусматривается новое жилищное строительство, размещаемое на территориях существующей застройки путем реконструкции и создания новой современной застройки, обеспечивающей ком-

фортные условия проживания. Значительное увеличение селитебной территории за счет освоения новых земель не предлагается. Размещение объектов нового жилищного строительства в городе возможно на имеющихся в небольшом количестве свободных территориях и на месте сноса и ветхой и малоценной застройки. В настоящее время строительство жилья на территории поселения представлено преимущественно индивидуальной жилой застройкой.

Для отопления и горячего водоснабжения, вновь строящихся индивидуальных домов рекомендуется использовать индивидуальные двухконтурные котлы. Для теплоснабжения строящихся зданий (группы зданий) с небольшим теплопотреблением и использовать автономные источники тепла, отдельностоящие и пристроенные блочно-модульные котельные малой мощности. Выбор индивидуальных источников тепла объясняется тем, что объекты имеют незначительную тепловую нагрузку и находятся на значительном расстоянии друг от друга, что влечет за собой большие потери в тепловых сетях и значительные капитальные вложения по их прокладке.

В целях повышения надежности и качества теплоснабжения потребителей, рассмотрим два сценария перспективного развития системы централизованного теплоснабжения поселения.

Сценарий №1 развития системы централизованного теплоснабжения

Модернизация существующих источников теплоснабжения (замена изношенного оборудования, проведение текущих и плановых ремонтов и т.д.) и тепловых сетей. Для обеспечения качественного и надежного теплоснабжения потребителей, данный вариант развития предусматривает также поэтапную замену изношенных тепловых сетей.

Экономическая эффективность реализации мероприятий по сохранению существующей схемы теплоснабжения с проведением работ по модернизации существующих объектов выражается в сокращении эксплуатационных издержек, уменьшению удельных расходов топлива на производство тепла, а также снижению потерь тепла при транспортировке. Для обеспечения надежного теплоснабжения необходимо регулярно проводить работы по замене изношенного и устаревшего оборудования, замене тепловых сетей.

Сценарий №2 развития системы централизованного теплоснабжения

Сохранение существующей схемы теплоснабжения. Работоспособность объектов системы теплоснабжения при данном варианте развития планируется обеспечивать путем проведения текущих и аварийных ремонтов.

При отсутствии инвестиций в сохранение и модернизацию объектов системы теплоснабжения надежность и эффективность системы либо остаётся на неизменном уровне (в случае проведения своевременных ремонтов и регламентах работ) или ухудшается за счет морального и физического износа оборудования и тепловых статей.

4.2 Обоснование выбора приоритетного сценария развития теплоснабжения поселения

Основным вариантом развития системы теплоснабжения поселения принят Сценарий №1 перспективного развития системы теплоснабжения, сохранение существующей системы с проведением работ по модернизации оборудования источников теплоснабжения (замена изношенного оборудования, проведение текущих и плановых ремонтов и т.д.). Для обеспечения качественного и надежного теплоснабжения потребителей, данный вариант развития предусматривает также поэтапную замену сетей теплоснабжения со сроком эксплуатации более 25 лет.

Изменение зон действия источников централизованного теплоснабжения не планируется.

При реализации мероприятий по Сценарию №1 увеличивается надежность теплоснабжения за счет обновления оборудования, планируется снижение расхода топлива на выработку тепловой энергии в результате увеличения КПД котлов по сравнению с существующим состоянием и сокращения эксплуатационных затрат. Снижение эксплуатационных издержек увеличивает НВВ ресурсоснабжающей организации, что в свою очередь может дать средства к дальнейшему развитию системы теплоснабжения (реализация мероприятий ТСО по обновлению оборудования) и поддержанию его в работоспособном состоянии.

На всех этапах реконструкции системы централизованного теплоснабжения предусматривается замена изношенных участков тепловых сетей.

РАЗДЕЛ 5. ПРЕДЛОЖЕНИЯ ПО СТРОИТЕЛЬСТВУ, РЕКОНСТРУКЦИИ, ТЕХНИЧЕСКОМУ ПЕРЕВООРУЖЕНИЮ И (ИЛИ) МОДЕРНИЗАЦИИ ИСТОЧНИКОВ ТЕПЛОЙ ЭНЕРГИИ

5.1 Предложения по строительству источников тепловой энергии, обеспечивающих перспективную тепловую нагрузку на осваиваемых территориях поселения, для которых отсутствует возможность и (или) целесообразность передачи тепловой энергии от существующих или реконструируемых источников тепловой энергии, обоснованная расчетами ценовых (тарифных) последствий для потребителей (в ценовых зонах теплоснабжения - обоснованная расчетами ценовых (тарифных) последствий для потребителей и радиуса эффективного теплоснабжения

Планом развития поселения предусматривается новое жилищное строительство, размещаемое на территориях существующей застройки путем реконструкции и создания новой современной застройки, обеспечивающей комфортные условия проживания. В соответствии с планами развития на территории планируется строительство жилых и общественных зданий, а также индивидуальных жилых домов. Отопление вновь строящихся зданий, за исключением индивидуального жилищного строительства, предусматривается от существующих источников теплоснабжения. Строительство новых источников централизованного теплоснабжения для обеспечения перспективной застройки на территории поселения не планируется.

Для отопления и горячего водоснабжения, вновь строящихся индивидуальных домов рекомендуется использовать индивидуальные двухконтурные котлы. Выбор индивидуальных источников тепла объясняется тем, что объекты имеют незначительную тепловую нагрузку и находятся на значительном расстоянии друг от друга, что влечет за собой большие потери в тепловых сетях и значительные капиталовложения по их прокладке.

Для теплоснабжения зданий (групп зданий) с небольшим теплопотреблением и промышленных объектов рекомендуется использовать автономные источники тепла: отдельностоящие и пристроенные блочно-модульные котельные малой мощности.

5.2 Предложения по реконструкции источников тепловой энергии, обеспечивающих перспективную тепловую нагрузку в существующих и расширяемых зонах действия источников тепловой энергии

Реконструкция источников тепловой энергии с целью обеспечения перспективной тепловой нагрузки в существующих и расширяемых зонах действия источников тепловой энергии на данном этапе не планируется. Расширение зон действия существующих систем централизованного теплоснабжения на перспективу за счет увеличения числа потребителей не планируется.

5.3 Предложения по техническому перевооружению и (или) модернизации источников тепловой энергии с целью повышения эффективности работы систем теплоснабжения

Основным направлением развития системы теплоснабжения выбрано сохранение существующей системы с проведением работ по модернизации оборудования источника централизованного тепло-снабжения (замена изношенного оборудования, проведение текущих и плановых ремонтов и т.д.). Для обеспечения качественного и надежного теплоснабжения потребителей, данный вариант развития предусматривает также поэтапную замену изношенных сетей теплоснабжения.

5.4 Графики совместной работы источников тепловой энергии, функционирующих в режиме комбинированной выработки электрической и тепловой энергии и котельных

На территории поселения источники тепловой энергии, функционирующие в режиме комбинированной выработки электрической и тепловой энергии, отсутствуют.

5.5 Меры по выводу из эксплуатации, консервации и демонтажу избыточных источников тепловой энергии, а также источников тепловой энергии, выработавших нормативный срок службы, в случае если продление срока службы технически невозможно или экономически нецелесообразно

Основным направлением развития системы теплоснабжения выбрано сохранение существующей системы с проведением работ по модернизации оборудования источника централизованного тепло-снабжения (замена изношенного оборудования, проведение текущих и плановых ремонтов и т.д.). Для обеспечения качественного и надежного теплоснабжения потребителей, данный вариант развития предусматривает также поэтапную замену изношенных сетей теплоснабжения.

Изменение зон действия источников централизованного теплоснабжения не планируется.

5.6 Меры по переоборудованию котельных в источники тепловой энергии, функционирующие в режиме комбинированной выработки электрической и тепловой энергии

На территории поселения источники тепловой энергии, функционирующие в режиме комбинированной выработки электрической и тепловой энергии, отсутствуют.

5.7 Меры по переводу котельных, размещенных в существующих и расширяемых зонах действия источников тепловой энергии, функционирующих в режиме комбинированной выработки электрической и тепловой энергии, в пиковый режим работы, либо по выводу их из эксплуатации

На территории поселения источники тепловой энергии, функционирующие в режиме комбинированной выработки электрической и тепловой энергии, отсутствуют.

5.8 Температурный график отпуска тепловой энергии для каждого источника тепловой энергии или группы источников тепловой энергии в системе теплоснабжения, работающей на общую тепловую сеть, и оценку затрат при необходимости его изменения

Основной задачей регулирования отпуска теплоты в системах теплоснабжения является поддержание заданной температуры воздуха в отапливаемых помещениях при изменяющихся в течение отопительного периода внешних климатических условий и поддержание заданной температуры горячей воды.

На котельных предусмотрен качественный метод регулирования отпуска тепловой энергии. Качественный, выбор температурного графика обусловлен преобладанием отопительной нагрузки и непосредственным присоединением абонентов к тепловым сетям. Сведения о температурном графике котельной приведены в таблице ниже.

Таблица 46 – Общие сведения о температурных графиках источников тепла

№ п/п	Наименование СЦТ	Температурный график тепловой сети
1	Котельная с. Гагшор	95/70°C со срез. 75°C

В соответствии с п. 127 Правил технической эксплуатации объектов теплоснабжения и теплопотребляющих установок, утверждёнными Приказом Минэнерго России от 14.05.2025 г. №511, допустимые предельные значения отклонений от температурного графика и заданного гидравлического режима не должны снижать качество теплоснабжения и не могут превышать для источников тепловой энергии следующих значений:

- 1) температура воды, поступающей в тепловую сеть - ± 3 %;
- 2) по давлению в подающих трубопроводах - ± 5 %;
- 3) по давлению в обратных трубопроводах - $\pm 0,2$ кгс/см²;
- 4) среднесуточная температура сетевой воды в обратных трубопроводах не может превышать заданную графиком более чем на 5 %.

Изменение температурного графика не требуется.

5.9 Предложения по перспективной установленной тепловой мощности каждого источника тепловой энергии с предложениями по сроку ввода в эксплуатацию новых мощностей

Основным направлением развития системы теплоснабжения выбрано сохранение существующей системы с проведением работ по модернизации оборудования источника централизованного тепло-снабжения (замена изношенного оборудования, проведение текущих и плановых ремонтов и т.д.). Для обеспечения качественного и надежного теплоснабжения потребителей, данный вариант развития предусматривает также поэтапную замену изношенных сетей теплоснабжения.

Сведения о перспективной установленной тепловой мощности каждого источника тепловой энергии рассмотрены в Разделе 2 настоящей схемы.

5.10 Предложения по вводу новых и реконструкции существующих источников тепловой энергии с использованием возобновляемых источников энергии, а также местных видов топлива

Мероприятия по использованию возобновляемых источников энергии и местных видов топлив на источниках тепловой энергии не предусмотрены.

Основным направлением развития системы теплоснабжения выбрано сохранение существующей системы с проведением работ по модернизации оборудования источника централизованного тепло-снабжения (замена изношенного оборудования, проведение текущих и плановых ремонтов и т.д.). Для обеспечения качественного и надежного теплоснабжения потребителей, данный вариант развития предусматривает также поэтапную замену изношенных сетей теплоснабжения.

РАЗДЕЛ 6 ПРЕДЛОЖЕНИЯ ПО СТРОИТЕЛЬСТВУ, РЕКОНСТРУКЦИИ И (ИЛИ) МОДЕРНИЗАЦИИ ТЕПЛОВЫХ СЕТЕЙ

6.1 Предложения по строительству, реконструкции и (или) модернизации тепловых сетей, обеспечивающих перераспределение тепловой нагрузки из зон с дефицитом располагаемой тепловой мощности источников тепловой энергии в зоны с резервом располагаемой тепловой мощности источников тепловой энергии (использование существующих резервов)

На территории муниципального образования действует один источник теплоснабжения, отапливающих жилые, административные и социально-значимые объекты.

Основным направлением развития системы теплоснабжения выбрано сохранение существующей системы с проведением работ по модернизации оборудования источника централизованного тепло-снабжения (замена изношенного оборудования, проведение текущих и плановых ремонтов и т.д.). Для обеспечения качественного и надежного теплоснабжения потребителей, данный вариант развития предусматривает также поэтапную замену изношенных сетей теплоснабжения.

Перераспределение тепловой нагрузки в зонах действия источников тепла не планируется.

6.2 Предложения по строительству, реконструкции и (или) модернизации тепловых сетей для обеспечения перспективных приростов тепловой нагрузки в осваиваемых районах поселения под жилищную, комплексную или производственную застройку

Подключение новых объектов, находящихся в застроенной части населенных пунктов, рекомендуется производить к существующим тепловым сетям с учетом их пропускной способности. Однако для отопления и горячего водоснабжения индивидуальных домов рекомендуется применение индивидуальных двухконтурных котлов. Выбор индивидуальных источников тепла объясняется тем, что объекты имеют незначительную тепловую нагрузку и находятся на значительном расстоянии друг от друга, что влечет за собой большие потери в тепловых сетях и значительные капвложения по их прокладке.

В застроенной части и на территории подлежащей застройке предусматривается подземная прокладка тепловых сетей (бесканальная, в каналах или в тоннелях (коллекторах) совместно с другими инженерными сетями). При обосновании допускается надземная прокладка тепловых сетей, кроме территории детских и лечебных учреждений.

В случае надземной прокладки тепловые сети прокладываются с соблюдением расстояния по горизонтали от строительных конструкций тепловых сетей или оболочки изоляции трубопроводов при бесканальной прокладке до зданий, сооружений и инженерных сетей в соответствии с таблицей А.3 СП 124.13330.2012. «Свод правил. Тепловые сети. Актуализированная редакция СНиП 41-02-2003».

Величину диаметра трубопровода, способ прокладки и т.д. необходимо определить в ходе наладочного гидравлического расчета по каждому факту предполагаемого подключения.

Планом развития поселения предусматривается новое жилищное строительство, размещаемое на территориях существующей застройки путем реконструкции и создания новой современной застройки, обеспечивающей комфортные условия проживания. В соответствии с планами развития на территории поселения планируется строительство жилых и общественных зданий, а также индивидуальных жилых домов.

Для отопления и горячего водоснабжения индивидуальных домов рекомендуется применение индивидуальных двухконтурных котлов, работающих на твердом топливе. Выбор индивидуальных источников тепла объясняется тем, что объекты имеют незначительную тепловую нагрузку и находятся на значительном расстоянии друг от друга, что влечет за собой большие потери в тепловых сетях и значительные капвложения по их прокладке.

Для теплоснабжения вновь строящихся зданий (группы зданий) с небольшим теплопотреблением и промышленных объектов рекомендуется использовать автономные источники тепла, отдельностоящие и пристроенные блочно-модульные котельные малой мощности.

6.3 Предложения по строительству, реконструкции и (или) модернизации тепловых сетей в целях обеспечения условий, при наличии которых существует возможность поставок тепловой энергии потребителям от различных источников тепловой энергии при сохранении надежности теплоснабжения

Строительство тепловых сетей, обеспечивающих условия, при наличии которых существует возможность поставок тепловой энергии потребителям от различных источников тепловой энергии при сохранении надежности теплоснабжения, на данном этапе не рекомендуется.

6.4 Предложения по строительству, реконструкции и (или) модернизации тепловых сетей для повышения эффективности функционирования системы теплоснабжения, в том числе за счет перевода котельных в пиковый режим работы или ликвидации котельных

Для повышения эффективности функционирования системы теплоснабжения рекомендуется модернизация тепловых сетей с заменой существующих трубопроводов, в т. ч. выработавших свой ресурс, на новые предизолированные трубопроводы. Замена трубопроводов на новые приведет к снижению потерь тепловой энергии за счет более эффективной теплоизоляции и минимизации утечек на тепловых сетях.

6.5 Предложения по строительству, реконструкции и (или) модернизации тепловых сетей для обеспечения нормативной надежности теплоснабжения потребителей

На территории поселения есть необходимость в реконструкции тепловых сетей в связи с их износом. Для обеспечения качественного и надежного теплоснабжения потребителей рекомендуется своевременно проводить текущие и плановые ремонты тепловых сетей и запорной арматуры. Характеристика рекомендуемых мероприятий приведена в таблице 47.

Таблица 47 – Мероприятия по реконструкции трубопроводов со сверхнормативным износом

№ п/п	Наименование мероприятий	Год реализации	Объем инвестиций*, тыс. руб
1	Поэтапная замена изношенных сетей теплоснабжения, ремонт и замена запорной арматуры	2025-2040	5250,0

*- Объемы инвестиций в реконструкцию тепловых сетей определены по укрупненным показателям на основании объектов-аналогов и должны быть уточнены на последующих стадиях проектирования.

Текущий ремонт тепловых сетей локальных котельных рекомендуется выполнять в рамках текущей деятельности обслуживающих организаций.

Рекомендуется при новом строительстве и реконструкции существующих теплопроводов применять предизолированные трубопроводы в пенополиуретановой (ППУ) изоляции. Трубы ППУ-изоляции представляют собой трехслойную монолитную конструкцию, которая состоит из стальной трубы, теплоизолирующего слоя из пенополиуретана и защитной оболочки из полиэтилена.

Преимущества трубопроводов в ППУ-изоляции:

- 1) низкое водопоглощение пенополиуретана;
- 2) пенополиуретан экологически безопасен, низкая токсичность;
- 3) долговечность пенополиуретана;
- 4) пенополиуретан имеет низкий коэффициент теплопроводности. Данный показатель у ППУ равен 0,019 - 0,035 Вт/м·К;
- 5) высокая адгезионная прочность пенополиуретана;
- 6) звукопоглощение пенополиуретана;
- 7) пенополиуретан, нанесенные на металлическую поверхность, защищают ее от коррозии.

РАЗДЕЛ 7 ПРЕДЛОЖЕНИЯ ПО ПЕРЕВОДУ ОТКРЫТЫХ СИСТЕМ ТЕПЛОСНАБЖЕНИЯ (ГОРЯЧЕГО ВОДОСНАБЖЕНИЯ), ОТДЕЛЬНЫХ УЧАСТКОВ ТАКИХ СИСТЕМ НА ЗАКРЫТЫЕ СИСТЕМЫ ГОРЯЧЕГО ВОДОСНАБЖЕНИЯ

7.1 Предложения по переводу существующих открытых систем теплоснабжения (горячего водоснабжения), отдельных участков таких систем на закрытые системы горячего водоснабжения, для осуществления которого необходимо строительство индивидуальных и (или) центральных тепловых пунктов при наличии у потребителей внутридомовых систем горячего водоснабжения

Централизованное горячее водоснабжение с использованием открытой системы теплоснабжения не предусмотрено.

7.2 Предложения по переводу существующих открытых систем теплоснабжения (горячего водоснабжения), отдельных участков таких систем на закрытые системы горячего водоснабжения, для осуществления которого отсутствует необходимость строительства индивидуальных и (или) центральных тепловых пунктов по причине отсутствия у потребителей внутридомовых систем горячего водоснабжения

Централизованное горячее водоснабжение с использованием открытой системы теплоснабжения не предусмотрено.

РАЗДЕЛ 8 ПЕРСПЕКТИВНЫЕ ТОПЛИВНЫЕ БАЛАНСЫ

8.1 Перспективные топливные балансы для каждого источника тепловой энергии по видам основного, резервного и аварийного топлива на каждом этапе

На территории муниципального образования действует один источник тепло-снабжения, отапливающий социально-значимые, общественные здания и жилой фонд. В качестве основного вида топлива на котельной используется твердое топливо (пеллеты). Сведения о фактическом и перспективном потреблении котельно-печного топлива приведены в таблице 48.

Таблица 48 - Существующий и перспективный топливные балансы

№ п/п	Составляющая баланса	Ед. изм.	2024 год	2025 год	2026 год	2027 год	2028 год	2029 год	2030 год	2031-2040 годы
1	МКУ п. Боргом									
1.1	Вид топлива		пел-леты	пел-леты	пел-леты	пел-леты	пел-леты	пел-леты	пел-леты	пел-леты
1.2	расход натурального топлива	тонн	232,0	240,4	240,4	240,4	240,4	240,4	240,4	240,4
1.3	Расход условного топлива	т.у.т.	146,9	154,2	154,2	154,2	154,2	154,2	154,2	154,2
1.4	Выработка тепловой энергии	Гкал	848,7	816,3	845,4	843,8	842,1	840,5	838,9	837,3
1.5	Собственные и хозяйственные нужды котельной	Гкал	23,0	20,3	23,0	23,0	23,0	23,0	23,0	23,0
1.6	Тепловая энергия, отпущенная в сети	Гкал	825,7	796,0 3	822,4	820,7	819,1	817,5	815,9	814,3
1.7	Потери тепловой сети	Гкал	329,5	308,2 6	326,2	324,6	323,0	321,3	319,7	318,1
		%	39,9	38,7	39,7	39,5	39,4	39,3	39,2	39,1
1.8	Тепловая энергия, отпущенная потребителям	Гкал	496,2	487,8	496,2	496,2	496,2	496,2	496,2	496,2
1.9	УРУТ на отпуск тепловой энергии	кг.у.т./Гкал	174,2	193,7	174,2	174,2	174,2	174,2	174,2	174,2
1.10	Средневзвешенный КПД котельной	%	82,6	75,6	82,1	82,1	82,1	82,1	82,1	82,1

8.2 Потребляемые источником тепловой энергии виды топлива, включая местные виды топлива, а также используемые возобновляемые источники энергии

На территории муниципального образования действует один источник теплоснабжения. В качестве основного вида топлива на котельной используется твердое топливо (пеллеты).

По состоянию на 2025 год на территории поселения источники тепловой энергии с использованием ВИЭ отсутствуют.

8.3 Виды топлива (в случае, если топливом является уголь, - вид ископаемого угля в соответствии с Межгосударственным стандартом ГОСТ 25543-2013 «Угли бурые, каменные и антрациты. Классификация по генетическим и технологическим параметрам»), их долю и значение низшей теплоты сгорания топлива, используемые для производства тепловой энергии по каждой системе теплоснабжения

На территории муниципального образования действует один источник теплоснабжения. В качестве основного вида топлива на котельной используется твердое топливо (пеллеты).

Характеристика используемого котельно-печного топлива приведена в таблице ниже.

Таблица 49 - Особенности характеристик топлива, поставляемого на источники тепла

№ п/п	Вид топлива	Показатель	Значение
1	Пеллеты (основное топливо)	Он ^р	4000-4500 ккал/кг

При отсутствии централизованного теплоснабжения отопление жилых и общественных зданий осуществляется с помощью индивидуальных источников тепловой энергии (твердотопливные котлы, печи на твердом топливе, электроотопление).

8.4 Преобладающий в поселении вид топлива, определяемый по совокупности всех систем теплоснабжения, находящихся в соответствующем поселении

На территории муниципального образования действует один источник теплоснабжения. В качестве основного вида топлива на котельной используется твердое топливо (пеллеты).

8.5 Приоритетное направление развития топливного баланса поселения

На территории муниципального образования действует один источник теплоснабжения. В качестве основного вида топлива на котельной используется твердое топливо (пеллеты). Перевод котельной на другие виды топлива не планируется.

Основным направлением развития системы теплоснабжения выбрано сохранение существующей системы с проведением работ по модернизации оборудования источника централизованного тепло-снабжения (замена изношенного оборудования, проведение текущих и плановых ремонтов и т.д.). Для обеспечения качественного и надежного теплоснабжения потребителей, данный вариант развития предусматривает также поэтапную замену изношенных сетей теплоснабжения.

РАЗДЕЛ 9 ИНВЕСТИЦИИ В СТРОИТЕЛЬСТВО, РЕКОНСТРУКЦИЮ, ТЕХНИЧЕСКОЕ ПЕРЕВООРУЖЕНИЕ И (ИЛИ) МОДЕРНИЗАЦИЮ

9.1 Предложения по величине необходимых инвестиций в строительство, реконструкцию, техническое перевооружение и (или) модернизацию источников тепловой энергии на каждом этапе

Предложения по величине необходимых инвестиций в техническое перевооружение источника тепла представлено в таблице 50.

Таблица 50 – Мероприятия по техническое перевооружение и строительство источников тепла, в тыс. руб.

№ п/п	Наименование мероприятий	Необходимые капитальные затраты, тыс. руб.							
		Всего	2025 год	2026 год	2027 год	2028 год	2029 год	2030 год	2031-2040 годы
1.	Строительство, реконструкция, технического перевооружения и (или) модернизация источников тепловой энергии, в том числе строительство новых тепловых сетей								
1.1	Модернизация оборудования котельной (ремонт, замена изношенного оборудования)	3600,0		450,0		450,0		450,0	2250,0
2.	Реконструкция и (или) модернизация сетей теплоснабжения								
2.1	Поэтапная замена изношенных сетей теплоснабжения, ремонт и замена запорной арматуры	5250,0	350,0	350,0	350,0	350,0	350,0	350,0	3150,0
	ВСЕГО:	8850,0	350,0	800,0	350,0	800,0	350,0	800,0	5400,0

*- Объемы инвестиций в развитие системы теплоснабжения определены по укрупненным показателям на основании объектов-аналогов и должны быть уточнены на последующих стадиях проектирования.

9.2 Предложения по величине необходимых инвестиций в строительство, реконструкцию, техническое перевооружение и (или) модернизацию тепловых сетей, насосных станций и тепловых пунктов на каждом этапе

Сведения об объемах инвестиций в реконструкцию тепловых сетей приведены в таблице 50.

9.3 Предложения по величине инвестиций в строительство, реконструкцию, техническое перевооружение и (или) модернизацию в связи с изменениями температурного графика и гидравлического режима работы системы теплоснабжения на каждом этапе

В настоящий момент изменение существующего температурного графика не рекомендуется.

9.4 Предложения по величине необходимых инвестиций для перевода открытой системы теплоснабжения (горячего водоснабжения), отдельных участков таких систем в закрытую систему горячего водоснабжения на каждом этапе

Предложения отсутствуют.

9.5 Оценка эффективности инвестиций по отдельным предложениям

Экономическая эффективность реализации мероприятий по сохранению существующей схемы теплоснабжения с проведением работ по модернизации существующих объектов выражается в сокращении эксплуатационных издержек, уменьшению удельных расходов топлива на производство тепла, а также снижению потерь тепла при транспортировке.

Для обеспечения надежного теплоснабжения необходимо регулярно проводить работы по замене изношенного и устаревшего оборудования, замене тепловых сетей.

9.6 Величина фактически осуществленных инвестиций в строительство, реконструкцию, техническое перевооружение и (или) модернизацию объектов теплоснабжения за базовый период и базовый период актуализации

Модернизация объектов теплоснабжения проводится в рамках текущей деятельности теплоснабжающей организации.

РАЗДЕЛ 10 РЕШЕНИЕ О ПРИСВОЕНИИ СТАТУСА ЕДИНОЙ ТЕПЛОСНАБЖАЮЩЕЙ ОРГАНИЗАЦИИ (ОРГАНИЗАЦИЯМ)

10.1 Решение об определении единой теплоснабжающей организации (организаций)

В настоящее время на территории поселения действует один источник централизованного теплоснабжения, отапливающий жилые, административные и социально-значимые объекты. Обслуживание объектов систем централизованного теплоснабжения осуществляется Обществом с ограниченной ответственностью «Коми тепловая компания» (далее – Сысольский филиал АО «Коми тепловая компания»).

Реестр систем теплоснабжения приведен в таблице 51.

Таблица 51 - Реестр ЕТО, содержащий перечень систем теплоснабжения

№ п/п	Наименование Единой теплоснабжающей организации	Наименование источника системы централизованного теплоснабжения	Зона деятельности	Информация о подаче заявки на присвоение ЕТО	Основание для присвоения статуса ЕТО
1	Сысольский филиал АО «Коми тепловая компания»	Котельная с. Гагшор	Котельная, тепловые сети	отсутствует	п. 11 постановления Правительства РФ от 08.08.2012 № 808

0.2 Реестр зон деятельности единой теплоснабжающей организации (организаций)

Реестр единых теплоснабжающих организаций, содержащий перечень систем теплоснабжения, входящих в зону деятельности единой теплоснабжающей организаций, приведен в таблице 51.

10.3 Основания, в том числе критерии, в соответствии с которыми теплоснабжающей организации присвоен статус единой теплоснабжающей организации

Федеральным законом от 27.07.2010 № 190-ФЗ «О теплоснабжении» - дается следующее определение единой теплоснабжающей организацией: «Единая теплоснабжающая организация в системе теплоснабжения - теплоснабжающая организация, которой в отношении системы (систем) теплоснабжения присвоен статус единой теплоснабжающей организации».

Согласно п. 4 Постановление Правительства РФ от 08.08.2012 № 808 «Об организации теплоснабжения в Российской Федерации и о внесении изменений в некоторые акты Правительства Российской Федерации» в случае если на территории поселения, городского поселения существуют несколько систем теплоснабжения, единая теплоснабжающая организация (организации) определяется в отношении каждой или нескольких систем теплоснабжения, расположенных в границах поселения, городского поселения.

Критериями, в соответствии с которыми теплоснабжающей организации присвоен статус единой теплоснабжающей организации согласно Постановлению Правительства РФ от 08.08.2012 № 808 «Об организации теплоснабжения в Российской Федерации и о внесении изменений в некоторые акты Правительства Российской Федерации», являются;

1) владение на праве собственности или ином законном основании источниками тепловой энергии с наибольшей рабочей тепловой мощностью и (или) тепловыми сетями с наибольшей емкостью в границах зоны деятельности единой теплоснабжающей организации;

2) размер собственного капитала;

3) способность в лучшей мере обеспечить надежность теплоснабжения в соответствующей системе теплоснабжения.

В случае если организациями не подано ни одной заявки на присвоение статуса единой теплоснабжающей организации, статус единой теплоснабжающей организации присваивается организации, владеющей в соответствующей зоне деятельности источниками тепловой энергии с наибольшей рабочей тепловой мощностью и (или) тепловыми сетями с наибольшей тепловой емкостью.

Единая теплоснабжающая организация при осуществлении своей деятельности обязана:

1) заключать и исполнять договоры теплоснабжения с любыми обратившимися к ней потребителями тепловой энергии, теплопотребляющие установки которых находятся в данной системе теплоснабжения при условии соблюдения указанными потребителями выданных им в соответствии с законодательством о градостроительной деятельности технических условий подключения к тепловым сетям;

2) заключать и исполнять договоры поставки тепловой энергии (мощности) и (или) теплоносителя в отношении объема тепловой нагрузки, распределенной в соответствии со схемой теплоснабжения;

3) заключать и исполнять договоры оказания услуг по передаче тепловой энергии, теплоносителя в объеме, необходимом для обеспечения теплоснабжения потребителей тепловой энергии с учетом потерь тепловой энергии, теплоносителя при их передаче.

В настоящее время Сысольский филиал АО «Коми тепловая компания», отвечает всем требованиям, предъявляемым к единым теплоснабжающим организациям в зонах действия обслуживаемых систем теплоснабжения. Реестр единых теплоснабжающих организаций, содержащий перечень систем теплоснабжения, входящих в зону деятельности единой теплоснабжающей организаций, приведен в таблице 51.

10.4 Информация о поданных теплоснабжающими организациями заявках на присвоение статуса единой теплоснабжающей организации

Сведения о заявках, поданных в рамках разработки проекта схемы теплоснабжения (при их наличии), на присвоение статуса единой теплоснабжающей организации, отсутствуют.

10.5 Реестр систем теплоснабжения, содержащий перечень теплоснабжающих организаций, действующих в каждой системе теплоснабжения, расположенных в границах поселения

Описание границ зон деятельности единой теплоснабжающей организации, действующей на территории поселения, приведено в таблице 51.

РАЗДЕЛ 11 РЕШЕНИЯ О РАСПРЕДЕЛЕНИИ ТЕПЛОВОЙ НАГРУЗКИ МЕЖДУ ИСТОЧНИКАМИ ТЕПЛОВОЙ ЭНЕРГИИ

11.1 Сведения о величине тепловой нагрузки, распределяемой (перераспределяемой) между источниками тепловой энергии в соответствии с указанными в схеме теплоснабжения решениями об определении границ зон действия источников тепловой энергии, а также сроки выполнения перераспределения для каждого этапа

На территории муниципального образования действует один источник теплоснабжения, отапливающий социально-значимые, общественные здания и жилой фонд. Перераспределение тепловой нагрузки не планируется.

Существующие и перспективные балансы источника теплоснабжения приведены в Разделе 2 настоящей Схемы.

РАЗДЕЛ 12 РЕШЕНИЯ ПО БЕСХОЗЯЙНЫМ ТЕПЛОВЫМ СЕТЯМ

12.1 Перечень выявленных бесхозных тепловых сетей (в случае их выявления) и перечень организаций, уполномоченных на их эксплуатацию в порядке, установленном Федеральным законом от 27.07.2010 № 190-ФЗ «О теплоснабжении».

Согласно статьи 15 пункта 6 Федерального закона от 27.07.2010 № 190-ФЗ «О теплоснабжении» в случае выявления бесхозных тепловых сетей (тепловых сетей, не имеющих эксплуатирующей организации) орган местного самоуправления поселения или городского округа до признания права собственности на указанные бесхозные тепловые сети в течение тридцати дней с даты их выявления обязан определить теплосетевую организацию, тепловые сети которой непосредственно соединены с указанными бесхозными тепловыми сетями, или единую теплоснабжающую организацию в системе теплоснабжения, в которую входят указанные бесхозные тепловые сети и которая осуществляет содержание и обслуживание указанных бесхозных тепловых сетей. Орган регулирования обязан включить затраты на содержание и обслуживание бесхозных тепловых сетей в тарифы соответствующей организации на следующий период регулирования.

На момент разработки схемы теплоснабжения бесхозные тепловые сети не выявлены.

РАЗДЕЛ 13 СИНХРОНИЗАЦИЯ СХЕМЫ ТЕПЛОСНАБЖЕНИЯ СО СХЕМОЙ ГАЗОСНАБЖЕНИЯ И ГАЗИФИКАЦИИ ПОСЕЛЕНИЯ, СХЕМОЙ И ПРОГРАММОЙ РАЗВИТИЯ ЭЛЕКТРОЭНЕРГЕТИКИ СУБЪЕКТА, А ТАКЖЕ СО СХЕМОЙ ВОДОСНАБЖЕНИЯ И ВОДООТВЕДЕНИЯ ПОСЕЛЕНИЯ

13.1 Описание решений (на основе утвержденной региональной (межрегиональной) программы газификации жилищно-коммунального хозяйства, промышленных и иных организаций) о развитии соответствующей системы газоснабжения в части обеспечения топливом источников тепловой энергии

Система централизованного газоснабжения на территории сельского поселения «Гагшор» отсутствует. Программа развития газификации территории Сысольского муниципального района в настоящее время не предусматривает строительство газопроводом на территории сельского поселения «Гагшор».

13.2 Описание проблем организации газоснабжения источников тепловой энергии

Система централизованного газоснабжения на территории сельского поселения «Гагшор» отсутствует.

Основным направлением развития системы теплоснабжения выбрано сохранение существующей системы с проведением работ по модернизации оборудования источника централизованного тепло-снабжения (замена изношенного оборудования, проведение текущих и плановых ремонтов и т.д.).

13.3 Предложения по корректировке утвержденной (актуализации) региональной (межрегиональной) программы газификации жилищно-коммунального хозяйства, промышленных и иных организаций для обеспечения согласованности такой программы с указанными в схеме теплоснабжения решениями о развитии источников тепловой энергии и систем теплоснабжения

Предложения отсутствуют.

13.4 Описание решений (вырабатываемых с учетом положений утвержденной схемы и программы развития Единой энергетической системы России) о строительстве, реконструкции, техническом перевооружении и (или) модернизации, выводе из эксплуатации источников тепловой энергии и генерирующих объектов, включая входящее в их состав оборудование, функционирующих в режиме комбинированной выработки электрической и тепловой энергии, в части перспективных балансов тепловой мощности в схемах теплоснабжения

На территории поселения источники тепловой энергии, функционирующие в режиме комбинированной выработки электрической и тепловой энергии, отсутствуют. Предложения отсутствуют.

13.5 Предложения по строительству генерирующих объектов, функционирующих в режиме комбинированной выработки электрической и тепловой энергии, указанных в схеме теплоснабжения, для их учета при актуализации схемы и программы перспективного развития электроэнергетики субъекта Российской Федерации, схемы и программы развития Единой энергетической системы России, содержащие в том числе описание участия указанных объектов в перспективных балансах тепловой мощности и энергии

На территории поселения источники тепловой энергии, функционирующие в режиме комбинированной выработки электрической и тепловой энергии, отсутствуют.

Предложения отсутствуют.

13.6 Описание решений (вырабатываемых с учетом положений утвержденной схемы водоснабжения поселения) о развитии соответствующей системы водоснабжения в части, относящейся к системам теплоснабжения

Решений вырабатываемых с учетом положений утвержденной схемы водоснабжения о развитии соответствующей системы водоснабжения в части, относящейся к системам теплоснабжения нет.

13.7 Предложения по корректировке утвержденной (актуализации) схемы водоснабжения поселения для обеспечения согласованности такой схемы и указанных в схеме теплоснабжения решений о развитии источников тепловой энергии и систем теплоснабжения

Решений вырабатываемых с учетом положений утвержденной схемы водоснабжения о развитии соответствующей системы водоснабжения в части, относящейся к системам теплоснабжения нет.

РАЗДЕЛ 14 ИНДИКАТОРЫ РАЗВИТИЯ СИСТЕМ ТЕПЛОСНАБЖЕНИЯ ПОСЕЛЕНИЯ

14.1 Существующие и перспективные значения индикаторов развития систем теплоснабжения, а в ценовых зонах теплоснабжения также должен содержать целевые значения ключевых показателей, отражающих результаты внедрения целевой модели рынка тепловой энергии и результаты их достижения, а также существующие и перспективные значения целевых показателей реализации схемы теплоснабжения поселения, подлежащие достижению каждой единой теплоснабжающей организацией, функционирующей на территории такого поселения. Указанные значения определены в главе 13 обосновывающих материалов к схемам теплоснабжения

Индикаторами развития системы теплоснабжения являются:

- 1) количество прекращений подачи тепловой энергии, теплоносителя в результате технологических нарушений на тепловых сетях;
- 2) количество прекращений подачи тепловой энергии, теплоносителя в результате технологических нарушений на источниках тепловой энергии;
- 3) удельный расход условного топлива на единицу тепловой энергии, отпускаемой с коллекторов источников тепловой энергии (отдельно для тепловых электрических станций и котельных);
- 4) отношение величины технологических потерь тепловой энергии, теплоносителя к материальной характеристике тепловой сети;
- 5) коэффициент использования установленной тепловой мощности;
- 6) удельная материальная характеристика тепловых сетей, приведенная к расчетной тепловой нагрузке;
- 7) доля тепловой энергии, выработанной в комбинированном режиме (как отношение величины тепловой энергии, отпущенной из отборов турбоагрегатов, к общей величине выработанной тепловой энергии в границах поселения);
- 8) удельный расход условного топлива на отпуск электрической энергии;
- 9) коэффициент использования теплоты топлива (только для источников тепловой энергии, функционирующих в режиме комбинированной выработки электрической и тепловой энергии);
- 10) доля отпуска тепловой энергии, осуществляемого потребителям по приборам учета, в общем объеме отпущенной тепловой энергии;
- 11) средневзвешенный (по материальной характеристике) срок эксплуатации тепловых сетей (для каждой системы теплоснабжения);
- 12) отношение материальной характеристики тепловых сетей, реконструированных за год, к общей материальной характеристике тепловых сетей (фактическое значение за отчетный период и прогноз изменения при реализации проектов, указанных в утвержденной схеме теплоснабжения);
- 13) отношение установленной тепловой мощности оборудования источников тепловой энергии, реконструированного за год, к общей установленной тепловой мощности источников тепловой энергии (фактическое значение за отчетный период и прогноз изменения при реализации проектов, указанных в утвержденной схеме теплоснабжения);
- 14) отсутствие зафиксированных фактов нарушения антимонопольного законодательства (выданных предупреждений, предписаний), а также отсутствие применения санкций, предусмотренных Кодексом Российской Федерации об административных правонарушениях, за нарушение законодательства Российской Феде-

рации в сфере теплоснабжения, антимонопольного законодательства Российской Федерации, законодательства Российской Федерации о естественных монополиях.

Индикаторы развития системы теплоснабжения приведены в таблице 52.

Таблица 52 - Индикаторы развития системы теплоснабжения

№ п/п	Наименование	Ед. изм	2024 год	2025 год	2026 год	2027 год	2028 год	2029 год	2030 год	2031-2040 годы
1	Количество прекращений подачи тепловой энергии, теплоносителя в результате технологических нарушений на тепловых сетях	ед. год	0	0	0	0	0	0	0	0
2	Количество прекращений подачи тепловой энергии, теплоносителя в результате технологических нарушений на источниках тепловой энергии	ед. год	0	0	0	0	0	0	0	0
3	Удельный расход условного топлива на единицу отпускаемой тепловой энергии									
3.1	МКУ п. Бортом	кг у.т./Гквал	174,2	174,2	174,2	174,2	174,2	174,2	174,2	174,2
4	Отношение величины технологических потерь тепловой энергии к материальной характеристике тепловой сети									
4.1	МКУ п. Бортом	Гкал/м.кв	1,334	1,328	1,321	1,314	1,308	1,301	1,295	1,288
5	Отношение величины потерь теплоносителя к материальной характеристике тепловой сети									
5.1	МКУ п. Бортом	куб.м/м.кв	0,793	0,793	0,793	0,793	0,793	0,793	0,793	0,793
6	Коэффициент использования установленной тепловой мощности									
6.1	МКУ п. Бортом	%	25,68	25,68	25,68	25,68	25,68	25,68	25,68	25,68
7	Удельная материальная характеристика тепловых сетей, приведенная к расчетной тепловой нагрузке									
7.1	МКУ п. Бортом	Гкал/час.м.кв	0,00115	0,00115	0,00115	0,00115	0,00115	0,00115	0,00115	0,00115
8	Доля тепловой энергии, выработанной в комбинированном режиме	%	-	-	-	-	-	-	-	-
9	удельный расход условного топлива на отпуск электрической энергии	кг у.т./кВт.ч	-	-	-	-	-	-	-	-

№ п/п	Наименование	Ед. изм	2024 год	2025 год	2026 год	2027 год	2028 год	2029 год	2030 год	2031-2040 годы
10	коэффициент использования теплоты топлива (только для источников тепловой энергии, функционирующих в режиме комбинированной выработки электрической и тепловой энергии)		-	-	-	-	-	-	-	-
11	доля отпуска тепловой энергии, осуществляемого потребителям по приборам учета, в общем объеме отпущенной тепловой энергии	%	73	75	80	90	95	100	100	100
12	средневзвешенный (по материальной характеристике) срок эксплуатации тепловых сетей (для каждой системы теплоснабжения)	лет	н/д	н/д	н/д	н/д	н/д	н/д	н/д	н/д
13	отношение материальной характеристики тепловых сетей, реконструированных за год, к общей материальной характеристике тепловых сетей (фактическое значение за отчетный период и прогноз изменения при реализации проектов, указанных в утвержденной схеме теплоснабжения) (для каждой системы теплоснабжения, а также для поселения, городского округа, города федерального значения)	%	5	10	5	5	5	5	5	5
14	Отношение установленной тепловой мощности оборудования источников тепловой энергии, реконструированного за год, к общей установленной тепловой мощности источников тепловой энергии.	%	0	0	0	0	0	0	0	0
15	Отсутствие зафиксированных фактов нарушения антимонопольного законодательства (выданных предупреждений, предписаний), а также отсутствие применения санкций, предусмотренных Кодексом Российской Федерации об административных правонарушениях, за нарушение законодательства Российской Федерации в сфере теплоснабжения, антимонопольного законодательства Российской Федерации, законодательства Российской Федерации о естественных монополиях.	%	0	0	0	0	0	0	0	0

РАЗДЕЛ 15 ЦЕНОВЫЕ (ТАРИФНЫЕ) ПОСЛЕДСТВИЯ

15.1 Результаты расчетов и оценки ценовых (тарифных) последствий реализации предлагаемых проектов схемы теплоснабжения для потребителя, осуществленных в соответствии с главой 14 обосновывающих материалов к схеме теплоснабжения.

Прогнозные тарифы рассчитаны на основе экспертных оценок и могут пересматриваться по мере появления уточненных прогнозов социально-экономического развития по данным Минэкономразвития РФ (прогнозов роста цен на топливо и электроэнергию, ИПЦ и других индексов-дефляторов) и с учетом возможного изменения условий реализации мероприятий схемы теплоснабжения.

Прогнозирование финансово-хозяйственной деятельности Теплоснабжающей организации проводится на основе фактических показателей финансово-хозяйственной деятельности за базовый период регулирования и утверждённый период регулирования на момент разработки схемы теплоснабжения. В качестве исходных данных принимаются с данные портала по раскрытию информации, подлежащих свободному доступу (<http://ri.eias.ru>) и данные от ТСО.

Индексы-дефляторы, принятые для прогноза производственных расходов и тарифов на покупные энергоносители и воду определены на основе следующих документов:

1) Прогноз социально-экономического развития Российской Федерации на 2025 год и на плановый период 2026 и 2027 годов (опубликован на сайте Минэкономразвития РФ, от 30.09.2024 г.).

Таблица 53 – Индексы-дефляторы, принятые для прогноза производственных расходов и тарифов на покупные энергоносители и воду (базовый вариант развития)

№ п/ п	Наименование	Период, год												
		20 21	20 22	20 23	20 24	20 25	20 26	20 27	20 28	20 29	20 30	20 31	20 32	20 33
1	Индекс потребительских цен (ИПЦ), $I_{пц,i}$	1,0 37	1,1 24	1,0 55	1,0 57	1,0 55	1,0 45	1,0 41	1,0 20	1,0 20	1,0 20	1,0 2	1,0 2	1,0 2
2	Индекс роста оптовой цены на природный газ (для всех категорий потребителей, за исключением населения), $I_{пг,i}$	1,3 67	1,1 22	0,9 29	1,1 59	1,0 74	1,0 14	1,0 17	1,0 20	1,0 20	1,0 20	1,0 2	1,0 2	1,0 2
3	Индекс роста цены на каменный уголь, $I_{ку,i}$	1,1 65	1,5 37	0,8 75	1,0 57	1,0 59	1,0 33	1,0 30	1,0 36	1,0 36	1,0 36	1,0 36	1,0 36	1,0 36
4	Индекс роста цены на электроэнергию (для всех категорий потребителей, за исключением населения), $I_{ээ,i}$	1,0 34	1,0 50	1,0 75	1,0 56	1,0 95	1,0 37	1,0 38	1,0 00	1,0 00	1,0 00	1,0 00	1,0 00	1,0 00
5	Индекс роста цены на услуги водоснабжения/водоотведения, $I_{всво}$	1,0 39	1,0 42	1,0 43	1,0 44	1,0 45	1,0 28	1,0 27	1,0 27	1,0 27	1,0 27	1,0 27	1,0 27	1,0 27
6	Индекс роста цены	1,1	1,1	1,0	1,0	1,0	1,0	1,0	1,0	1,0	1,0	1,0	1,0	1,0

№ п/ п	Наименование	Период, год												
		20 21	20 22	20 23	20 24	20 25	20 26	20 27	20 28	20 29	20 30	20 31	20 32	20 33
	на покупную тепловую энергию, <i>Гтэ,и</i>	48	39	45	64	44	39	23	23	39	39	23	23	39

Тарифно-балансовые модели теплоснабжения потребителей по каждой системе теплоснабжения приведены в таблицах ниже.

Таблица 54 - Тарифно-балансовые модели теплоснабжения потребителей Сысольский филиал АО «Коми тепловая компания» (системы теплоснабжения сельского поселения «Гагшор»)

№ п / п	Наименование	Ед. измерения	2024 год	2025 год	2026 год	2027 год	2028 год	2029 год	2030 год	2031- 2040 годы
1	Производство тепловой энергии	Гкал	848,7	847,0	845,4	843,8	842,1	840,5	838,9	837,3
2	Собственные нужды	Гкал	23,0	23,0	23,0	23,0	23,0	23,0	23,0	23,0
3	Потери в тепловой сети	Гкал	329,5	327,9	326,2	324,6	323,0	321,3	319,7	318,1
4	Полезный отпуск	Гкал	548,39	548,39	548,39	548,39	548,39	548,39	548,39	548,39
5	Себестоимость производимых товаров (оказываемых услуг) по регулируемому виду деятельности, в том числе	тыс.руб.	4290,9	4432,9	4545,87	4654,5	4702,4	4751,9	4802,3	5408,6
5.1	расходы на топливо	тыс.руб.	1788,0	1784,5	1781,14	1777,0	1774,28	1770,88	1767,49	1764,13
5.2	Расходы на покупаемую электрическую энергию (мощность),	тыс.руб.	215,51	235,52	243,77	252,54	252,05	251,57	251,09	250,61
5.3	Расходы на приобретение холодной воды	тыс.руб.	8,66	9,03	9,26	9,50	9,73	9,98	10,23	13,32
5.4	ФОТ	тыс.руб.	1270,2	1340,1	1400,45	1457,87	1487,03	1516,77	1547,11	1885,9
5.5	Расходы на амортизацию основных производственных средств	тыс.руб.	105,89	111,72	116,74	121,5	123,96	126,44	128,97	157,21
5.6	Общепроизводственные расходы:	тыс.руб.	124,00	130,57	136,18	141,49	144,04	146,64	149,29	181,63
5.7	Общехозяйственные расходы:	тыс.руб.	118,18	124,68	130,29	135,6	138,34	141,11	143,93	175,45
5.6	прочие расходы	тыс.руб.	660,37	696,69	728,04	757,89	773,05	788,51	804,28	980,41
7	Прибыль	тыс.руб.	119,85	126,83	132,40	137,7	140,21	142,73	145,30	174,37
8	Необходимая валовая выручка от вида деятельности	тыс.руб.	4410,84	4559,74	4678,27	4791,9	4842,7	4894,6	4947,6	5583,0
9	Оценочная стоимость производства тепла	руб./Гкал	8890,0	9190,3	9429,15	9658,6	9760,5	9865,2	9972,15	11252,75

*- Прогнозирование финансово-хозяйственной деятельности Теплоснабжающей организации проводится на основе фактических показателей финансово-хозяйственной деятельности за базовый период регулирования и утверждённый период регулирования на момент разработки схемы теплоснабжения. В качестве исходных данных принимаются с данные портала по раскрытию информации, подлежащих свободному доступу (<http://ri.eias.ru>) и данные от ТСО.

Таблица 55 - Оценка ценовых (тарифных) последствий реализации проектов схемы

теплоснабжения

№ п / п	Наименование	Ед. изме- рения	2025 год	2026 год	2027 год	2028 год	2029 год	2030 год	2031- 2040 годы
1	Капитальные затраты на реализацию мероприятий	тыс.ру- б.	350,0	800,0	350,0	800,0	350,0	800,0	5400,0
2	Средневзвешенная оценочная стоимость производства тепла	руб./Г- кал	9190,32	9429,15	9658,16	9760,57	9865,22	9972,15	11252,75
3	Средневзвешенная оценочная стоимость производства тепла с учетом инвестиционной составляющей	руб./Г- кал	9895,75	10411,57	10363,59	11372,98	10570,65	11584,56	12341,13
4	Оценочная стоимость производства тепла (с использованием индекса роста цен на тепловую энергию)	руб./Г- кал	9281,22	9643,19	9864,98	10091,88	10485,46	10894,39	15483,84

*- Прогнозирование финансово-хозяйственной деятельности Теплоснабжающей организации проводится на основе фактических показателей финансово-хозяйственной деятельности за базовый период регулирования и утверждённый период регулирования на момент разработки схемы теплоснабжения. В качестве исходных данных принимаются с данные портала по раскрытию информации, подлежащих свободному доступу (<http://ri.eias.ru>) и данные от ТСО.

В соответствии с действующим в сфере государственного ценового регулирования законодательством тариф на тепловую энергию, отпускаемую организацией, должен обеспечивать покрытие как экономически обоснованных расходов организации, так и обеспечивать достаточные средства для финансирования мероприятий по надежному функционированию и развитию систем теплоснабжения.

Тариф ежегодно пересматривается и устанавливается органом исполнительной власти субъекта РФ в области государственного регулирования цен (тарифов) с учетом изменения экономически обоснованных расходов организации и возможных изменений условий реализации инвестиционной программы.

Законодательством определен механизм ограничения предельной величины тарифов путем установления ежегодных предельных индексов роста, а также механизм ограничения предельной величины платы за ЖКУ для граждан путем установления ежегодных предельных индексов роста.

При этом возмещение затрат на реализацию рекомендуемых мероприятий организации, осуществляющей регулируемые виды деятельности в сфере теплоснабжения, может потребовать установления для организации тарифов на уровне выше установленного федеральным органом предельного максимального уровня.

Решение об установлении для организации тарифов на уровне выше предельного максимального принимается органом исполнительной власти субъекта РФ в области государственного регулирования тарифов (цен) самостоятельно и не требует согласования с федеральным органом исполнительной власти в области государственного регулирования тарифов в сфере теплоснабжения.

**СХЕМА ТЕПЛОСНАБЖЕНИЯ СЕЛЬСКОГО ПОСЕЛЕНИЯ
«ЗАОЗЕРЬЕ» МУНИЦИПАЛЬНОГО РАЙОНА «СЫСОЛЬСКИЙ»
РЕСПУБЛИКИ КОМИ НА ПЕРИОД ДО 2040 ГОДА**

(Актуализация на 2026 год)

Утверждаемая часть

ХАРАКТЕРИСТИКА СЕЛЬСКОГО ПОСЕЛЕНИЯ «ЗАОЗЕРЬЕ» МУНИЦИПАЛЬНОГО РАЙОНА «СЫСОЛЬСКИЙ» РЕСПУБЛИКИ КОМИ

Сельское поселение «Заозерье» располагается в юго-восточной части Сысольского района. Граничит на севере с сельским поселением «Вотча», на востоке и юге – с Койгородским районом, на западе – с сельскими поселениями «Палауз», «Гагшор» и «Пыёлдино».

Сельское поселение «Заозерье» является административно-территориальным образованием, входящим в состав территории Сысольского района Республики Коми. Площадь поселения – 853,5 км².

В состав сельского поселения «Заозерье» входит 3 населенных пункта: д. Заозерье, п. Заозерье, п. Исанево. Расстояние от административного центра сельского поселения (п. Заозерье) до административного центра (с. Визинга) составляет 22 км, до регионального центра (г. Сыктывкар) – 89 км.



Рисунок 7 – Географическое расположение СП «Заозерье»

Климатические условия

Климат на территории Сысольского района умеренно-континентальный лето короткое и умеренно-прохладное, зима многоснежная, продолжительная и умеренно-холодная. Климат формируется в условиях малого количества солнечной

радиации зимой, под воздействием северных морей и интенсивного западного переноса воздушных масс. Вынос теплого морского воздуха, связанный с прохождением атлантических циклонов, и частые вторжения арктического воздуха с Северного Ледовитого океана придают погоде большую неустойчивость в течение всего года.

Годовая амплитуда составляет $31,4^{\circ}\text{C}$. Самым теплым месяцем года является июль (средняя месячная температура $+16,7^{\circ}\text{C}$), самым холодным месяцем – январь (-16°C).

РАЗДЕЛ 1 ПОКАЗАТЕЛИ СУЩЕСТВУЮЩЕГО И ПЕРСПЕКТИВНОГО СПРОСА НА ТЕПЛОВУЮ ЭНЕРГИЮ (МОЩНОСТЬ) И ТЕПЛОНОСИТЕЛЬ В УСТАНОВЛЕННЫХ ГРАНИЦАХ ПОСЕЛЕНИЯ

В настоящее время на территории поселения действует один источник централизованного теплоснабжения, отапливающий административные и социально-значимые объекты. Обслуживание объектов систем централизованного теплоснабжения осуществляется Сысольским филиалом АО «Коми тепловая компания» (далее – Сысольский филиал АО «Коми тепловая компания»).

Краткая характеристика источника теплоснабжения приведена в таблице 56.

Таблица 56 – Перечень источников централизованного теплоснабжения

№ пп	Наименование объекта	Адрес	Установленная мощность, Гкал/ч	Вид топлива	Обслуживающая организация
1	Котельная пст. Заозерье	пст. Заозерье, ул. Пионерская, д. 12	1,300	уголь	Сысольский филиал АО «Коми тепловая компания»

Отношения между снабжающими и потребляющими организациями – договорные. На территории поселения также действуют локальные (автономные) источники теплоснабжения, отапливающие административные здания и объекты бюджетной сферы, удаленные от источника централизованного теплоснабжения. В качестве топлива на автономных источниках теплоснабжения используется преимущественно твердое топливо (дрова).

1.1 Величины существующей отапливаемой площади строительных фондов и приросты отапливаемой площади строительных фондов по расчетным элементам территориального деления с разделением объектов строительства на многоквартирные дома, индивидуальные жилые дома, общественные здания и производственные здания промышленных предприятий по этапам - на каждый год первого 5-летнего периода и на последующие 5-летние периоды (далее - этапы)

Генеральным планом развития поселения предусматривается новое жилищное строительство, размещаемое на территориях существующей застройки путем реконструкции и создания новой современной застройки, обеспечивающей комфортные условия проживания. Значительное увеличение селитебной территории за счет освоения новых земель не предлагается. Размещение объектов нового жилищного строительства в городе возможно на имеющихся в небольшом количестве свободных территориях и на месте сноса и ветхой и малоценной застройки.

Жилищный фонд сосредоточен в жилой зоне, зоне смешанной и общественно-деловой застройки. В их состав входят объекты функционально совместимые с постоянным и временным проживанием населения. В составе жилых зон могут находиться отдельно-стоящие, встроенные и пристроенные объекты культурно-бытового и коммунального обслуживания.

Существующий жилой фонд подразделяется на среднеэтажные многоквартирные и малоэтажные (индивидуальные) жилые дома. Основная часть населения поселения проживает в домах малоэтажной застройки.

Планами развития территории поселения предусматривается компактное развитие селитебной территории в населенных пунктах. Развитие застроенных территорий и освоение резервных территорий под многоэтажное и малоэтажное строительство (в т.ч. ИЖС) предполагает:

- 1) создание комфортных условий для проживания на территории поселения;

- 2) организацию комплексного освоения резервных территорий под жилищное строительство;
- 3) строительство качественного жилья с комплексом инфраструктуры (социальной, транспортной, инженерной);
- 4) образование новых земельных участков для их предоставления в целях индивидуального, блокированного, малоэтажного многоквартирного жилищного строительства, ведения личного подсобного хозяйства;
- 5) строительство/реконструкцию достаточного количества современных социальных объектов.

В настоящее время строительство жилья на территории поселения представлено преимущественно индивидуальной жилой застройкой.

Для отопления и горячего водоснабжения индивидуальных домов рекомендуется применение индивидуальных двухконтурных котлов, работающих на твердом топливе. Выбор индивидуальных источников тепла объясняется тем, что объекты имеют незначительную тепловую нагрузку и находятся на значительном расстоянии друг от друга, что влечет за собой большие потери в тепловых сетях и значительные капвложения по их прокладке.

Отопление вновь строящихся многоквартирных жилых домов, а также социально-значимых объектов планируется осуществлять от существующих источников теплоснабжения. Для теплоснабжения вновь строящихся зданий (группы зданий) с небольшим теплопотреблением и промышленных объектов рекомендуется использовать автономные источники тепла: отдельностоящие и пристроенные блочно-модульные котельные малой мощности.

На основании вышесказанного, можно сделать вывод, что увеличение отапливаемой площади в зонах действия источников централизованного теплоснабжения, не планируется.

1.2 Существующие и перспективные объемы потребления тепловой энергии (мощности) и теплоносителя с разделением по видам теплопотребления в каждом расчетном элементе территориального деления на каждом этапе

На территории муниципального образования действует один источник теплоснабжения. К теплоснабжения подключены жилые многоквартирные дома, а также административные и социально-значимые объекты.

За базовый уровень потребления тепла принят уровень потребления тепловой энергии в среднем **за 2023-2025 годы**. Базовый уровень потребления тепловой энергии с разделением по источникам теплоснабжения представлен в таблице 57.

Таблица 57 – Базовый уровень потребления тепла на цели теплоснабжения

№ п/п	Наименование источника теплоснабжения	Нагрузка, Гкал/ч	Полезный отпуск тепла, Гкал
1	Котельная пст. Заозерье	0,039	97,164

Существующая и перспективная тепловая нагрузка источников централизованного теплоснабжения приведена в таблице 58. Перспективная тепловая нагрузка источников теплоснабжения была рассчитана с учетом планов по реконструкции системы теплоснабжения, рассмотренных в Разделах 5, 6 и 7 настоящей Схемы.

Таблица 58 – Существующая и перспективная нагрузка системы теплоснабжения, Гкал/час

№ п/ п	Котельная	2024 год	202 5 год	202 6 год	202 7 год	202 8 год	2029 год	2030 год	2031- 2040 годы
1	Котельная пст. За- озерье	0,039	0,03 9	0,03 9	0,03 9	0,03 9	0,039	0,039	0,039

Существующие и перспективные объемы потребления теплоносителя в зонах действия источников централизованного теплоснабжения приведены в Разделе 3.

1.3 Существующие и перспективные объемы потребления тепловой энергии (мощности) и теплоносителя объектами, расположенными в производственных зонах, на каждом этапе

Промышленные объекты расположены в промышленной зоне. Теплоснабжение промышленных предприятий осуществляется от существующих котельных и от автономных встроенных или пристроенных источников, входящих в комплекс конкретного объекта. Горячее водоснабжение - от индивидуальных водонагревателей при наличии централизованного холодного водоснабжения. Увеличение расхода тепла на технологические нужды в перспективе не прогнозируется.

1.4 Существующие и перспективные величины средневзвешенной плотности тепловой нагрузки в каждом расчетном элементе территориального деления, зоне действия каждого источника тепловой энергии, каждой системе теплоснабжения

Расчет средневзвешенной плотности тепловой нагрузки в зонах действия источников теплоснабжения приведено в таблице 59.

Таблица 59 – Средневзвешенная плотность тепловой нагрузки в зонах действия источников теплоснабжения

№ п / п	Наименование	202 4 год	202 5 год	202 6 год	202 7 год	202 8 год	202 9 год	203 0 год	2031- 2040 годы
1	Котельная пст. Заозерье								
1 · 1	Присоединенная тепловая нагрузка, Гкал/час	0,0 39	0,03 9	0,03 9	0,03 9	0,03 9	0,03 9	0,0 39	0,039
1 · 2	Площадь зоны действия источника теплоснабжения, кв. км.	0,0 29	0,02 9	0,02 9	0,02 9	0,02 9	0,02 9	0,0 29	0,029
1 · 3	Плотность тепловой нагрузки, Гкал/час на 1 кв. км.	1,3 4	1,34	1,34	1,34	1,34	1,34	1,3 4	1,34

РАЗДЕЛ 2 СУЩЕСТВУЮЩИЕ И ПЕРСПЕКТИВНЫЕ БАЛАНСЫ ТЕПЛОВОЙ МОЩНОСТИ ИСТОЧНИКОВ ТЕПЛОВОЙ ЭНЕРГИИ И ТЕПЛОВОЙ НАГРУЗКИ ПОТРЕБИТЕЛЕЙ

2.1 Описание существующих и перспективных зон действия систем теплоснабжения и источников тепловой энергии

На территории муниципального образования действует один источник теплоснабжения, отапливающих административные и социально-значимые объекты.

Основным направлением развития системы теплоснабжения выбрано сохранение существующей системы с проведением работ по реконструкции существующей угольной котельной с переводом ее на местные виды топлива (пеллеты). Для обеспечения качественного и надежного теплоснабжения потребителей, данный вариант развития предусматривает также поэтапную замену изношенных сетей теплоснабжения.

Изменение зон действия систем теплоснабжения источников тепловой энергии не планируется.

Для отопления и горячего водоснабжения вновь строящихся индивидуальных домов рекомендуется использовать индивидуальные двухконтурные котлы. Для теплоснабжения строящихся зданий (группы зданий) с небольшим теплотреблением - автономные источники тепла: отдельстоящие и пристроенные блочно-модульные котельные малой мощности. Выбор индивидуальных источников тепла объясняется тем, что объекты имеют незначительную тепловую нагрузку и находятся на значительном расстоянии друг от друга, что влечет за собой большие потери в тепловых сетях и значительные капвложения по их прокладке.

Промышленные объекты расположены в промышленной зоне. Теплоснабжение промышленных предприятий осуществляется от существующих котельных и от автономных встроенных или пристроенных источников, входящих в комплекс конкретного объекта. Горячее водоснабжение - от индивидуальных водонагревателей при наличии централизованного холодного водоснабжения. Увеличение расхода тепла на технологические нужды в перспективе не прогнозируется.

2.2 Описание существующих и перспективных зон действия индивидуальных источников тепловой энергии

На расчетный срок теплоснабжение индивидуальной жилой застройки предусматривается обеспечить от индивидуальных источников тепла на твердом топливе, а также посредством печного отопления. Подключение объектов индивидуальной жилой застройки к централизованным системам теплоснабжения не планируется.

2.3 Существующие и перспективные балансы тепловой мощности и тепловой нагрузки потребителей в зонах действия источников тепловой энергии, в том числе работающих на единую тепловую сеть, на каждом этапе

Существующие и перспективные балансы тепловой мощности источников тепловой энергии и тепловой нагрузки потребителей приведены в таблице 60. Перспективные балансы тепловой мощности и тепловой нагрузки составлены с учетом положений Раздела 4, с учетом предложений, проектов (мероприятий) по развитию системы теплоснабжения предусмотренных Разделами 5 и 6.

Таблица 60 - Существующие и перспективные балансы тепловой мощности источников тепловой энергии и тепловой нагрузки потребителей.

№ п/п	Зона действия котельной	Ед. изм.	2024 год	2025 год	2026 год	2027 год	2028 год	2029 год	2030 год	2031-2040 годы
1	Котельная пст. Заозерье									
1.1	Установленная мощность основного оборудования	Гкал/ч	1,300	1,300	1,300	1,300	1,300	1,300	1,300	1,300
1.2	Располагаемая мощность основного оборудования	Гкал/ч	0,835	0,835	0,835	0,835	1,300	1,300	1,300	1,300
1.3	Собственные и хозяйственные нужды	Гкал/ч	0,009	0,009	0,009	0,009	0,009	0,009	0,009	0,009
1.4	Потери в тепловых сетях от отпущенной тепловой энергии	Гкал/ч	0,097	0,097	0,097	0,097	0,097	0,097	0,097	0,097
1.5	Присоединенная тепловая нагрузка	Гкал/ч	0,039	0,039	0,039	0,039	0,039	0,039	0,039	0,039
1.6	Резерв (+)/дефицит (-) тепловой мощности	Гкал/ч	0,690	0,690	0,690	0,690	0,690	0,690	0,690	0,690
1.7	Мощность котла с максимальной мощностью, Гкал/ч	Гкал/ч	0,400	0,400	0,400	0,400	0,400	0,400	0,400	0,400
1.8	Мощность котельной при выходе из строя большего по мощности котла, Гкал/ч	Гкал/ч	0,435	0,435	0,435	0,435	0,435	0,435	0,435	0,435
1.9	Резерв/Дефицит выходе из строя большего по мощности котла	Гкал/ч	0,342	0,342	0,342	0,342	0,342	0,342	0,342	0,342

Примечание – технические характеристики реконструируемых источника тепла будут уточнены на этапе составления проектной-сметной документации.

2.4 Перспективные балансы тепловой мощности источников тепловой энергии и тепловой нагрузки потребителей в случае, если зона действия источника тепловой энергии расположена в границах двух или более поселений, либо в границах поселения, с указанием величины тепловой нагрузки для потребителей каждого поселения

Источники теплоснабжения, в зону деятельности которых входит территория нескольких населенных пунктов, отсутствуют.

2.5 Радиус эффективного теплоснабжения, позволяющий определить условия, при которых подключение (технологическое присоединение) теплопотребляющих установок к системе теплоснабжения нецелесообразно, и определяемый в соответствии с методическими указаниями по разработке схем теплоснабжения. (утв. Приказом Минэнерго России от 05.03.2019 № 212 «Об утверждении Методических указаний по разработке схем теплоснабжения»)

Расчет оптимального радиуса теплоснабжения, применяемого в качестве характерного параметра, позволит определить границы действия централизованного теплоснабжения по целевой функции минимума себестоимости полезно отпущенного тепла.

Расчет радиуса эффективного теплоснабжения проводился в соответствии с методикой расчета, приведённой в приложении 40 Методических указаний по разработке схем теплоснабжения, утвержденных Приказом Минэнерго России от 05.03.2019 № 212 «Об утверждении Методических указаний по разработке схем теплоснабжения». В соответствии с данной методикой радиус эффективного теплоснабжения определяется как максимальное расстояние от теплопотребляющей установки до ближайшего источника тепловой энергии в системе теплоснабжения, при превышении которого подключение (технологическое присоединение) теплопотребляющей установки к данной системе теплоснабжения нецелесообразно по причине увеличения совокупных расходов в системе теплоснабжения. Другими словами, радиус эффективного теплоснабжения рассчитывается как максимальное расстояние от нового объекта теплопотребления с заданной тепловой нагрузкой до точки возможного подключения к существующим тепловым сетям.

Методика расчета:

1. В системе теплоснабжения расчет стоимости тепловой энергии в виде горячей воды, поставляемой потребителям, рассчитывается как сумма следующих составляющих:

- а) стоимости единицы тепловой энергии (мощности) в горячей воде;
- б) удельной стоимости оказываемых услуг по передаче единицы тепловой энергии в горячей воде.

2. Стоимость единицы тепловой энергии (мощности) в горячей воде, отпущенной от единственного источника в системе теплоснабжения требуется вычислять как

$$T_i^{omz} = \frac{HBB_i^{omz}}{Q_i}, \text{ руб./Гкал}, \quad (1)$$

где:

HBB_i^{omz} - необходимая валовая выручка источника тепловой энергии на отпуск тепловой энергии в виде горячей воды с коллекторов источника тепловой энергии (мощности) на i -й расчетный период регулирования, тыс. руб.;

Q_i - объем отпуска тепловой энергии в виде горячей воды с коллекторов источника тепловой энергии (мощности) в i -м расчетном периоде регулирования, тыс. Гкал;

3. Удельная стоимость оказываемых услуг по передаче единицы тепловой энергии в горячей воде в системе теплоснабжения требуется вычислять как

$$T_i^{nep} = \frac{HBB_i^{nep}}{Q_i^c}, \text{ руб./Гкал}, \quad (2)$$

где:

HBB_i^{np} - необходимая валовая выручка по передаче тепловой энергии в виде горячей воды на i -й расчетный период регулирования, тыс. руб.;

Q_i^c - объем отпуска тепловой энергии в виде горячей воды из тепловых сетей системы теплоснабжения на i -й расчетный период регулирования, тыс. Гкал.

4. Расчет стоимости тепловой энергии в виде горячей воды, поставляемой потребителям в системе теплоснабжения, следует рассчитывать, как

$$T_i^{kn} = T_i^{omz} + T_i^{nep} = \frac{HBB_i^{omz}}{Q_i} + \frac{HBB_i^{nep}}{Q_i^c}, \text{ руб./Гкал}; \quad (3)$$

5. При подключении нового объекта заявителя в тепловой сети системы теплоснабжения исполнителя расчет стоимости тепловой энергии в виде горячей воды, поставляемой потребителям в системе теплоснабжения, следует рассчитывать, как

$$T_i^{kn,nn} = \frac{HBB_i^{omz} + \Delta HBB_i^{omz}}{Q_i + \Delta Q_i^{nn}} + \frac{HBB_i^{nep} + \Delta HBB_i^{nep}}{Q_i^c + \Delta Q_i^{chn}}, \text{ руб./Гкал}; \quad (4)$$

ΔHBB_i^{omz} - дополнительная необходимая валовая выручка источника тепловой энергии на отпуск тепловой энергии в виде горячей воды с коллекторов источника тепловой энергии (мощности) на i -й расчетный период регулирования, определяемая дополнительными расходами на отпуск тепловой энергии с коллекторов источника тепловой энергии (мощности) для обеспечения теплоснабжения нового объекта заявителя, присоединяемого к тепловой сети системы теплоснабжения исполнителя, тыс. руб.;

ΔQ_i^{nn} - объем отпуска тепловой энергии в виде горячей воды с коллекторов источника тепловой энергии (мощности) для теплоснабжения нового объекта заявителя, присоединяемого к тепловой сети системы теплоснабжения исполнителя на i -й расчетный период регулирования, тыс. Гкал.

ΔHBB_i^{nep} - дополнительная необходимая валовая выручка по передаче тепловой энергии в виде горячей воды в системе теплоснабжения определяемая дополнительными расходами на передачу тепловой энергии по тепловым сетям исполнителя для обеспечения теплоснабжения нового объекта заявителя, присоединяемого к тепловой сети системы теплоснабжения исполнителя на i -й расчетный период регулирования, тыс. руб.;

ΔQ_i^{chn} - объем отпуска тепловой энергии в виде горячей воды из тепловых сетей системы теплоснабжения исполнителя для теплоснабжения нового объекта заявителя, присоединяемого к тепловой сети системы теплоснабжения исполнителя на i -й расчетный период регулирования, тыс. Гкал.

6. Если по результатам расчетов получено, что стоимость тепловой энергии в виде горячей воды, поставляемой потребителям в системе теплоснабжения исполнителя с учетом присоединения тепловой мощности заявителя к тепловым сетям системы теплоснабжения $T_i^{kn,nn}$ больше чем стоимость тепловой энергии в виде горячей воды, поставляемой потребителям в системе теплоснабжения до присоединения потребителя к тепловым сетям системы теплоснабжения исполнителя T_i^{kn} , то присоединение объекта заявителя к тепловым сетям системы теплоснабжения исполнителя – нецелесообразно. Если по результатам расчетов получено, что стоимость тепловой энергии в виде горячей воды, поставляемой потребителям в системе теплоснабжения исполнителя с учетом присоединения тепловой мощности заявителя к тепловым сетям системы теплоснабжения $T_i^{kn,nn}$ меньше или равна

стоимости тепловой энергии в виде горячей воды, поставляемой потребителям в системе теплоснабжения до присоединения потребителя к тепловым сетям системы теплоснабжения исполнителя T_i^{kn} , то присоединение объекта заявителя к тепловым сетям системы теплоснабжения исполнителя – целесообразно.

Для тепловой нагрузки заявителя $Q_{сумм}^{м.ч} < 0,1$ Гкал/ч, предельный радиус эффективного теплоснабжения определяется из следующего условия: если дисконтированный срок окупаемости капитальных затрат в строительство тепловой сети, необходимой для подключения объекта капитального строительства заявителя к существующим тепловым сетям системы теплоснабжения исполнителя превышает полезный срок службы тепловой сети, определенный в соответствии с Общероссийским классификатором основных фондов (ОК 013-94), то подключение объекта является нецелесообразным и объект заявителя находится за пределами радиуса эффективного теплоснабжения.

Модель определения зон эффективного теплоснабжения представлена на рисунке 2.

В зависимости от конфигурации и сложности рассматриваемых систем теплоснабжения, точками подключения перспективной тепловой нагрузки могут являться следующие элементы тепловой сети:

- Тепловая камера или узел («глухая» врезка);
- Котельная, центральный тепловой пункт или насосная станция (в случае простой схемы).



Рисунок 8 - Расчетная модель системы теплоснабжения
(Потребители 1 и 2 находятся в зоне эффективного теплоснабжения)

Искомое расстояние от теплопотребляющей установки до ближайшего источника тепловой энергии будет определяться, как сумма следующих составляющих:

- протяженность магистральной тепловой сети - путь теплоносителя, пройденный от источника тепловой энергии до точки сброса тепловой нагрузки (L_m);
- эффективный радиус теплоснабжения (R) – искомое значение.

Расчетная величина радиуса эффективного теплоснабжения зависит не только от расстояния между перспективной застройкой и теплоисточником, но и от величины присоединяемой тепловой нагрузки.

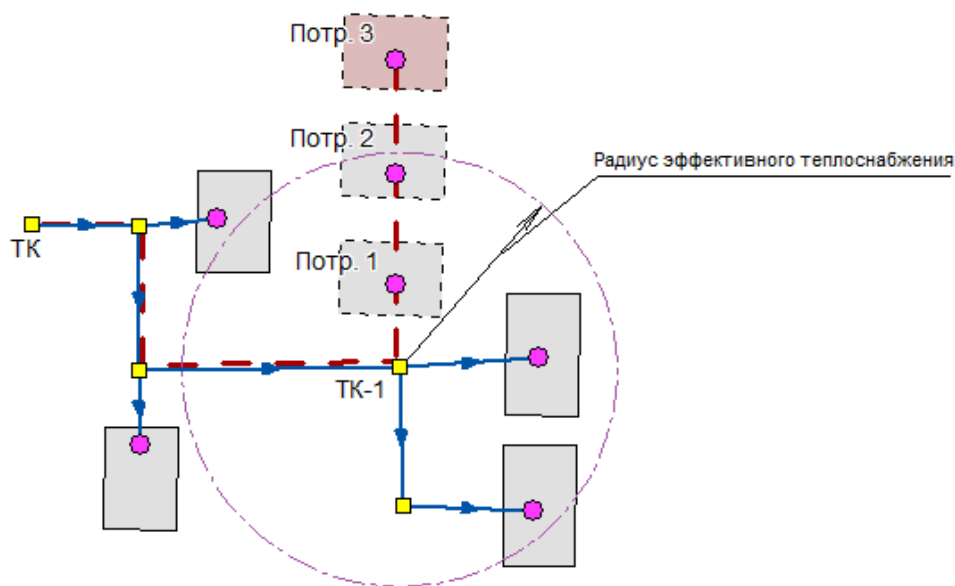
При расположении перспективного потребителя на расстоянии большем, чем расчетный радиус эффективного теплоснабжения (Потребитель 3 на рисунке 2), производство и транспортировка тепловой энергии, необходимой для теплоснабжения перспективного потребителя, становится неэффективной, в связи с увеличением совокупных затрат.

Расчет радиуса эффективного теплоснабжения проводился в соответствии с методикой расчета, приведённой в приложении 40 Методических указаний по разработке схем теплоснабжения, утвержденных Приказом Минэнерго России от 05.03.2019 № 212 «Об утверждении Методических указаний по разработке схем теплоснабжения». В соответствии с основными положениями указанной методики вывод о попадании объекта возможного перспективного присоединения в радиус эффективного теплоснабжения принимается исходя из следующего условия: отношение совокупных затрат на строительство и эксплуатацию тепломагистрали к выручке от реализации тепловой энергии должно быть менее или равно 100 %. В противном случае рассматриваемый объект не попадает в границы радиуса эффективного теплоснабжения, и присоединение объекта к системе централизованного теплоснабжения является нецелесообразным.

Результаты расчетов представлены в таблице 61.

Таблица 61 – Расчет радиуса эффективного теплоснабжения, м

№ п/п	Наименование источников теплоснабжения	Присоединяемая тепловая нагрузка, Гкал/час									
		0,1	0,15	0,2	0,25	0,3	0,35	0,4	0,45	0,5	0,8
1	Системы теплоснабжения пст. Заозерье (теплоснабжающая организация - Сысольский филиал АО «Коми тепловая компания»)	97,2	145,9	194,5	243,1	291,7	340,3	388,9	437,6	486,2	777,9

Для тепловой нагрузки заявителя $Q_{\text{сумм}}^{м.ч} < 0,1$ Гкал/ч, предельный радиус эффективного теплоснабжения определяется из следующего условия: если дисконтированный срок окупаемости капитальных затрат в строительство тепловой сети, необходимой для подключения объекта капитального строительства заявителя к существующим тепловым сетям системы теплоснабжения исполнителя превышает полезный срок службы тепловой сети, определенный в соответствии с Общероссийским классификатором основных фондов (ОК 013-94), то подключение объекта является нецелесообразным и объект заявителя находится за пределами радиуса эффективного теплоснабжения.

Для существующей зоны действия рассчитывать радиус эффективного теплоснабжения нецелесообразно, т.к. зона действия уже сложилась и, естественно, установлены все индикаторы стоимости товарного отпуска продукции. Кроме того, для сельских поселений характерны низкие тепловые нагрузки, значительная материальная характеристика сети и единственный источник теплоснабжения, что обуславливает теплоснабжающую организацию согласно Постановлению Правительства РФ от 05.07.2018 N 787 (ред. от 30.11.2021) «О подключении (технологическом присоединении) к системам теплоснабжения, недискриминационном доступе к услугам в сфере теплоснабжения, изменении и признании утратившими силу некоторых актов Правительства Российской Федерации» подключать новых потребителей, т.к. она не может отказать в присоединении потребителю к существующим тепловым сетям вне зависимости от величины совокупных затрат.

Радиус эффективного теплоснабжения позволяет оценивать возможность подключения объекта к тепловым сетям по сравнению с переходом на автономное теплоснабжение. При принятии решения о подключении новых потребителей необходимо

помнить, что оптимальный радиус теплоснабжения определяется из расчета минимума затрат, включающих в себя стоимость тепловых сетей и источника тепла, а также минимума эксплуатационных затрат. Следует помнить, что расчет радиуса эффективного теплоснабжения носит информативный характер!

Подключение новой нагрузки к централизованным системам теплоснабжения требует постоянной проработки вариантов их развития. Оптимальный вариант должен характеризоваться экономически целесообразной зоной действия источника зоны теплоснабжения при соблюдении требований качества и надежности теплоснабжения, а также экологии. Если срок окупаемости капитальных затрат в строительство тепловой сети, необходимой для подключения нового объекта капитального строительства к существующим тепловым сетям системы теплоснабжения исполнителя превышает срок службы тепловой сети, то подключение объекта является нецелесообразным.

Границы действия централизованного теплоснабжения должны определяться по целевой функции минимума себестоимости полезно отпущенного тепла. При этом возможен также вариант убыточности дальнего транспорта тепла, принимая во внимание важность и сложность проблемы.

РАЗДЕЛ 3 СУЩЕСТВУЮЩИЕ И ПЕРСПЕКТИВНЫЕ БАЛАНСЫ ТЕПЛОНОСИТЕЛЯ

3.1 Существующие и перспективные балансы производительности водоподготовительных установок и максимального потребления теплоносителя теплотребляющими установками потребителей

Балансы производительности водоподготовительных установок теплоносителя формируются по данным о балансах тепловой мощности источника тепловой энергии и присоединенной тепловой нагрузки в каждой зоне действия источника тепловой энергии по каждому из магистральных выводов (если таких выводов несколько) тепловой мощности источника тепловой энергии. Расходы сетевой воды, объем сетей и теплопроводов и потери в сетях определяются по

Расчет производительности ВПУ котельной для подпитки тепловых сетей с учетом перспективных планов развития выполнен согласно СП 124.13330.2012. «Свод правил. Тепловые сети. Актуализированная редакция СНиП 41-02-2003». Среднегодовая утечка теплоносителя из водяных тепловых сетей должна быть не более 0,25% среднегодового объема воды в тепловой сети и присоединенных системах теплоснабжения независимо от схемы присоединения.

Существующий и перспективный баланс производительности водоподготовительных установок и потерь теплоносителя с учетом развития системы теплоснабжения приведен в таблице 62.

Таблица 62 – Существующий и перспективный расход воды на компенсацию потерь и затрат теплоносителя при передаче тепловой энергии

Источник тепловой энергии	Существующее состояние				Перспективное состояние			
	Присоединенная тепловая нагрузка, Гкал/час	Величина подпитки тепловой сети, тыс.м³/год, в т.ч.:			Присоединенная тепловая нагрузка, Гкал/час	Величина подпитки тепловой сети, тыс.м³/год, в т.ч.:		
		Всего	Нормативные утечки	Отпуск теплоносителя из тепловых сетей на гвс (для открытых систем тепло снабжения)		Всего	Нормативные утечки	Отпуск теплоносителя из тепловых сетей на гвс (для открытых систем тепло снабжения)
Котельная пст. Заозерье	0,039	0,033	0,033	-	0,039	0,033	0,033	-

3.2 Существующие и перспективные балансы производительности водоподготовительных установок источников тепловой энергии для компенсации потерь теплоносителя в аварийных режимах работы систем теплоснабжения

В соответствии со СП 124.13330.2012. «Свод правил. Тепловые сети. Актуализированная редакция СНиП 41-02-2003» в системах теплоснабжения аварийная подпитка в количестве 2 % от объема воды в тепловых сетях и присоединенных к ним систем теплоснабжения осуществляется химически не обработанной и недеаэрированной водой и не влияет на производительность ВПУ.

Существующие и перспективные балансы производительности водоподготовительных установок источников тепловой энергии для компенсации потерь теплоносителя в нормальном, эксплуатационном и в аварийном режимах работы систем теплоснабжения приведены в таблице 63.

Таблица 63 - Существующие и перспективные балансы производительности водоподготовительных установок для эксплуатационного и аварийного режимов

№ п/п	Показатели баланса производительности СХВП	Ед. изм.	202	202	202	202	202	202	203	203 1- 204 0 го- ды
			4	5	6	7	8	9	0	
			год	год	год	год	год	год	год	
1	Котельная пст. Заозерье									
1.1	присоединенная нагрузка	Гкал/ч	0,039	0,039	0,039	0,039	0,039	0,039	0,039	0,039
1.2	объем системы теплоснабжения (п. 6.16 в СП 124.13330.2012)	м. куб.	2,948	2,948	2,948	2,948	2,948	2,948	2,948	2,948
1.3	нормативные утечки (п. 6.16 в СП 124.13330.2012)	м. куб./ч	0,007	0,007	0,007	0,007	0,007	0,007	0,007	0,007
1.4	аварийная подпитка «сырой» водой (п. 6.22 в СП 124.13330.2012)	м. куб./ч	0,006	0,006	0,006	0,006	0,006	0,006	0,006	0,006

РАЗДЕЛ 4 ОСНОВНЫЕ ПОЛОЖЕНИЯ МАСТЕР-ПЛАНА РАЗВИТИЯ СИСТЕМ ТЕПЛОСНАБЖЕНИЯ ПОСЕЛЕНИЯ

4.1 Описание сценариев развития теплоснабжения поселения

При развитии системы теплоснабжения необходимо придерживаться следующих принципов:

1) приоритетное использование природного газа в качестве основного топлива для существующих, реконструируемых и перспективных источников тепловой энергии;

2) использование индивидуального (автономного) теплоснабжения для индивидуальных жилых домов, жилых домов блокированной застройки и одиночных удаленных потребителей;

3) размещение источников тепловой энергии как можно ближе к потребителю, в том числе, перевод индивидуальных жилых домов и одиночных потребителей на индивидуальное (автономное) теплоснабжение;

4) унификация оборудования, что позволяет снизить складской резерв запасных частей;

5) разумное повышение коэффициента использования установленной мощности основного теплотехнического оборудования;

6) автоматизация, роботизация и диспетчеризация котельных (создание единого диспетчерского центра для дистанционного мониторинга работы объектов коммунальной инфраструктуры);

7) использование наилучших доступных технологий;

8) внедрение оборудования с высоким классом энергоэффективности;

9) приоритетное внедрение мероприятий с малым сроком окупаемости.

В соответствии с методическими рекомендациями к разработке (актуализации) схем теплоснабжения п.83 мастер-план схемы теплоснабжения рекомендуется разрабатывать на основании:

1) решений по строительству генерирующих объектов с комбинированной выработкой тепловой и электрической энергии, указанных в утвержденных в региональных схемах и программах перспективного развития электроэнергетики, разработанных в соответствии с Постановлением Правительства РФ от 17.10.2009 № 823 «О схемах и программах перспективного развития электроэнергетики» (Собрание законодательства Российской Федерации, 2009, №43, ст.5073; 2013, №33, ст.4392; 2014, №9, ст.907; 2015, №5, ст.827; №8, ст.1175; 2018, №34, ст.5483);

2) решений о теплофикационных турбоагрегатах, не прошедших конкурентный отбор мощности на оптовом рынке электрической энергии и мощности в соответствии с законодательством Российской Федерации об электроэнергетике;

3) решений по строительству, реконструкции и (или) модернизации генерирующих объектов с комбинированной выработкой тепловой и электрической энергии, указанных в договорах поставки мощности;

4) принятых региональных программ газификации жилищно-коммунального хозяйства, промышленных и иных организаций;

5) предложений по передаче тепловой нагрузки от котельных на источники комбинированной выработки, при наличии резерва тепловых мощностей установленных турбоагрегатов;

6) предложений по строительству, реконструкции и (или) модернизации магистральных теплопроводов для обеспечения возможности регулирования загрузки существующих и перспективных источников комбинированной выработки.

Для территории поселения данные решения отсутствуют.

Генеральным планом развития поселения предусматривается новое жилищное строительство, размещаемое на территориях существующей застройки путем

реконструкции и создания новой современной застройки, обеспечивающей комфортные условия проживания. Значительное увеличение селитебной территории за счет освоения новых земель не предлагается. Размещение объектов нового жилищного строительства в городе возможно на имеющихся в небольшом количестве свободных территориях и на месте сноса и ветхой и малоценной застройки. В настоящее время строительство жилья на территории поселения представлено преимущественно индивидуальной жилой застройкой.

Для отопления и горячего водоснабжения, вновь строящихся индивидуальных домов рекомендуется использовать индивидуальные двухконтурные котлы. Для теплоснабжения строящихся зданий (группы зданий) с небольшим теплопотреблением и использовать автономные источники тепла, отдельстоящие и пристроенные блочно-модульные котельные малой мощности. Выбор индивидуальных источников тепла объясняется тем, что объекты имеют незначительную тепловую нагрузку и находятся на значительном расстоянии друг от друга, что влечет за собой большие потери в тепловых сетях и значительные капитальные вложения по их прокладке.

В целях повышения надежности и качества теплоснабжения потребителей, рассмотрим два сценария перспективного развития системы централизованного теплоснабжения поселения.

Сценарий №1 развития системы централизованного теплоснабжения

Реконструкция существующей угольной котельной с переводом на местный вид топлива (пеллеты) Для обеспечения качественного и надежного теплоснабжения потребителей, данный вариант развития предусматривает также поэтапную замену изношенных тепловых сетей.

Экономическая эффективность реализации мероприятий по сохранению существующей схемы теплоснабжения с проведением работ по модернизации существующих объектов выражается в сокращении эксплуатационных издержек, уменьшению удельных расходов топлива на производство тепла, а также снижению потерь тепла при транспортировке. Для обеспечения надежного теплоснабжения необходимо регулярно проводить работы по замене изношенного и устаревшего оборудования, замене тепловых сетей.

Сценарий №2 развития системы централизованного теплоснабжения

Сохранение существующей схемы теплоснабжения. Работоспособность объектов системы теплоснабжения при данном варианте развития планируется обеспечивать путем проведения текущих и аварийных ремонтов.

При отсутствии инвестиций в сохранение и модернизацию объектов системы теплоснабжения надежность и эффективность система либо остаётся на неизменном уровне (в случае проведения своевременных ремонтов и регламентах работ) или ухудшается за счет морального и физического износа оборудования и тепловых статей.

4.2 Обоснование выбора приоритетного сценария развития теплоснабжения поселения

Основным вариантом развития системы теплоснабжения поселения принят Сценарий №1 перспективного развития системы теплоснабжения, сохранение существующей системы с проведением работ по модернизации оборудования источников теплоснабжения (замена изношенного оборудования, проведение текущих и плановых ремонтов и т.д.). Для обеспечения качественного и надежного теплоснабжения потребителей, данный вариант развития предусматривает также поэтапную замену сетей теплоснабжения со сроком эксплуатации более 25 лет.

Изменение зон действия источников централизованного теплоснабжения не планируется.

При реализации мероприятий по Сценарию №1 увеличивается надежность теплоснабжения за счет обновления оборудования, планируется снижение расхода топлива на выработку тепловой энергии в результате увеличения КПД котлов по сравнению с существующим состоянием и сокращения эксплуатационных затрат. Снижение эксплуатационных издержек увеличивает НВВ ресурсоснабжающей организации, что в свою очередь может дать средства к дальнейшему развитию системы теплоснабжения (реализация мероприятий ТСО по обновлению оборудования) и поддержанию его в работоспособном состоянии.

На всех этапах реконструкции системы централизованного теплоснабжения предусматривается замена изношенных участков тепловых сетей.

РАЗДЕЛ 5. ПРЕДЛОЖЕНИЯ ПО СТРОИТЕЛЬСТВУ, РЕКОНСТРУКЦИИ, ТЕХНИЧЕСКОМУ ПЕРЕВООРУЖЕНИЮ И (ИЛИ) МОДЕРНИЗАЦИИ ИСТОЧНИКОВ ТЕПЛОВОЙ ЭНЕРГИИ

5.1 Предложения по строительству источников тепловой энергии, обеспечивающих перспективную тепловую нагрузку на осваиваемых территориях поселения, для которых отсутствует возможность и (или) целесообразность передачи тепловой энергии от существующих или реконструируемых источников тепловой энергии, обоснованная расчетами ценовых (тарифных) последствий для потребителей (в ценовых зонах теплоснабжения - обоснованная расчетами ценовых (тарифных) последствий для потребителей и радиуса эффективного теплоснабжения

Планом развития поселения предусматривается новое жилищное строительство, размещаемое на территориях существующей застройки путем реконструкции и создания новой современной застройки, обеспечивающей комфортные условия проживания. В соответствии с планами развития на территории планируется строительство жилых и общественных зданий, а также индивидуальных жилых домов. Отопление вновь строящихся зданий, за исключением индивидуального жилищного строительства, предусматривается от существующих источников теплоснабжения. Строительство новых источников централизованного теплоснабжения для обеспечения перспективной застройки на территории поселения не планируется.

Для отопления и горячего водоснабжения, вновь строящихся индивидуальных домов рекомендуется использовать индивидуальные двухконтурные котлы. Выбор индивидуальных источников тепла объясняется тем, что объекты имеют незначительную тепловую нагрузку и находятся на значительном расстоянии друг от друга, что влечет за собой большие потери в тепловых сетях и значительные капиталовложения по их прокладке.

Для теплоснабжения зданий (групп зданий) с небольшим теплопотреблением и промышленных объектов рекомендуется использовать автономные источники тепла: отдельностоящие и пристроенные блочно-модульные котельные малой мощности.

5.2 Предложения по реконструкции источников тепловой энергии, обеспечивающих перспективную тепловую нагрузку в существующих и расширяемых зонах действия источников тепловой энергии

Реконструкция источников тепловой энергии с целью обеспечения перспективной тепловой нагрузки в существующих и расширяемых зонах действия источников тепловой энергии на данном этапе не планируется. Расширение зон действия существующих систем централизованного теплоснабжения на перспективу за счет увеличения числа потребителей не планируется.

5.3 Предложения по техническому перевооружению и (или) модернизации источников тепловой энергии с целью повышения эффективности работы систем теплоснабжения

Основным направлением развития системы теплоснабжения выбрано сохранение существующей системы с проведением работ по реконструкции существующей угольной котельной с переводом ее на местные виды топлива (топливные брикеты). Для обеспечения качественного и надежного теплоснабжения потребителей, данный вариант развития предусматривает также поэтапную замену изношенных сетей теплоснабжения.

5.4 Графики совместной работы источников тепловой энергии, функционирующих в режиме комбинированной выработки электрической и тепловой энергии и котельных

На территории поселения источники тепловой энергии, функционирующие в режиме комбинированной выработки электрической и тепловой энергии, отсутствуют.

5.5 Меры по выводу из эксплуатации, консервации и демонтажу избыточных источников тепловой энергии, а также источников тепловой энергии, выработавших нормативный срок службы, в случае если продление срока службы технически невозможно или экономически нецелесообразно

Основным направлением развития системы теплоснабжения выбрано сохранение существующей системы с проведением работ по реконструкции существующей угольной котельной с переводом ее на местные виды топлива (пеллеты). Для обеспечения качественного и надежного теплоснабжения потребителей, данный вариант развития предусматривает также поэтапную замену изношенных сетей теплоснабжения.

Изменение зон действия источников централизованного теплоснабжения не планируется.

5.6 Меры по переоборудованию котельных в источники тепловой энергии, функционирующие в режиме комбинированной выработки электрической и тепловой энергии

На территории поселения источники тепловой энергии, функционирующие в режиме комбинированной выработки электрической и тепловой энергии, отсутствуют.

5.7 Меры по переводу котельных, размещенных в существующих и расширяемых зонах действия источников тепловой энергии, функционирующих в режиме комбинированной выработки электрической и тепловой энергии, в пиковый режим работы, либо по выводу их из эксплуатации

На территории поселения источники тепловой энергии, функционирующие в режиме комбинированной выработки электрической и тепловой энергии, отсутствуют.

5.8 Температурный график отпуска тепловой энергии для каждого источника тепловой энергии или группы источников тепловой энергии в системе теплоснабжения, работающей на общую тепловую сеть, и оценку затрат при необходимости его изменения

Основной задачей регулирования отпуска теплоты в системах теплоснабжения является поддержание заданной температуры воздуха в отапливаемых помещениях при изменяющихся в течение отопительного периода внешних климатических условий и поддержание заданной температуры горячей воды.

На котельных предусмотрен качественный метод регулирования отпуска тепловой энергии. Качественный, выбор температурного графика обусловлен преобладанием отопительной нагрузки и непосредственным присоединением абонентов к тепловым сетям. Сведения о температурном графике котельной приведены в таблице ниже.

Таблица 64 – Общие сведения о температурных графиках источников тепла

№ п/п	Наименование СЦТ	Температурный график тепловой сети
1	Котельная пст. Заозерье	95/70°C со срез. 75°C

В соответствии с п. 127 Правил технической эксплуатации объектов теплоснабжения и теплопотребляющих установок, утверждёнными Приказом Минэнерго России от 14.05.2025 г. №511, допустимые предельные значения отклонений от температурного графика и заданного гидравлического режима не должны снижать качество теплоснабжения и не могут превышать для источников тепловой энергии следующих значений:

- 1) температура воды, поступающей в тепловую сеть - ± 3 %;
- 2) по давлению в подающих трубопроводах - ± 5 %;
- 3) по давлению в обратных трубопроводах - $\pm 0,2$ кгс/см²;
- 4) среднесуточная температура сетевой воды в обратных трубопроводах не может превышать заданную графиком более чем на 5 %.

Изменение температурного графика не требуется.

5.9 Предложения по перспективной установленной тепловой мощности каждого источника тепловой энергии с предложениями по сроку ввода в эксплуатацию новых мощностей

Основным направлением развития системы теплоснабжения выбрано сохранение существующей системы с проведением работ по реконструкции существующей угольной котельной с переводом ее на местные виды топлива (пеллеты). Для обеспечения качественного и надежного теплоснабжения потребителей, данный вариант развития предусматривает также поэтапную замену изношенных сетей теплоснабжения.

Сведения о перспективной установленной тепловой мощности каждого источника тепловой энергии рассмотрены в Разделе 2 настоящей схемы.

5.10 Предложения по вводу новых и реконструкции существующих источников тепловой энергии с использованием возобновляемых источников энергии, а также местных видов топлива

Мероприятия по использованию возобновляемых источников энергии и местных видов топлив на источниках тепловой энергии не предусмотрены.

Основным направлением развития системы теплоснабжения выбрано сохранение существующей системы с проведением работ по реконструкции существующей угольной котельной с переводом ее на местные виды топлива (пеллеты). Для обеспечения качественного и надежного теплоснабжения потребителей, данный вариант развития предусматривает также поэтапную замену изношенных сетей теплоснабжения.

РАЗДЕЛ 6 ПРЕДЛОЖЕНИЯ ПО СТРОИТЕЛЬСТВУ, РЕКОНСТРУКЦИИ И (ИЛИ) МОДЕРНИЗАЦИИ ТЕПЛОВЫХ СЕТЕЙ

6.1 Предложения по строительству, реконструкции и (или) модернизации тепловых сетей, обеспечивающих перераспределение тепловой нагрузки из зон с дефицитом располагаемой тепловой мощности источников тепловой энергии в зоны с резервом располагаемой тепловой мощности источников тепловой энергии (использование существующих резервов)

На территории муниципального образования действует один источник теплоснабжения, отапливающих административные и социально-значимые объекты.

Основным направлением развития системы теплоснабжения выбрано сохранение существующей системы с проведением работ по реконструкции существующей угольной котельной с переводом ее на местные виды топлива (топливные брикеты). Для обеспечения качественного и надежного теплоснабжения потребителей, данный вариант развития предусматривает также поэтапную замену изношенных сетей теплоснабжения.

Перераспределение тепловой нагрузки в зонах действия источников тепла не планируется.

6.2 Предложения по строительству, реконструкции и (или) модернизации тепловых сетей для обеспечения перспективных приростов тепловой нагрузки в осваиваемых районах поселения под жилищную, комплексную или производственную застройку

Подключение новых объектов, находящихся в застроенной части населенных пунктов, рекомендуется производить к существующим тепловым сетям с учетом их пропускной способности. Однако для отопления и горячего водоснабжения индивидуальных домов рекомендуется применение индивидуальных двухконтурных котлов. Выбор индивидуальных источников тепла объясняется тем, что объекты имеют незначительную тепловую нагрузку и находятся на значительном расстоянии друг от друга, что влечет за собой большие потери в тепловых сетях и значительные капвложения по их прокладке.

В застроенной части и на территории подлежащей застройке предусматривается подземная прокладка тепловых сетей (бесканальная, в каналах или в тоннелях (коллекторах) совместно с другими инженерными сетями). При обосновании допускается надземная прокладка тепловых сетей, кроме территории детских и лечебных учреждений.

В случае надземной прокладки тепловые сети прокладываются с соблюдением расстояния по горизонтали от строительных конструкций тепловых сетей или оболочки изоляции трубопроводов при бесканальной прокладке до зданий, сооружений и инженерных сетей в соответствии с таблицей А.3 СП 124.13330.2012. «Свод правил. Тепловые сети. Актуализированная редакция СНиП 41-02-2003».

Величину диаметра трубопровода, способ прокладки и т.д. необходимо определить в ходе наладочного гидравлического расчета по каждому факту предполагаемого подключения.

Планом развития поселения предусматривается новое жилищное строительство, размещаемое на территориях существующей застройки путем реконструкции и создания новой современной застройки, обеспечивающей комфортные условия проживания. В соответствии с планами развития На территории поселения планируется строительство жилых и общественных зданий, а также индивидуальных жилых домов.

Для отопления и горячего водоснабжения индивидуальных домов рекомендуется применение индивидуальных двухконтурных котлов, работающих

на твердом топливе. Выбор индивидуальных источников тепла объясняется тем, что объекты имеют незначительную тепловую нагрузку и находятся на значительном расстоянии друг от друга, что влечет за собой большие потери в тепловых сетях и значительные капвложения по их прокладке.

Для теплоснабжения вновь строящихся зданий (группы зданий) с небольшим теплопотреблением и промышленных объектов рекомендуется использовать автономные источники тепла, отдельностоящие и пристроенные блочно-модульные котельные малой мощности.

6.3 Предложения по строительству, реконструкции и (или) модернизации тепловых сетей в целях обеспечения условий, при наличии которых существует возможность поставок тепловой энергии потребителям от различных источников тепловой энергии при сохранении надежности теплоснабжения

Строительство тепловых сетей, обеспечивающих условия, при наличии которых существует возможность поставок тепловой энергии потребителям от различных источников тепловой энергии при сохранении надежности теплоснабжения, на данном этапе не рекомендуется.

6.4 Предложения по строительству, реконструкции и (или) модернизации тепловых сетей для повышения эффективности функционирования системы теплоснабжения, в том числе за счет перевода котельных в пиковый режим работы или ликвидации котельных

Для повышения эффективности функционирования системы теплоснабжения рекомендуется модернизация тепловых сетей с заменой существующих трубопроводов, в т. ч. выработавших свой ресурс, на новые предизолированные трубопроводы. Замена трубопроводов на новые приведет к снижению потерь тепловой энергии за счет более эффективной теплоизоляции и минимизации утечек на тепловых сетях.

6.5 Предложения по строительству, реконструкции и (или) модернизации тепловых сетей для обеспечения нормативной надежности теплоснабжения потребителей

На территории поселения есть необходимость в реконструкции тепловых сетей в связи с их износом. Для обеспечения качественного и надежного теплоснабжения потребителей рекомендуется своевременно проводить текущие и плановые ремонты тепловых сетей и запорной арматуры. Характеристика рекомендуемых мероприятий приведена в таблице 65.

Таблица 65 – Мероприятия по реконструкции трубопроводов со сверхнормативным износом

№ п/п	Наименование мероприятий	Год реализации	Объем инвестиций*, тыс. руб
1	Поэтапная замена изношенных сетей теплоснабжения, ремонт и замена запорной арматуры	2025-2040	4200,0

*- Объемы инвестиций в реконструкцию тепловых сетей определены по укрупненным показателям на основании объектов-аналогов и должны быть уточнены на последующих стадиях проектирования.

Текущий ремонт тепловых сетей локальных котельных рекомендуется выполнять в рамках текущей деятельности обслуживающих организаций.

Рекомендуется при новом строительстве и реконструкции существующих теплопроводов применять предизолированные трубопроводы в пенополиуретановой (ППУ) изоляции. Трубы ППУ-изоляции представляют собой трехслойную монолитную конструкцию, которая состоит из стальной трубы, теплоизолирующего слоя из пенополиуретана и защитной оболочки из полиэтилена.

Преимущества трубопроводов в ППУ-изоляции:

- 1) низкое водопоглощение пенополиуретана;
- 2) пенополиуретан экологически безопасен, низкая токсичность;
- 3) долговечность пенополиуретана;
- 4) пенополиуретан имеет низкий коэффициент теплопроводности. Данный показатель у ППУ равен 0,019 - 0,035 Вт/м·К;
- 5) высокая адгезионная прочность пенополиуретана;
- 6) звукопоглощение пенополиуретана;
- 7) пенополиуретан, нанесенные на металлическую поверхность, защищают ее от коррозии.

РАЗДЕЛ 7 ПРЕДЛОЖЕНИЯ ПО ПЕРЕВОДУ ОТКРЫТЫХ СИСТЕМ ТЕПЛОСНАБЖЕНИЯ (ГОРЯЧЕГО ВОДОСНАБЖЕНИЯ), ОТДЕЛЬНЫХ УЧАСТКОВ ТАКИХ СИСТЕМ НА ЗАКРЫТЫЕ СИСТЕМЫ ГОРЯЧЕГО ВОДОСНАБЖЕНИЯ

7.1 Предложения по переводу существующих открытых систем теплоснабжения (горячего водоснабжения), отдельных участков таких систем на закрытые системы горячего водоснабжения, для осуществления которого необходимо строительство индивидуальных и (или) центральных тепловых пунктов при наличии у потребителей внутридомовых систем горячего водоснабжения

Централизованное горячее водоснабжение с использованием открытой системы теплоснабжения не предусмотрено.

7.2 Предложения по переводу существующих открытых систем теплоснабжения (горячего водоснабжения), отдельных участков таких систем на закрытые системы горячего водоснабжения, для осуществления которого отсутствует необходимость строительства индивидуальных и (или) центральных тепловых пунктов по причине отсутствия у потребителей внутридомовых систем горячего водоснабжения

Централизованное горячее водоснабжение с использованием открытой системы теплоснабжения не предусмотрено.

РАЗДЕЛ 8 ПЕРСПЕКТИВНЫЕ ТОПЛИВНЫЕ БАЛАНСЫ

8.1 Перспективные топливные балансы для каждого источника тепловой энергии по видам основного, резервного и аварийного топлива на каждом этапе

На территории муниципального образования действует один источник тепло-снабжения, отапливающий социально-значимые, общественные здания и жилой фонд. В качестве основного вида топлива на котельной используется твердое топливо (каменный уголь). Сведения о фактическом и перспективном потреблении котельно-печного топлива приведены в таблице 66.

Таблица 66 - Существующий и перспективный топливные балансы

№ п/п	Составляющая баланса	Ед. изм.	2024 год	2025 год	2026 год	2027 год	2028 год	2029 год	2030 год	2031-2040 годы
1	Котельная пст. Заозерье									
1.1	Вид топлива		уголь	уголь	уголь	уголь	уголь	уголь	уголь	уголь
1.2	расход натурального топлива	Тн/куб. м	166,7	146,7	146,7	146,7	146,7	146,7	146,7	146,7
1.3	Расход условного топлива	т.у.т.	128,5	111,8	111,8	111,8	111,8	111,8	111,8	111,8
1.4	Выработка тепловой энергии	Гкал	465,3	432,5	432,5	432,5	432,5	432,5	432,5	432,5
1.5	Собственные и хозяйственные нужды котельной	Гкал	25,0	22,5	22,5	22,5	22,5	22,5	22,5	22,5
1.6	Тепловая энергия, отпущенная в сети	Гкал	440,3	410,1	410,1	410,1	410,1	410,1	410,1	410,1
1.7	Потери тепловой сети	Гкал	341,1	319,2	319,2	319,2	319,2	319,2	319,2	319,2
		%	77,5	77,8	77,8	77,8	77,8	77,8	77,8	77,8
1.8	Тепловая энергия, отпущенная потребителям	Гкал	99,2	90,86	90,86	90,86	90,86	90,86	90,86	90,86
1.9	УРУТ на отпуск тепловой энергии	кг.у.т/Гкал	291,8	272,6	272,6	272,6	272,6	272,6	272,6	272,6
1.10	Средневзвешенный КПД котельной	%	51,7	55,3	55,3	55,3	55,3	55,3	55,3	55,3

8.2 Потребляемые источником тепловой энергии виды топлива, включая местные виды топлива, а также используемые возобновляемые источники энергии

На территории муниципального образования действует один источник теплоснабжения. В качестве основного вида топлива на котельной используется твердое топливо (каменный уголь).

По состоянию на 2025 год на территории поселения источники тепловой энергии с использованием ВИЭ отсутствуют.

8.3 Виды топлива (в случае, если топливом является уголь, - вид ископаемого угля в соответствии с Межгосударственным стандартом ГОСТ 25543-2013 «Угли бурые, каменные и антрациты. Классификация по генетическим и технологическим параметрам»), их долю и значение низшей теплоты сгорания топлива, используемые для производства тепловой энергии по каждой системе теплоснабжения

На территории муниципального образования действует один источник теплоснабжения. В качестве основного вида топлива на котельной используется твердое топливо (каменный уголь).

Характеристика используемого котельно-печного топлива приведена в таблице ниже.

Таблица 67 - Особенности характеристик топлива, поставляемого на источники тепла

№ п/п	Вид топлива	Показатель	Значение
1	Каменный уголь (основное топливо)	Он ^р	5000-5500 ккал/кг

При отсутствии централизованного теплоснабжения отопление жилых и общественных зданий осуществляется с помощью индивидуальных источников тепловой энергии (твердотопливные котлы, печи на твердом топливе, электроотопление).

8.4 Преобладающий в поселении вид топлива, определяемый по совокупности всех систем теплоснабжения, находящихся в соответствующем поселении

На территории муниципального образования действует один источник теплоснабжения. В качестве основного вида топлива на котельной используется твердое топливо (каменный уголь).

8.5 Приоритетное направление развития топливного баланса поселения

На территории муниципального образования действует один источник теплоснабжения. В качестве основного вида топлива на котельной используется твердое топливо (каменный уголь).

Основным направлением развития системы теплоснабжения выбрано сохранение существующей системы с проведением работ по реконструкции существующей угольной котельной с переводом ее на местные виды топлива (пеллеты). Для обеспечения качественного и надежного теплоснабжения потребителей, данный вариант развития предусматривает также поэтапную замену изношенных сетей теплоснабжения.

РАЗДЕЛ 9 ИНВЕСТИЦИИ В СТРОИТЕЛЬСТВО, РЕКОНСТРУКЦИЮ, ТЕХНИЧЕСКОЕ ПЕРЕВООРУЖЕНИЕ И (ИЛИ) МОДЕРНИЗАЦИЮ

9.1 Предложения по величине необходимых инвестиций в строительство, реконструкцию, техническое перевооружение и (или) модернизацию источников тепловой энергии на каждом этапе

Предложения по величине необходимых инвестиций в техническое перевооружение источника тепла представлено в таблице 68.

Таблица 68 – Мероприятия по техническое перевооружение и строительство источников тепла, в тыс. руб.

№ п/п	Наименование мероприятий	Необходимые капитальные затраты, тыс. руб.							
		Всего	2025 год	2026 год	2027 год	2028 год	2029 год	2030 год	2031-2040 годы
1.	Строительство, реконструкция, технического перевооружения и (или) модернизация источников тепловой энергии, в том числе строительство новых тепловых сетей								
1.1									
2.	Реконструкция и (или) модернизация сетей теплоснабжения								
2.1	Поэтапная замена изношенных сетей теплоснабжения, ремонт и замена запорной арматуры	4200,0	280,0	280,0	280,0	280,0	280,0	280,0	2520,0
	ВСЕГО:	39200,0	280,0	280,0	280,0	35280,0	280,0	280,0	2520,0

*- Объемы инвестиций в развитие системы теплоснабжения определены по укрупненным показателям на основании объектов-аналогов и должны быть уточнены на последующих стадиях проектирования.

9.2 Предложения по величине необходимых инвестиций в строительство, реконструкцию, техническое перевооружение и (или) модернизацию тепловых сетей, насосных станций и тепловых пунктов на каждом этапе

Сведения об объемах инвестиций в реконструкцию тепловых сетей приведены в таблице 68.

9.3 Предложения по величине инвестиций в строительство, реконструкцию, техническое перевооружение и (или) модернизацию в связи с изменениями температурного графика и гидравлического режима работы системы теплоснабжения на каждом этапе

В настоящий момент изменение существующего температурного графика не рекомендуется.

9.4 Предложения по величине необходимых инвестиций для перевода открытой системы теплоснабжения (горячего водоснабжения), отдельных участков таких систем в закрытую систему горячего водоснабжения на каждом этапе

Предложения отсутствуют.

9.5 Оценка эффективности инвестиций по отдельным предложениям

Экономическая эффективность реализации мероприятий по сохранению существующей схемы теплоснабжения с проведением работ по модернизации существующих объектов выражается в сокращении эксплуатационных издержек, уменьшению удельных расходов топлива на производство тепла, а также снижению потерь тепла при транспортировке.

Для обеспечения надежного теплоснабжения необходимо регулярно проводить работы по замене изношенного и устаревшего оборудования, замене тепловых сетей.

9.6 Величина фактически осуществленных инвестиций в строительство, реконструкцию, техническое перевооружение и (или) модернизацию объектов теплоснабжения за базовый период и базовый период актуализации

Модернизация объектов теплоснабжения проводится в рамках текущей деятельности теплоснабжающей организации.

РАЗДЕЛ 10 РЕШЕНИЕ О ПРИСВОЕНИИ СТАТУСА ЕДИНОЙ ТЕПЛОСНАБЖАЮЩЕЙ ОРГАНИЗАЦИИ (ОРГАНИЗАЦИЯМ)

10.1 Решение об определении единой теплоснабжающей организации (организаций)

В настоящее время на территории поселения действует один источник централизованного теплоснабжения, отапливающий административные и социально-значимые объекты. Обслуживание объектов систем централизованного теплоснабжения осуществляется Обществом с ограниченной ответственностью «Коми тепловая компания» (далее – Сысольский филиал АО «Коми тепловая компания»).

Реестр систем теплоснабжения приведен в таблице 69.

Таблица 69 - Реестр ЕТО, содержащий перечень систем теплоснабжения

№ п/п	Наименование Единой теплоснабжающей организации	Наименование источника системы централизованного теплоснабжения	Зона деятельности	Информация о подаче заявки на присвоение ЕТО	Основание для присвоения статуса ЕТО
1	Сысольский филиал АО «Коми тепловая компания»	Котельная пст. Заозерье	Котельная, тепловые сети	отсутствует	п. 11 постановления Правительства РФ от 08.08.2012 № 808

10.2 Реестр зон деятельности единой теплоснабжающей организации (организаций)

Реестр единых теплоснабжающих организаций, содержащий перечень систем теплоснабжения, входящих в зону деятельности единой теплоснабжающей организаций, приведен в таблице 69.

10.3 Основания, в том числе критерии, в соответствии с которыми теплоснабжающей организации присвоен статус единой теплоснабжающей организации

Федеральным законом от 27.07.2010 № 190-ФЗ «О теплоснабжении» - дается следующее определение единой теплоснабжающей организацией: «Единая теплоснабжающая организация в системе теплоснабжения - теплоснабжающая организация, которой в отношении системы (систем) теплоснабжения присвоен статус единой теплоснабжающей организации».

Согласно п. 4 Постановление Правительства РФ от 08.08.2012 № 808 «Об организации теплоснабжения в Российской Федерации и о внесении изменений в некоторые акты Правительства Российской Федерации» в случае если на территории поселения, городского поселения существуют несколько систем теплоснабжения, единая теплоснабжающая организация (организации) определяется в отношении каждой или нескольких систем теплоснабжения, расположенных в границах поселения, городского поселения.

Критериями, в соответствии с которыми теплоснабжающей организации присвоен статус единой теплоснабжающей организации согласно Постановлению Правительства РФ от 08.08.2012 № 808 «Об организации теплоснабжения в Российской Федерации»

Федерации и о внесении изменений в некоторые акты Правительства Российской Федерации», являются;

1) владение на праве собственности или ином законном основании источниками тепловой энергии с наибольшей рабочей тепловой мощностью и (или) тепловыми сетями с наибольшей емкостью в границах зоны деятельности единой теплоснабжающей организации;

2) размер собственного капитала;

3) способность в лучшей мере обеспечить надежность теплоснабжения в соответствующей системе теплоснабжения.

В случае если организациями не подано ни одной заявки на присвоение статуса единой теплоснабжающей организации, статус единой теплоснабжающей организации присваивается организации, владеющей в соответствующей зоне деятельности источниками тепловой энергии с наибольшей рабочей тепловой мощностью и (или) тепловыми сетями с наибольшей тепловой емкостью.

Единая теплоснабжающая организация при осуществлении своей деятельности обязана:

1) заключать и исполнять договоры теплоснабжения с любыми обратившимися к ней потребителями тепловой энергии, теплотребляющие установки которых находятся в данной системе теплоснабжения при условии соблюдения указанными потребителями выданных им в соответствии с законодательством о градостроительной деятельности технических условий подключения к тепловым сетям;

2) заключать и исполнять договоры поставки тепловой энергии (мощности) и (или) теплоносителя в отношении объема тепловой нагрузки, распределенной в соответствии со схемой теплоснабжения;

3) заключать и исполнять договоры оказания услуг по передаче тепловой энергии, теплоносителя в объеме, необходимом для обеспечения теплоснабжения потребителей тепловой энергии с учетом потерь тепловой энергии, теплоносителя при их передаче.

В настоящее время Сысольский филиал АО «Коми тепловая компания», отвечает всем требованиям, предъявляемым к единым теплоснабжающим организациям в зонах действия обслуживаемых систем теплоснабжения. Реестр единых теплоснабжающих организаций, содержащий перечень систем теплоснабжения, входящих в зону деятельности единой теплоснабжающей организаций, приведен в таблице 69.

10.4 Информация о поданных теплоснабжающими организациями заявках на присвоение статуса единой теплоснабжающей организации

Сведения о заявках, поданных в рамках разработки проекта схемы теплоснабжения (при их наличии), на присвоение статуса единой теплоснабжающей организации, отсутствуют.

10.5 Реестр систем теплоснабжения, содержащий перечень теплоснабжающих организаций, действующих в каждой системе теплоснабжения, расположенных в границах поселения

Описание границ зон деятельности единой теплоснабжающей организации, действующей на территории поселения, приведено в таблице 69.

РАЗДЕЛ 11 РЕШЕНИЯ О РАСПРЕДЕЛЕНИИ ТЕПЛОВОЙ НАГРУЗКИ МЕЖДУ ИСТОЧНИКАМИ ТЕПЛОВОЙ ЭНЕРГИИ

11.1 Сведения о величине тепловой нагрузки, распределяемой (перераспределяемой) между источниками тепловой энергии в соответствии с указанными в схеме теплоснабжения решениями об определении границ зон действия источников тепловой энергии, а также сроки выполнения перераспределения для каждого этапа

На территории муниципального образования действует один источник теплоснабжения, отапливающий социально-значимые, общественные здания и жилой фонд. Перераспределение тепловой нагрузки не планируется.

Существующие и перспективные балансы источника теплоснабжения приведены в Разделе 2 настоящей Схемы.

РАЗДЕЛ 12 РЕШЕНИЯ ПО БЕСХОЗЯЙНЫМ ТЕПЛОВЫМ СЕТЯМ

12.1 Перечень выявленных бесхозных тепловых сетей (в случае их выявления) и перечень организаций, уполномоченных на их эксплуатацию в порядке, установленном Федеральным законом от 27.07.2010 № 190-ФЗ «О теплоснабжении».

Согласно статьи 15 пункта 6 Федерального закона от 27.07.2010 № 190-ФЗ «О теплоснабжении» в случае выявления бесхозных тепловых сетей (тепловых сетей, не имеющих эксплуатирующей организации) орган местного самоуправления поселения или городского округа до признания права собственности на указанные бесхозные тепловые сети в течение тридцати дней с даты их выявления обязан определить теплосетевую организацию, тепловые сети которой непосредственно соединены с указанными бесхозными тепловыми сетями, или единую теплоснабжающую организацию в системе теплоснабжения, в которую входят указанные бесхозные тепловые сети и которая осуществляет содержание и обслуживание указанных бесхозных тепловых сетей. Орган регулирования обязан включить затраты на содержание и обслуживание бесхозных тепловых сетей в тарифы соответствующей организации на следующий период регулирования.

На момент разработки схемы теплоснабжения бесхозные тепловые сети не выявлены.

РАЗДЕЛ 13 СИНХРОНИЗАЦИЯ СХЕМЫ ТЕПЛОСНАБЖЕНИЯ СО СХЕМОЙ ГАЗОСНАБЖЕНИЯ И ГАЗИФИКАЦИИ ПОСЕЛЕНИЯ, СХЕМОЙ И ПРОГРАММОЙ РАЗВИТИЯ ЭЛЕКТРОЭНЕРГЕТИКИ СУБЪЕКТА, А ТАКЖЕ СО СХЕМОЙ ВОДОСНАБЖЕНИЯ И ВОДООТВЕДЕНИЯ ПОСЕЛЕНИЯ

13.1 Описание решений (на основе утвержденной региональной (межрегиональной) программы газификации жилищно-коммунального хозяйства, промышленных и иных организаций) о развитии соответствующей системы газоснабжения в части обеспечения топливом источников тепловой энергии

Система централизованного газоснабжения на территории сельского поселения «Заозерье» отсутствует. Программа развития газификации территории Сысольского муниципального района в настоящее время не предусматривает строительство газопроводом на территории сельского поселения «Заозерье».

13.2 Описание проблем организации газоснабжения источников тепловой энергии

Система централизованного газоснабжения на территории сельского поселения «Заозерье» отсутствует.

Основным направлением развития системы теплоснабжения выбрано сохранение существующей системы с проведением работ по реконструкции существующей угольной котельной с переводом ее на местные виды топлива (топливные брикеты).

13.3 Предложения по корректировке утвержденной (актуализации) региональной (межрегиональной) программы газификации жилищно-коммунального хозяйства, промышленных и иных организаций для обеспечения согласованности такой программы с указанными в схеме теплоснабжения решениями о развитии источников тепловой энергии и систем теплоснабжения

Предложения отсутствуют.

13.4 Описание решений (вырабатываемых с учетом положений утвержденной схемы и программы развития Единой энергетической системы России) о строительстве, реконструкции, техническом перевооружении и (или) модернизации, выводе из эксплуатации источников тепловой энергии и генерирующих объектов, включая входящее в их состав оборудование, функционирующих в режиме комбинированной выработки электрической и тепловой энергии, в части перспективных балансов тепловой мощности в схемах теплоснабжения

На территории поселения источники тепловой энергии, функционирующие в режиме комбинированной выработки электрической и тепловой энергии, отсутствуют. Предложения отсутствуют.

13.5 Предложения по строительству генерирующих объектов, функционирующих в режиме комбинированной выработки электрической и тепловой энергии, указанных в схеме теплоснабжения, для их учета при актуализации схемы и программы перспективного развития электроэнергетики субъекта Российской Федерации, схемы и программы развития Единой энергетической системы России, содержащие в том числе описание участия указанных объектов в перспективных балансах тепловой мощности и энергии

На территории поселения источники тепловой энергии, функционирующие в режиме комбинированной выработки электрической и тепловой энергии, отсутствуют.

Предложения отсутствуют.

13.6 Описание решений (вырабатываемых с учетом положений утвержденной схемы водоснабжения поселения) о развитии соответствующей системы водоснабжения в части, относящейся к системам теплоснабжения

Решений вырабатываемых с учетом положений утвержденной схемы водоснабжения о развитии соответствующей системы водоснабжения в части, относящейся к системам теплоснабжения нет.

13.7 Предложения по корректировке утвержденной (актуализации) схемы водоснабжения поселения для обеспечения согласованности такой схемы и указанных в схеме теплоснабжения решений о развитии источников тепловой энергии и систем теплоснабжения

Решений вырабатываемых с учетом положений утвержденной схемы водоснабжения о развитии соответствующей системы водоснабжения в части, относящейся к системам теплоснабжения нет.

РАЗДЕЛ 14 ИНДИКАТОРЫ РАЗВИТИЯ СИСТЕМ ТЕПЛОСНАБЖЕНИЯ ПОСЕЛЕНИЯ

14.1 Существующие и перспективные значения индикаторов развития систем теплоснабжения, а в ценовых зонах теплоснабжения также должен содержать целевые значения ключевых показателей, отражающих результаты внедрения целевой модели рынка тепловой энергии и результаты их достижения, а также существующие и перспективные значения целевых показателей реализации схемы теплоснабжения поселения, подлежащие достижению каждой единой теплоснабжающей организацией, функционирующей на территории такого поселения. Указанные значения определены в главе 13 обосновывающих материалов к схемам теплоснабжения

Индикаторами развития системы теплоснабжения являются:

- 1) количество прекращений подачи тепловой энергии, теплоносителя в результате технологических нарушений на тепловых сетях;
- 2) количество прекращений подачи тепловой энергии, теплоносителя в результате технологических нарушений на источниках тепловой энергии;
- 3) удельный расход условного топлива на единицу тепловой энергии, отпускаемой с коллекторов источников тепловой энергии (отдельно для тепловых электрических станций и котельных);
- 4) отношение величины технологических потерь тепловой энергии, теплоносителя к материальной характеристике тепловой сети;
- 5) коэффициент использования установленной тепловой мощности;
- 6) удельная материальная характеристика тепловых сетей, приведенная к расчетной тепловой нагрузке;
- 7) доля тепловой энергии, выработанной в комбинированном режиме (как отношение величины тепловой энергии, отпущенной из отборов турбоагрегатов, к общей величине выработанной тепловой энергии в границах поселения);
- 8) удельный расход условного топлива на отпуск электрической энергии;
- 9) коэффициент использования теплоты топлива (только для источников тепловой энергии, функционирующих в режиме комбинированной выработки электрической и тепловой энергии);
- 10) доля отпуска тепловой энергии, осуществляемого потребителям по приборам учета, в общем объеме отпущенной тепловой энергии;
- 11) средневзвешенный (по материальной характеристике) срок эксплуатации тепловых сетей (для каждой системы теплоснабжения);
- 12) отношение материальной характеристики тепловых сетей, реконструированных за год, к общей материальной характеристике тепловых сетей (фактическое значение за отчетный период и прогноз изменения при реализации проектов, указанных в утвержденной схеме теплоснабжения);
- 13) отношение установленной тепловой мощности оборудования источников тепловой энергии, реконструированного за год, к общей установленной тепловой мощности источников тепловой энергии (фактическое значение за отчетный период и прогноз изменения при реализации проектов, указанных в утвержденной схеме теплоснабжения);
- 14) отсутствие зафиксированных фактов нарушения антимонопольного законодательства (выданных предупреждений, предписаний), а также отсутствие применения санкций, предусмотренных Кодексом Российской Федерации об административных правонарушениях, за нарушение законодательства Российской Федерации в сфере теплоснабжения, антимонопольного законодательства Российской Федерации, законодательства Российской Федерации о естественных монополиях.

Индикаторы развития системы теплоснабжения приведены в таблице 70.

Таблица 70 - Индикаторы развития системы теплоснабжения

№ п/п	Наименование	Ед. изм	2024 год	2025 год	2026 год	2027 год	2028 год	2029 год	2030 год	2031-2040 годы
1	Количество прекращений подачи тепловой энергии, теплоносителя в результате технологических нарушений на тепловых сетях	ед. год	0	0	0	0	0	0	0	0
2	Количество прекращений подачи тепловой энергии, теплоносителя в результате технологических нарушений на источниках тепловой энергии	ед. год	0	0	0	0	0	0	0	0
3	Удельный расход условного топлива на единицу отпускаемой тепловой энергии									
3.1	Котельная пст. Заозерье	кг у.т./Гкал	291,8	291,8	291,8	291,8	166,7	166,7	166,7	166,7
4	Отношение величины технологических потерь тепловой энергии к материальной характеристике тепловой сети									
4.1	Котельная пст. Заозерье	Гкал/м.кв	2,137	2,126	2,115	2,105	2,094	2,084	2,073	2,063
5	Отношение величины потерь теплоносителя к материальной характеристике тепловой сети									
5.1	Котельная пст. Заозерье	куб.м/м.кв	0,168	0,168	0,168	0,168	0,168	0,168	0,168	0,168
6	Коэффициент использования установленной тепловой мощности									
6.1	Котельная пст. Заозерье	%	3,00	3,00	3,00	3,00	3,00	3,00	3,00	3,00
7	Удельная материальная характеристика тепловых сетей, приведенная к расчетной тепловой нагрузке									
7.1	Котельная пст. Заозерье	Гкал/час.м.кв	0,00024	0,00024	0,00024	0,00024	0,00024	0,00024	0,00024	0,00024
8	Доля тепловой энергии, выработанной в комбинированном режиме	%	-	-	-	-	-	-	-	-
9	удельный расход условного топлива на отпуск электрической энергии	кг у.т./кВт.ч	-	-	-	-	-	-	-	-
10	коэффициент использования теплоты топлива (только для источников тепловой энергии, функционирующих в режиме комбинированной выработки электрической и тепловой энергии)		-	-	-	-	-	-	-	-

№ п/п	Наименование	Ед. изм	2024 год	2025 год	2026 год	2027 год	2028 год	2029 год	2030 год	2031-2040 годы
11	доля отпуска тепловой энергии, осуществляемого потребителям по приборам учета, в общем объеме отпущенной тепловой энергии	%	73	75	80	90	95	100	100	100
12	средневзвешенный (по материальной характеристике) срок эксплуатации тепловых сетей (для каждой системы теплоснабжения)	лет	н/д	н/д	н/д	н/д	н/д	н/д	н/д	н/д
13	отношение материальной характеристики тепловых сетей, реконструированных за год, к общей материальной характеристике тепловых сетей (фактическое значение за отчетный период и прогноз изменения при реализации проектов, указанных в утвержденной схеме теплоснабжения) (для каждой системы теплоснабжения, а также для поселения, городского округа, города федерального значения)	%	5	10	5	5	5	5	5	5
14	Отношение установленной тепловой мощности оборудования источников тепловой энергии, реконструированного за год, к общей установленной тепловой мощности источников тепловой энергии.	%	0	0	0	0	0	0	0	0
15	Отсутствие зафиксированных фактов нарушения антимонопольного законодательства (выданных предупреждений, предписаний), а также отсутствие применения санкций, предусмотренных Кодексом Российской Федерации об административных правонарушениях, за нарушение законодательства Российской Федерации в сфере теплоснабжения, антимонопольного законодательства Российской Федерации, законодательства Российской Федерации о естественных монополиях.	%	0	0	0	0	0	0	0	0

РАЗДЕЛ 15 ЦЕНОВЫЕ (ТАРИФНЫЕ) ПОСЛЕДСТВИЯ

15.1 Результаты расчетов и оценки ценовых (тарифных) последствий реализации предлагаемых проектов схемы теплоснабжения для потребителя, осуществленных в соответствии с главой 14 обосновывающих материалов к схеме теплоснабжения.

Прогнозные тарифы рассчитаны на основе экспертных оценок и могут пересматриваться по мере появления уточненных прогнозов социально-экономического развития по данным Минэкономразвития РФ (прогнозов роста цен на топливо и электроэнергию, ИПЦ и других индексов-дефляторов) и с учетом возможного изменения условий реализации мероприятий схемы теплоснабжения.

Прогнозирование финансово-хозяйственной деятельности Теплоснабжающей организации проводится на основе фактических показателей финансово-хозяйственной деятельности за базовый период регулирования и утверждённый период регулирования на момент разработки схемы теплоснабжения. В качестве исходных данных принимаются с данные портала по раскрытию информации, подлежащих свободному доступу (<http://ri.eias.ru>) и данные от ТСО.

Индексы-дефляторы, принятые для прогноза производственных расходов и тарифов на покупные энергоносители и воду определены на основе следующих документов:

1) Прогноз социально-экономического развития Российской Федерации на 2025 год и на плановый период 2026 и 2027 годов (опубликован на сайте Минэкономразвития РФ, от 30.09.2024 г.).

Таблица 71 – Индексы-дефляторы, принятые для прогноза производственных расходов и тарифов на покупные энергоносители и воду (базовый вариант развития)

№ п/ п	Наименование	Период, год												
		2021	2022	2023	2024	2025	2026	2027	2028	2029	2030	2031	2032	2033
1	Индекс потребительских цен (ИПЦ), <i>Iипц,i</i>	1,037	1,124	1,055	1,057	1,055	1,045	1,041	1,020	1,020	1,020	1,022	1,022	1,022
2	Индекс роста оптовой цены на природный газ (для всех категорий потребителей, за исключением населения), <i>Iпг,i</i>	1,367	1,122	0,929	1,159	1,074	1,014	1,017	1,020	1,020	1,020	1,022	1,022	1,022
3	Индекс роста цены на каменный уголь, <i>Iку,i</i>	1,165	1,537	0,875	1,057	1,059	1,033	1,030	1,036	1,036	1,036	1,036	1,036	1,036
4	Индекс роста цены на электроэнергию (для всех категорий потребителей, за исключением населения), <i>Iээ,i</i>	1,034	1,050	1,075	1,056	1,095	1,037	1,038	1,000	1,000	1,000	1,000	1,000	1,000
5	Индекс роста цены на услуги водоснабжения/водоотведения, <i>Iвсво</i>	1,039	1,042	1,043	1,044	1,045	1,028	1,027	1,027	1,027	1,027	1,027	1,027	1,027
6	Индекс роста цены на покупную тепловую энергию, <i>Iтэ,i</i>	1,148	1,139	1,045	1,064	1,044	1,039	1,023	1,023	1,039	1,039	1,023	1,023	1,039

Тарифно-балансовые модели теплоснабжения потребителей по каждой системе теплоснабжения приведены в таблицах ниже.

Таблица 72 - Тарифно-балансовые модели теплоснабжения потребителей Сысольский филиал АО «Коми тепловая компания» (системы теплоснабжения сельского поселения «Заозерье»)

№ п/п	Наименование	Ед. измерения	2024 год	2025 год	2026 год	2027 год	2028 год	2029 год	2030 год	2031-2040 годы
1	Производство тепловой энергии	Гкал	465,3	463,6	461,9	460,2	458,5	456,9	455,2	453,5
2	Собственные нужды	Гкал	25,0	25,0	25,0	25,0	25,0	25,0	25,0	25,0
3	Потери в тепловой сети	Гкал	341,1	339,4	337,7	336,0	334,3	332,7	331,0	329,4
4	Полезный отпуск	Гкал	104,84	104,84	104,84	104,484	104,84	104,84	104,84	104,84
5	Себестоимость производимых товаров (оказываемых услуг) по регулируемому виду деятельности, в том числе	тыс.руб.	2352,6	2428,4	2488,2	2545,4	2569,9	2595,0	2620,6	2950,8
5.1	расходы на топливо	тыс.руб.	980,34	976,75	973,17	969,6	966,07	962,55	959,05	955,56
5.2	Расходы на покупаемую электрическую энергию (мощность),	тыс.руб.	118,16	128,91	133,19	137,7	137,24	136,74	136,24	135,75
5.3	Расходы на приобретение холодной воды	тыс.руб.	4,75	4,94	5,06	5,18	5,30	5,42	5,55	7,22
5.4	ФОТ	тыс.руб.	696,46	734,76	767,83	799,3	815,29	831,60	848,23	1033,9
5.5	Расходы на амортизацию основных производственных средств	тыс.руб.	58,06	61,25	64,01	66,63	67,96	69,32	70,71	86,19
5.6	Общепроизводственные расходы:	тыс.руб.	67,99	71,46	74,41	77,17	78,43	79,71	81,00	98,38
5.7	Общехозяйственные расходы:	тыс.руб.	64,79	68,36	71,43	74,36	75,85	77,37	78,91	96,19
6	прочие расходы	тыс.руб.	362,06	381,97	399,16	415,5	423,84	432,32	440,96	537,53
7	Прибыль	тыс.руб.	65,71	69,52	72,55	75,46	76,80	78,16	79,55	95,45
8	Необходимая валовая выручка от вида деятельности	тыс.руб.	2418,3	2497,9	2560,8	2621,0	2646,7	2673,1	2700,2	3046,2
9	Оценочная стоимость производства тепла	руб./Гкал	24387,5	25190,3	25825,0	26432,06	26692,7	26958,2	27230,7	30720,7

*- Прогнозирование финансово-хозяйственной деятельности Теплоснабжающей организации проводится на основе фактических показателей финансово-хозяйственной деятельности за базовый период регулирования и утверждённый период регулирования на момент разработки схемы теплоснабжения. В качестве исходных данных принимаются с данные портала по раскрытию информации, подлежащих свободному доступу (<http://ri.eias.ru>) и данные от ТСО.

Таблица 73 - Оценка ценовых (тарифных) последствий реализации проектов схемы теплоснабжения

№ п/п	Наименование	Ед. измерения	2025 год	2026 год	2027 год	2028 год	2029 год	2030 год	2031-2040 годы
1	Капитальные затраты на реализацию мероприятий	тыс.руб.	280,0	280,0	280,0	280,0	280,0	280,0	2520,0
2	Средневзвешенная оценочная стоимость производства тепла	руб./Гкал	25190,83	25825,02	26432,06	26692,07	26958,27	27230,78	30720,76

№ п / п	Наименование	Ед. изме- рения	2025 год	2026 год	2027 год	2028 год	2029 год	2030 год	2031- 2040 годы
3	Средневзвешенная оценочная стоимость производства тепла с учетом инвестиционной составляющей	руб./Гкал	28014,55	28648,74	29253,77	38248,70	29781,99	30054,50	33262,10
4	Оценочная стоимость производства тепла (с использованием индекса роста цен на тепловую энергию)	руб./Гкал	25461,02	26454,00	27062,44	27684,87	28764,58	29886,40	442476,56

*- Прогнозирование финансово-хозяйственной деятельности Теплоснабжающей организации проводится на основе фактических показателей финансово-хозяйственной деятельности за базовый период регулирования и утверждённый период регулирования на момент разработки схемы теплоснабжения. В качестве исходных данных принимаются с данные портала по раскрытию информации, подлежащих свободному доступу (<http://ri.eias.ru>) и данные от ТСО.

В соответствии с действующим в сфере государственного ценового регулирования законодательством тариф на тепловую энергию, отпускаемую организацией, должен обеспечивать покрытие как экономически обоснованных расходов организации, так и обеспечивать достаточные средства для финансирования мероприятий по надежному функционированию и развитию систем теплоснабжения.

Тариф ежегодно пересматривается и устанавливается органом исполнительной власти субъекта РФ в области государственного регулирования цен (тарифов) с учетом изменения экономически обоснованных расходов организации и возможных изменений условий реализации инвестиционной программы.

Законодательством определен механизм ограничения предельной величины тарифов путем установления ежегодных предельных индексов роста, а также механизм ограничения предельной величины платы за ЖКУ для граждан путем установления ежегодных предельных индексов роста.

При этом возмещение затрат на реализацию рекомендуемых мероприятий организации, осуществляющей регулируемые виды деятельности в сфере теплоснабжения, может потребовать установления для организации тарифов на уровне выше установленного федеральным органом предельного максимального уровня.

Решение об установлении для организации тарифов на уровне выше предельного максимального принимается органом исполнительной власти субъекта РФ в области государственного регулирования тарифов (цен) самостоятельно и не требует согласования с федеральным органом исполнительной власти в области государственного регулирования тарифов в сфере теплоснабжения.

**СХЕМА ТЕПЛОСНАБЖЕНИЯ СЕЛЬСКОГО ПОСЕЛЕНИЯ
«КУНИБ» МУНИЦИПАЛЬНОГО РАЙОНА «СЫСОЛЬСКИЙ»
РЕСПУБЛИКИ КОМИ НА ПЕРИОД ДО 2040 ГОДА**

(Актуализация на 2026 год)

Утверждаемая часть

ХАРАКТЕРИСТИКА СЕЛЬСКОГО ПОСЕЛЕНИЯ «КУНИБ» МУНИЦИПАЛЬНОГО РАЙОНА «СЫСОЛЬСКИЙ» РЕСПУБЛИКИ КОМИ

Сельское поселение «Куниб» располагается в северо-западной части Сысольского района. Граничит на севере с Сыктывдинским районом и Архангельской областью, на востоке – с сельскими поселениями Чухлэм, Межадор и Вотча, на юге – с сельскими поселениями Пыёлдино и Визинга, на западе – с Архангельской областью.

Сельское поселение «Куниб» является административно-территориальным образованием, входящим в состав территории Сысольского района Республики Коми. Площадь поселения – 913,1 км².

В состав сельского поселения «Куниб» входит 6 населенных пунктов: д. Вадыб, п. Копса, с. Куниб, п. Первомайский, д. Пустошь, д. Шорйыв. Расстояние от административного центра сельского поселения (с. Куниб) до административного центра (с. Визинга) составляет 11 км, до регионального центра (г. Сыктывкар) – 68 км.



Рисунок 9 – Географическое расположение СП «Куниб»

Климатические условия

Климат на территории Сысольского района умеренно-континентальный лето короткое и умеренно-прохладное, зима многоснежная, продолжительная и умеренно-холодная. Климат формируется в условиях малого количества солнечной радиации зимой, под воздействием северных морей и интенсивного западного

переноса воздушных масс. Вынос теплого морского воздуха, связанный с прохождением атлантических циклонов, и частые вторжения арктического воздуха с Северного Ледовитого океана придают погоде большую неустойчивость в течение всего года.

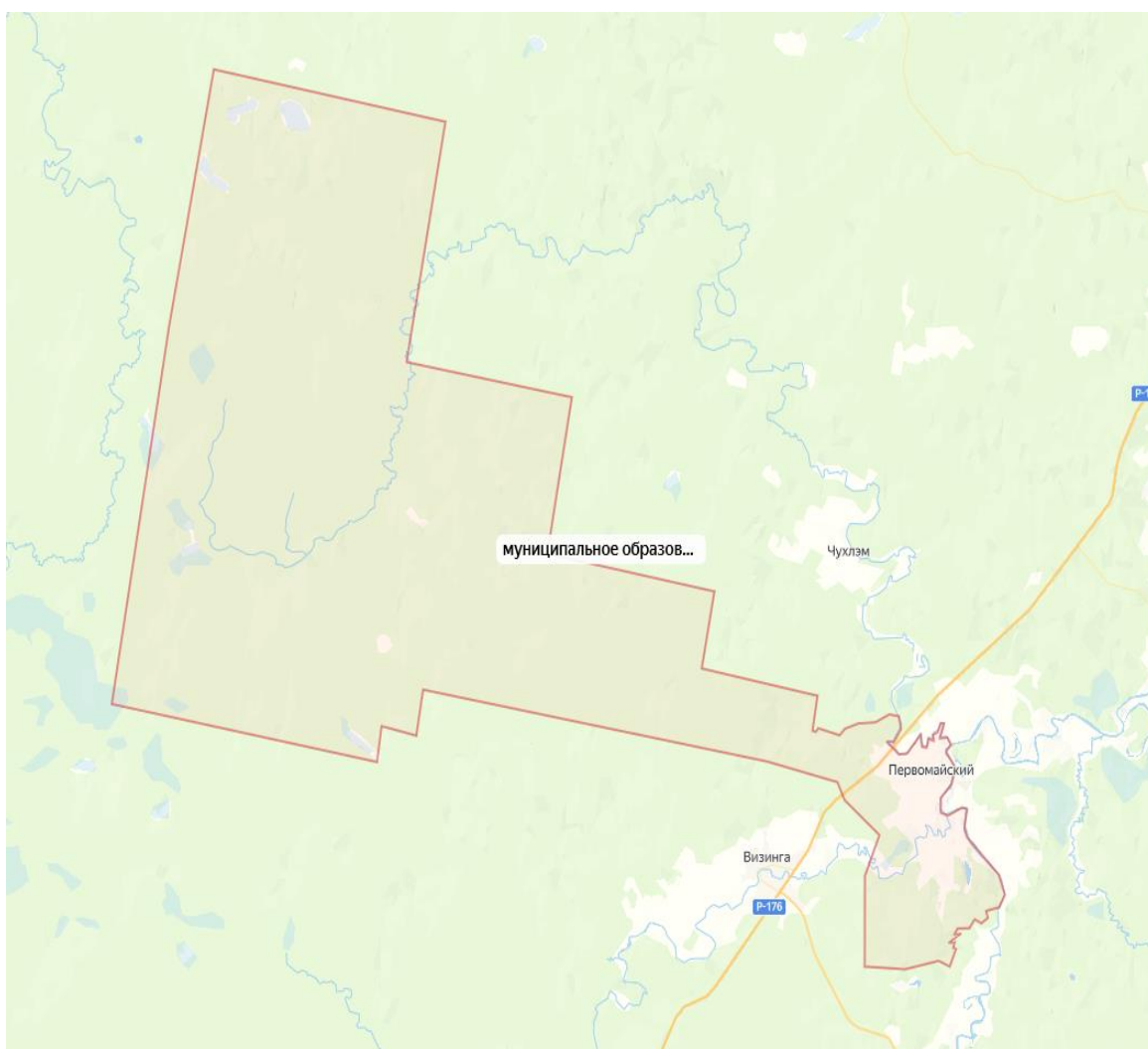
Годовая амплитуда составляет $31,4^{\circ}\text{C}$. Самым теплым месяцем года является июль (средняя месячная температура $+16,7^{\circ}\text{C}$), самым холодным месяцем – январь (-16°C).

РАЗДЕЛ 1 ПОКАЗАТЕЛИ СУЩЕСТВУЮЩЕГО И ПЕРСПЕКТИВНОГО СПРОСА НА ТЕПЛОВУЮ ЭНЕРГИЮ (МОЩНОСТЬ) И ТЕПЛОНОСИТЕЛЬ В УСТАНОВЛЕННЫХ ГРАНИЦАХ ПОСЛЕНИЯ

В настоящее время на территории поселения действует два источника централизованного теплоснабжения, отапливающие жилые, административные и социально-значимые объекты. Обслуживание объектов систем централизованного теплоснабжения осуществляется Сысольским филиалом АО «Коми тепловая компания» (далее – Сысольский филиал АО «Коми тепловая компания»).

Краткая характеристика источника теплоснабжения приведена в таблице 74.

Таблица 74 – Перечень источников централизованного теплоснабжения

№ п.п.	Наименование объекта	Адрес	Установленная мощность, Гкал/ч	Вид топлива	Обслуживающая организация
1	Котельная с. Куниб	с. Куниб, д. 128	6,216	Мазут, электроэнергия	Сысольский филиал АО «Коми тепловая компания»
2	Котельная пст. Первомайский	пст. Первомайский, ул. Центральная, д. 14-Б	1,940	уголь	Сысольский филиал АО «Коми тепловая компания»

Отношения между снабжающими и потребляющими организациями – договорные. На территории поселения также действуют локальные (автономные) источники теплоснабжения, отапливающие административные здания и объекты бюджетной сферы, удаленные от источника централизованного теплоснабжения. В качестве топлива на автономных источниках теплоснабжения используется преимущественно твердое топливо (дрова).

1.1 Величины существующей отапливаемой площади строительных фондов и прироста отапливаемой площади строительных фондов по расчетным элементам территориального деления с разделением объектов строительства на многоквартирные дома, индивидуальные жилые дома, общественные здания и производственные здания промышленных предприятий по этапам - на каждый год первого 5-летнего периода и на последующие 5-летние периоды (далее - этапы)

Генеральным планом развития поселения предусматривается новое жилищное строительство, размещаемое на территориях существующей застройки путем реконструкции и создания новой современной застройки, обеспечивающей комфортные условия проживания. Значительное увеличение селитебной территории за счет освоения новых земель не предлагается. Размещение объектов нового жилищного строительства в городе возможно на имеющихся в небольшом количестве свободных территориях и на месте сноса и ветхой и малоценной застройки.

Жилищный фонд сосредоточен в жилой зоне, зоне смешанной и общественно-деловой застройки. В их состав входят объекты функционально совместимые с постоянным и временным проживанием населения. В составе жилых зон могут находиться отдельно-стоящие, встроенные и пристроенные объекты культурно-бытового и коммунального обслуживания.

Существующий жилой фонд подразделяется на среднеэтажные многоквартирные и малоэтажные (индивидуальные) жилые дома. Основная часть населения поселения проживает в домах малоэтажной застройки.

Планами развития территории поселения предусматривается компактное развитие селитебной территории в населенных пунктах. Развитие застроенных территорий и освоение резервных территорий под многоэтажное и малоэтажное строительство (в т.ч. ИЖС) предполагает:

- 1) создание комфортных условий для проживания на территории поселения;
- 2) организацию комплексного освоения резервных территорий под жилищное строительство;
- 3) строительство качественного жилья с комплексом инфраструктуры (социальной, транспортной, инженерной);
- 4) образование новых земельных участков для их предоставления в целях индивидуального, блокированного, малоэтажного многоквартирного жилищного строительства, ведения личного подсобного хозяйства;
- 5) строительство/реконструкцию достаточного количества современных социальных объектов.

В настоящее время строительство жилья на территории поселения представлено преимущественно индивидуальной жилой застройкой.

Для отопления и горячего водоснабжения индивидуальных домов рекомендуется применение индивидуальных двухконтурных котлов, работающих на твердом топливе. Выбор индивидуальных источников тепла объясняется тем, что объекты имеют незначительную тепловую нагрузку и находятся на значительном расстоянии друг от друга, что влечет за собой большие потери в тепловых сетях и значительные капиталовложения по их прокладке.

Отопление вновь строящихся многоквартирных жилых домов, а также социально-значимых объектов планируется осуществлять от существующих источников теплоснабжения. Для теплоснабжения вновь строящихся зданий (группы зданий) с небольшим теплоснабжением и промышленных объектов рекомендуется использовать автономные источники тепла: отдельностоящие и пристроенные блочно-модульные котельные малой мощности.

На основании вышесказанного, можно сделать вывод, что увеличение отапливаемой площади в зонах действия источников централизованного теплоснабжения, не планируется.

1.2 Существующие и перспективные объемы потребления тепловой энергии (мощности) и теплоносителя с разделением по видам теплоснабжения в каждом расчетном элементе территориального деления на каждом этапе

На территории муниципального образования действует два источника теплоснабжения. К теплоснабжения подключены жилые многоквартирные дома, а также административные и социально-значимые объекты.

За базовый уровень потребления тепла принят уровень потребления тепловой энергии в среднем за 2023-2025 годы. Базовый уровень потребления тепловой энергии с разделением по источникам теплоснабжения представлен в таблице 75.

Таблица 75 – Базовый уровень потребления тепла на цели теплоснабжения

№ п/п	Наименование источника теплоснабжения	Нагрузка, Гкал/ч	Полезный отпуск тепла, Гкал
1	Котельная с. Куниб	1,281	1 909,015
2	Котельная пст. Первомайский	0,361	847,553

Существующая и перспективная тепловая нагрузка источников централизованного теплоснабжения приведена в таблице 76. Перспективная тепловая нагрузка источников теплоснабжения была рассчитана с учетом планов по реконструкции системы теплоснабжения, рассмотренных в Разделах 5, 6 и 7 настоящей Схемы.

Таблица 76 – Существующая и перспективная нагрузка системы теплоснабжения, Гкал/час

№ п/п	Котельная	2024 год	2025 год	2026 год	2027 год	2028 год	2029 год	2030 год	2031-2040 годы
1	Котельная с. Куниб	1,281	1,272	1,272	1,272	1,272	1,272	1,272	1,272
2	Котельная пст. Первомайский	0,361	0,361	0,361	0,361	0,361	0,361	0,361	0,361

Существующие и перспективные объемы потребления теплоносителя в зонах действия источников централизованного теплоснабжения приведены в Разделе 3.

1.3 Существующие и перспективные объемы потребления тепловой энергии (мощности) и теплоносителя объектами, расположенными в производственных зонах, на каждом этапе

Промышленные объекты расположены в промышленной зоне. Теплоснабжение промышленных предприятий осуществляется от существующих котельных и от автономных встроенных или пристроенных источников, входящих в комплекс конкретного объекта. Горячее водоснабжение - от индивидуальных водонагревателей при наличии централизованного холодного водоснабжения. Увеличение расхода тепла на технологические нужды в перспективе не прогнозируется.

1.4 Существующие и перспективные величины средневзвешенной плотности тепловой нагрузки в каждом расчетном элементе территориального деления, зоне действия каждого источника тепловой энергии, каждой системе теплоснабжения

Расчет средневзвешенной плотности тепловой нагрузки в зонах действия источников теплоснабжения приведено в таблице 77.

Таблица 77 – Средневзвешенная плотность тепловой нагрузки в зонах действия источников теплоснабжения

№ п / п	Наименование	2024 год	2025 год	2026 год	2027 год	2028 год	2029 год	2030 год	2031- 2040 годы
1	Котельная с. Куниб								
1 · 1	Присоединенная тепловая нагрузка, Гкал/час	1,28 1	1,27 2	1,27 2	1,27 2	1,27 2	1,27 2	1,27 2	1,272
1 · 2	Площадь зоны действия источника теплоснабжения, кв. км.	0,08 1	0,08 1	0,08 1	0,08 1	0,08 1	0,08 1	0,08 1	0,081
1 · 3	Плотность тепловой нагрузки, Гкал/час на 1 кв. км.	15,8 1	15,8 1	15,8 1	15,8 1	15,8 1	15,8 1	15,8 1	15,81
2	Котельная пст. Первомайский								
2 · 1	Присоединенная тепловая нагрузка, Гкал/час	0,36 1	0,36 1	0,36 1	0,36 1	0,36 1	0,36 1	0,36 1	0,361
2 · 2	Площадь зоны действия источника теплоснабжения, кв. км.	0,07 3	0,07 3	0,07 3	0,07 3	0,07 3	0,07 3	0,07 3	0,073
2 · 3	Плотность тепловой нагрузки, Гкал/час на 1 кв. км.	4,95	4,95	4,95	4,95	4,95	4,95	4,95	4,95

РАЗДЕЛ 2 СУЩЕСТВУЮЩИЕ И ПЕРСПЕКТИВНЫЕ БАЛАНСЫ ТЕПЛОВОЙ МОЩНОСТИ ИСТОЧНИКОВ ТЕПЛОВОЙ ЭНЕРГИИ И ТЕПЛОВОЙ НАГРУЗКИ ПОТРЕБИТЕЛЕЙ

2.1 Описание существующих и перспективных зон действия систем теплоснабжения и источников тепловой энергии

На территории муниципального образования действует два источника теплоснабжения, отапливающих жилые, административные и социально-значимые объекты.

Основным направлением развития системы теплоснабжения выбрано сохранение существующей системы с проведением работ по реконструкции существующей мазутной и угольной котельных с их переводом на природный газ. Для обеспечения качественного и надежного теплоснабжения потребителей, данный вариант развития предусматривает также поэтапную замену изношенных сетей теплоснабжения.

Изменение зон действия систем теплоснабжения источников тепловой энергии не планируется.

Для отопления и горячего водоснабжения вновь строящихся индивидуальных домов рекомендуется использовать индивидуальные двухконтурные котлы. Для теплоснабжения строящихся зданий (группы зданий) с небольшим теплопотреблением - автономные источники тепла: отдельностоящие и пристроенные блочно-модульные котельные малой мощности. Выбор индивидуальных источников тепла объясняется тем, что объекты имеют незначительную тепловую нагрузку и находятся на значительном расстоянии друг от друга, что влечет за собой большие потери в тепловых сетях и значительные капвложения по их прокладке.

Промышленные объекты расположены в промышленной зоне. Теплоснабжение промышленных предприятий осуществляется от существующих котельных и от автономных встроенных или пристроенных источников, входящих в комплекс конкретного объекта. Горячее водоснабжение - от индивидуальных водонагревателей при наличии централизованного холодного водоснабжения. Увеличение расхода тепла на технологические нужды в перспективе не прогнозируется.

2.2 Описание существующих и перспективных зон действия индивидуальных источников тепловой энергии

На расчетный срок теплоснабжение индивидуальной жилой застройки предусматривается обеспечить от индивидуальных источников тепла на природном газе и твердом топливе, а также посредством печного отопления. Подключение объектов индивидуальной жилой застройки к централизованным системам теплоснабжения не планируется.

2.3 Существующие и перспективные балансы тепловой мощности и тепловой нагрузки потребителей в зонах действия источников тепловой энергии, в том числе работающих на единую тепловую сеть, на каждом этапе

Существующие и перспективные балансы тепловой мощности источников тепловой энергии и тепловой нагрузки потребителей приведены в таблице 78. Перспективные балансы тепловой мощности и тепловой нагрузки составлены с учетом положений Раздела 4, с учетом предложений, проектов (мероприятий) по развитию системы теплоснабжения предусмотренных Разделами 5 и 6.

Таблица 78 - Существующие и перспективные балансы тепловой мощности источников тепловой энергии и тепловой нагрузки потребителей.

№ п/п	Зона действия котельной	Ед. изм.	2024 год	2025 год	2026 год	2027 год	2028 год	2029 год	2030 год	2031-2040 годы
1	Котельная с. Куниб									
1.1	Установленная мощность основного оборудования	Гкал/ч	6,216	6,216	6,216	6,216	6,216	6,216	6,216	6,216
1.2	Располагаемая мощность основного оборудования	Гкал/ч	3,987	3,987	6,216	6,216	6,216	6,216	6,216	6,216
1.3	Собственные и хозяйственные нужды	Гкал/ч	0,132	0,132	0,132	0,132	0,132	0,132	0,132	0,132
1.4	Потери в тепловых сетях от отпущенной тепловой энергии	Гкал/ч	0,185	0,185	0,185	0,185	0,185	0,185	0,185	0,185
1.5	Присоединенная тепловая нагрузка	Гкал/ч	1,281	1,281	1,281	1,281	1,281	1,281	1,281	1,281
1.6	Резерв (+)/дефицит (-) тепловой мощности	Гкал/ч	2,389	2,389	4,618	4,618	4,618	4,618	4,618	4,618
1.7	Мощность котла с максимальной мощностью, Гкал/ч	Гкал/ч	1,465	1,465	н/д	н/д	н/д	н/д	н/д	н/д
1.8	Мощность котельной при выходе из строя БОльшого по мощности котла, Гкал/ч	Гкал/ч	2,306	2,306	н/д	н/д	н/д	н/д	н/д	н/д
1.9	Резерв/Дефицит выходе из строя БОльшого по мощности котла	Гкал/ч	0,723	0,723	н/д	н/д	н/д	н/д	н/д	н/д
2	Котельная пст. Первомайский									
2.1	Установленная мощность основного оборудования	Гкал/ч	1,940	1,940	1,703	1,703	1,703	1,703	1,703	1,703
2.2	Располагаемая мощность основного оборудования	Гкал/ч	1,538	1,538	1,703	1,703	1,703	1,703	1,703	1,703

№ п/п	Зона действия котельной	Ед. изм.	2024 год	2025 год	2026 год	2027 год	2028 год	2029 год	2030 год	2031-2040 годы
2.3	Собственные и хозяйственные нужды	Гкал/ч	0,015	0,015	0,000	0,000	0,000	0,000	0,000	0,000
2.4	Потери в тепловых сетях от отпущенной тепловой энергии	Гкал/ч	0,165	0,165	0,015	0,015	0,015	0,015	0,015	0,015
2.5	Присоединенная тепловая нагрузка	Гкал/ч	0,361	0,361	0,165	0,165	0,165	0,165	0,165	0,165
2.6	Резерв (+)/дефицит (-) тепловой мощности	Гкал/ч	0,997	0,997	0,361	0,361	0,361	0,361	0,361	0,361
2.7	Мощность котла с максимальной мощностью, Гкал/ч	Гкал/ч	0,605	0,605	1,162	1,162	1,162	1,162	1,162	1,162
2.8	Мощность котельной при выходе из строя БОльшого по мощности котла, Гкал/ч	Гкал/ч	0,933	0,933	н/д	н/д	н/д	н/д	н/д	н/д
2.9	Резерв/Дефицит выходе из строя БОльшого по мощности котла	Гкал/ч	0,485	0,485	н/д	н/д	н/д	н/д	н/д	н/д

Примечание – технические характеристики реконструируемых источников тепла будут уточнены на этапе составления проектной-сметной документации.

2.4 Перспективные балансы тепловой мощности источников тепловой энергии и тепловой нагрузки потребителей в случае, если зона действия источника тепловой энергии расположена в границах двух или более поселений, либо в границах поселения, с указанием величины тепловой нагрузки для потребителей каждого поселения

Источники теплоснабжения, в зону деятельности которых входит территория нескольких населенных пунктов, отсутствуют.

2.5 Радиус эффективного теплоснабжения, позволяющий определить условия, при которых подключение (технологическое присоединение) теплопотребляющих установок к системе теплоснабжения нецелесообразно, и определяемый в соответствии с методическими указаниями по разработке схем теплоснабжения. (утв. Приказом Минэнерго России от 05.03.2019 № 212 «Об утверждении Методических указаний по разработке схем теплоснабжения»)

Расчет оптимального радиуса теплоснабжения, применяемого в качестве характерного параметра, позволит определить границы действия централизованного теплоснабжения по целевой функции минимума себестоимости полезно отпущенного тепла.

Расчет радиуса эффективного теплоснабжения проводился в соответствии с методикой расчета, приведённой в приложении 40 Методических указаний по разработке схем теплоснабжения, утвержденных Приказом Минэнерго России от 05.03.2019 № 212 «Об утверждении Методических указаний по разработке схем теплоснабжения». В соответствии с данной методикой радиус эффективного теплоснабжения определяется как максимальное расстояние от теплопотребляющей установки до ближайшего источника тепловой энергии в системе теплоснабжения, при превышении которого подключение (технологическое присоединение) теплопотребляющей установки к данной системе теплоснабжения нецелесообразно по причине увеличения совокупных расходов в системе теплоснабжения. Другими словами, радиус эффективного теплоснабжения рассчитывается как максимальное расстояние от нового объекта теплопотребления с заданной тепловой нагрузкой до точки возможного подключения к существующим тепловым сетям.

Методика расчета:

1. В системе теплоснабжения расчет стоимости тепловой энергии в виде горячей воды, поставляемой потребителям, рассчитывается как сумма следующих составляющих:

- а) стоимости единицы тепловой энергии (мощности) в горячей воде;
- б) удельной стоимости оказываемых услуг по передаче единицы тепловой энергии в горячей воде.

2. Стоимость единицы тепловой энергии (мощности) в горячей воде, отпущенной от единственного источника в системе теплоснабжения требуется вычислять как

$$T_i^{omz} = \frac{HBB_i^{omz}}{Q_i}, \text{ руб./Гкал}, \quad (1)$$

где:

HBB_i^{omz} - необходимая валовая выручка источника тепловой энергии на отпущенной тепловой энергии в виде горячей воды с коллекторов источника тепловой энергии (мощности) на i -й расчетный период регулирования, тыс. руб.;

Q_i - объем отпущенной тепловой энергии в виде горячей воды с коллекторов источника тепловой энергии (мощности) в i -м расчетном периоде регулирования, тыс. Гкал;

3. Удельная стоимость оказываемых услуг по передаче единицы тепловой энергии в горячей воде в системе теплоснабжения требуется вычислять как

$$T_i^{nep} = \frac{HBB_i^{nep}}{Q_i^c}, \text{ руб./Гкал}, \quad (2)$$

где:

HBB_i^{np} - необходимая валовая выручка по передаче тепловой энергии в виде горячей воды на i -й расчетный период регулирования, тыс. руб.;

Q_i^c - объем отпуска тепловой энергии в виде горячей воды из тепловых сетей системы теплоснабжения на i -й расчетный период регулирования, тыс. Гкал.

4. Расчет стоимости тепловой энергии в виде горячей воды, поставляемой потребителям в системе теплоснабжения, следует рассчитывать, как

$$T_i^{kn} = T_i^{omz} + T_i^{nep} = \frac{HBB_i^{omz}}{Q_i} + \frac{HBB_i^{nep}}{Q_i^c}, \text{ руб./Гкал}; \quad (3)$$

5. При подключении нового объекта заявителя в тепловой сети системы теплоснабжения исполнителя расчет стоимости тепловой энергии в виде горячей воды, поставляемой потребителям в системе теплоснабжения, следует рассчитывать, как

$$T_i^{kn,nn} = \frac{HBB_i^{omz} + \Delta HBB_i^{omz}}{Q_i + \Delta Q_i^{nn}} + \frac{HBB_i^{nep} + \Delta HBB_i^{nep}}{Q_i^c + \Delta Q_i^{chn}}, \text{ руб./Гкал}; \quad (4)$$

ΔHBB_i^{omz} - дополнительная необходимая валовая выручка источника тепловой энергии на отпуск тепловой энергии в виде горячей воды с коллекторов источника тепловой энергии (мощности) на i -й расчетный период регулирования, определяемая дополнительными расходами на отпуск тепловой энергии с коллекторов источника тепловой энергии (мощности) для обеспечения теплоснабжения нового объекта заявителя, присоединяемого к тепловой сети системы теплоснабжения исполнителя, тыс. руб.;

ΔQ_i^{nn} - объем отпуска тепловой энергии в виде горячей воды с коллекторов источника тепловой энергии (мощности) для теплоснабжения нового объекта заявителя, присоединяемого к тепловой сети системы теплоснабжения исполнителя на i -й расчетный период регулирования, тыс. Гкал.

ΔHBB_i^{nep} - дополнительная необходимая валовая выручка по передаче тепловой энергии в виде горячей воды в системе теплоснабжения определяемая дополнительными расходами на передачу тепловой энергии по тепловым сетям исполнителя для обеспечения теплоснабжения нового объекта заявителя, присоединяемого к тепловой сети системы теплоснабжения исполнителя на i -й расчетный период регулирования, тыс. руб.;

ΔQ_i^{chn} - объем отпуска тепловой энергии в виде горячей воды из тепловых сетей системы теплоснабжения исполнителя для теплоснабжения нового объекта заявителя, присоединяемого к тепловой сети системы теплоснабжения исполнителя на i -й расчетный период регулирования, тыс. Гкал.

6. Если по результатам расчетов получено, что стоимость тепловой энергии в виде горячей воды, поставляемой потребителям в системе теплоснабжения исполнителя с учетом присоединения тепловой мощности заявителя к тепловым сетям системы теплоснабжения $T_i^{kn,nn}$ больше чем стоимость тепловой энергии в виде горячей воды, поставляемой потребителям в системе теплоснабжения до присоединения потребителя к тепловым сетям системы теплоснабжения исполнителя T_i^{kn} , то присоединение объекта заявителя к тепловым сетям системы теплоснабжения исполнителя – нецелесообразно. Если по результатам расчетов получено, что стоимость тепловой энергии в виде горячей воды, поставляемой потребителям в системе теплоснабжения исполнителя с учетом присоединения тепловой мощности заявителя к тепловым сетям системы теплоснабжения $T_i^{kn,nn}$ меньше или равна

стоимости тепловой энергии в виде горячей воды, поставляемой потребителям в системе теплоснабжения до присоединения потребителя к тепловым сетям системы теплоснабжения исполнителя T_i^{kn} , то присоединение объекта заявителя к тепловым сетям системы теплоснабжения исполнителя – целесообразно.

Для тепловой нагрузки заявителя $Q_{сумм}^{м.ч} < 0,1$ Гкал/ч, предельный радиус эффективного теплоснабжения определяется из следующего условия: если дисконтированный срок окупаемости капитальных затрат в строительство тепловой сети, необходимой для подключения объекта капитального строительства заявителя к существующим тепловым сетям системы теплоснабжения исполнителя превышает полезный срок службы тепловой сети, определенный в соответствии с Общероссийским классификатором основных фондов (ОК 013-94), то подключение объекта является нецелесообразным и объект заявителя находится за пределами радиуса эффективного теплоснабжения.

Модель определения зон эффективного теплоснабжения представлена на рисунке 2.

В зависимости от конфигурации и сложности рассматриваемых систем теплоснабжения, точками подключения перспективной тепловой нагрузки могут являться следующие элементы тепловой сети:

- Тепловая камера или узел («глухая» врезка);
- Котельная, центральный тепловой пункт или насосная станция (в случае простой схемы).



Рисунок 10 - Расчетная модель системы теплоснабжения
(Потребители 1 и 2 находятся в зоне эффективного теплоснабжения)

Искомое расстояние от теплопотребляющей установки до ближайшего источника тепловой энергии будет определяться, как сумма следующих составляющих:

- протяженность магистральной тепловой сети - путь теплоносителя, пройденный от источника тепловой энергии до точки сброса тепловой нагрузки (L_m);
- эффективный радиус теплоснабжения (R) – искомое значение.

Расчетная величина радиуса эффективного теплоснабжения зависит не только от расстояния между перспективной застройкой и теплоисточником, но и от величины присоединяемой тепловой нагрузки.

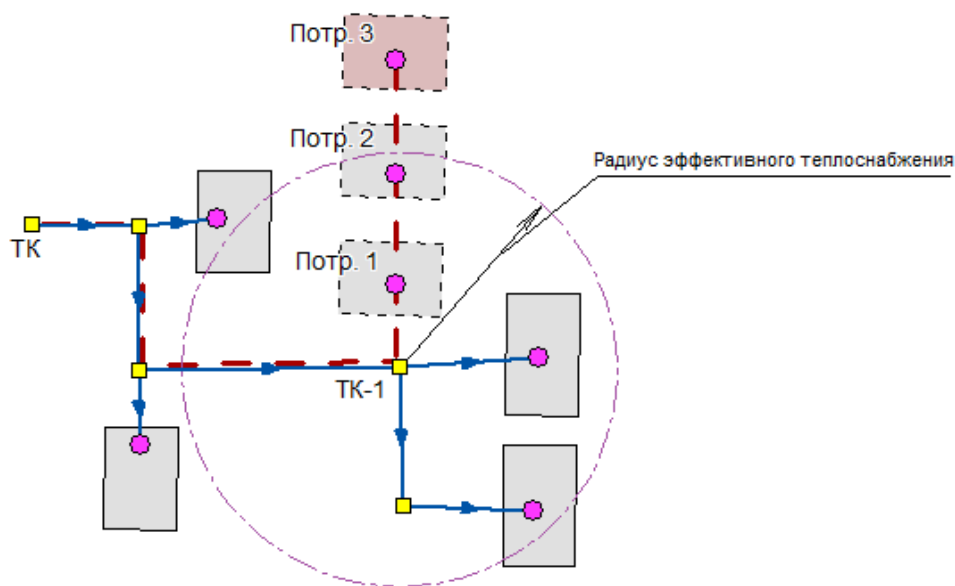
При расположении перспективного потребителя на расстоянии большем, чем расчетный радиус эффективного теплоснабжения (Потребитель 3 на рисунке 2), производство и транспортировка тепловой энергии, необходимой для теплоснабжения перспективного потребителя, становится неэффективной, в связи с увеличением совокупных затрат.

Расчет радиуса эффективного теплоснабжения проводился в соответствии с методикой расчета, приведённой в приложении 40 Методических указаний по разработке схем теплоснабжения, утвержденных Приказом Минэнерго России от 05.03.2019 № 212 «Об утверждении Методических указаний по разработке схем теплоснабжения». В соответствии с основными положениями указанной методики вывод о попадании объекта возможного перспективного присоединения в радиус эффективного теплоснабжения принимается исходя из следующего условия: отношение совокупных затрат на строительство и эксплуатацию тепломагистрали к выручке от реализации тепловой энергии должно быть менее или равно 100 %. В противном случае рассматриваемый объект не попадает в границы радиуса эффективного теплоснабжения, и присоединение объекта к системе централизованного теплоснабжения является нецелесообразным.

Результаты расчетов представлены в таблице 79.

Таблица 79 – Расчет радиуса эффективного теплоснабжения, м

№ п/п	Наименование источников теплоснабжения	Присоединяемая тепловая нагрузка, Гкал/час									
		0,1	0,15	0,2	0,25	0,3	0,35	0,4	0,45	0,5	0,8
1	Системы теплоснабжения с. Куниб и п. Первомайский (теплоснабжающая организация - Сысольский филиал АО «Коми тепловая компания»)	97,2	145,9	194,5	243,1	291,7	340,3	388,9	437,6	486,2	777,9

Для тепловой нагрузки заявителя $Q_{\text{сумм}}^{м.ч} < 0,1$ Гкал/ч, предельный радиус эффективного теплоснабжения определяется из следующего условия: если дисконтированный срок окупаемости капитальных затрат в строительство тепловой сети, необходимой для подключения объекта капитального строительства заявителя к существующим тепловым сетям системы теплоснабжения исполнителя превышает полезный срок службы тепловой сети, определенный в соответствии с Общероссийским классификатором основных фондов (ОК 013-94), то подключение объекта является нецелесообразным и объект заявителя находится за пределами радиуса эффективного теплоснабжения.

Для существующей зоны действия рассчитывать радиус эффективного теплоснабжения нецелесообразно, т.к. зона действия уже сложилась и, естественно, установлены все индикаторы стоимости товарного отпуска продукции. Кроме того, для сельских поселений характерны низкие тепловые нагрузки, значительная материальная характеристика сети и единственный источник теплоснабжения, что обуславливает теплоснабжающую организацию согласно Постановлению Правительства РФ от 05.07.2018 N 787 (ред. от 30.11.2021) «О подключении (технологическом присоединении) к системам теплоснабжения, недискриминационном доступе к услугам в сфере теплоснабжения, изменении и признании утратившими силу некоторых актов Правительства Российской Федерации» подключать новых потребителей, т.к. она не может отказать в присоединении потребителю к существующим тепловым сетям вне зависимости от величины совокупных затрат.

Радиус эффективного теплоснабжения позволяет оценивать возможность подключения объекта к тепловым сетям по сравнению с переходом на автономное теплоснабжение. При принятии решения о подключении новых потребителей необходимо помнить, что оптимальный радиус теплоснабжения определяется из расчета минимума затрат, включающих в себя стоимость тепловых сетей и источника тепла, а также минимума эксплуатационных затрат. Следует помнить, что расчет радиуса эффективного теплоснабжения носит информативный характер!

Подключение новой нагрузки к централизованным системам теплоснабжения требует постоянной проработки вариантов их развития. Оптимальный вариант должен характеризоваться экономически целесообразной зоной действия источника зоны теплоснабжения при соблюдении требований качества и надежности теплоснабжения, а также экологии. Если срок окупаемости капитальных затрат в строительство тепловой сети, необходимой для подключения нового объекта капитального строительства к существующим тепловым сетям системы теплоснабжения исполнителя превышает срок службы тепловой сети, то подключение объекта является нецелесообразным.

Границы действия централизованного теплоснабжения должны определяться по целевой функции минимума себестоимости полезно отпущенного тепла. При этом возможен также вариант убыточности дальнего транспорта тепла, принимая во внимание важность и сложность проблемы.

РАЗДЕЛ 3 СУЩЕСТВУЮЩИЕ И ПЕРСПЕКТИВНЫЕ БАЛАНСЫ ТЕПЛОНОСИТЕЛЯ

3.1 Существующие и перспективные балансы производительности водоподготовительных установок и максимального потребления теплоносителя теплотребляющими установками потребителей

Балансы производительности водоподготовительных установок теплоносителя формируются по данным о балансах тепловой мощности источника тепловой энергии и присоединенной тепловой нагрузки в каждой зоне действия источника тепловой энергии по каждому из магистральных выводов (если таких выводов несколько) тепловой мощности источника тепловой энергии. Расходы сетевой воды, объем сетей и теплопроводов, и потери в сетях определяются по

Расчет производительности ВПУ котельной для подпитки тепловых сетей с учетом перспективных планов развития выполнен согласно СП 124.13330.2012. «Свод правил. Тепловые сети. Актуализированная редакция СНиП 41-02-2003». Среднегодовая утечка теплоносителя из водяных тепловых сетей должна быть не более 0,25% среднегодового объема воды в тепловой сети и присоединенных системах теплоснабжения независимо от схемы присоединения.

Сведения о водоподготовительных установках на котельных поселения приведены в таблице 80.

Таблица 80 – Сведения о водоподготовительных установках на источниках тепла

№ п/п	Наименование котельной, адрес	Оборудование ХВО		
		Установка обезжелезивания, установка умягчения, установка дозации реагента (указать если есть) (производитель)	Производительность м ³ /час	Год ввода в эксплуатацию
1	Котельная с. Куниб	Водоподготовительная установка	4,3	
2	Котельная пст. Первомайский	Установка умягчения воды Акфвафлоу SF-1054A-900S ВОДЭКО	1,3	2009

Существующий и перспективный баланс производительности водоподготовительных установок и потерь теплоносителя с учетом развития системы теплоснабжения приведен в таблице 81.

Таблица 81 – Существующий и перспективный расход воды на компенсацию потерь и затрат теплоносителя при передаче тепловой энергии

Источник тепловой энергии	Существующее состояние				Перспективное состояние			
	Присоединенная тепловая нагрузка, Гкал/час	Величина подпитки тепловой сети, тыс.м³/год, в т.ч.:			Присоединенная тепловая нагрузка, Гкал/час	Величина подпитки тепловой сети, тыс.м³/год, в т.ч.:		
		Всего подпитка тепловой сети	Нормативные утечки теплоносителя	Отпуск теплоносителя из тепловых сетей на гвс (для открытых систем тепло снабжения)		Всего	Нормативные утечки теплоносителя	Отпуск теплоносителя из тепловых сетей на гвс (для открытых систем тепло снабжения)
Котельная с. Куниб	1,281	0,805	0,805	-	1,281	0,805	0,805	-
Котельная пст. Первомайский	0,361	0,175	0,175	-	0,361	0,175	0,175	-

3.2 Существующие и перспективные балансы производительности водоподготовительных установок источников тепловой энергии для компенсации потерь теплоносителя в аварийных режимах работы систем теплоснабжения

В соответствии со СП 124.13330.2012. «Свод правил. Тепловые сети. Актуализированная редакция СНиП 41-02-2003» в системах теплоснабжения аварийная подпитка в количестве 2 % от объема воды в тепловых сетях и присоединенных к ним систем теплопотребления осуществляется химически не обработанной и недеаэрированной водой и не влияет на производительность ВПУ.

Существующие и перспективные балансы производительности водоподготовительных установок источников тепловой энергии для компенсации потерь теплоносителя в нормальном, эксплуатационном и в аварийном режимах работы систем теплоснабжения приведены в таблице 82.

Таблица 82 - Существующие и перспективные балансы производительности водоподготовительных установок для эксплуатационного и аварийного режимов

№ п/п	Показатели баланса производительности СХВП	Ед. изм.	202	202	202	202	202	202	203	203 1- 204 0 го- ды
			4	5	6	7	8	9	0	
			год	год	год	год	год	год	год	
1	Котельная с. Куниб									
1.1	присоединенная нагрузка	Гкал/ч	1,281	1,272	1,272	1,272	1,272	1,272	1,272	1,272
1.2	объем системы теплоснабжения (п. 6.16 в СП 124.13330.2012)	м. куб.	88,517	88,517	88,517	88,517	88,517	88,517	88,517	88,517
1.3	нормативные утечки (п. 6.16 в СП 124.13330.2012)	м. куб./ч	0,221	0,221	0,221	0,221	0,221	0,221	0,221	0,221
1.4	аварийная подпитка «сырой» водой (п. 6.22 в СП 124.13330.2012)	м. куб./ч	1,77	1,77	1,77	1,77	1,77	1,77	1,77	1,77
2	Котельная пст. Первомайский									

№ п/п	Показатели баланса производительности СХВП	Ед. изм.	2024 год	2025 год	2026 год	2027 год	2028 год	2029 год	2030 год	2031-2040 годы
2.1	присоединенная нагрузка	Гкал /ч	0,3 61	0,3 61	0,3 61	0,3 61	0,3 61	0,3 61	0,3 61	0,3 61
2.2	объем системы теплоснабжения (п. 6.16 в СП 124.13330.2012)	м. куб.	27, 285	27, 285	27, 285	27, 285	27, 285	27, 285	27, 285	27, 285
2.3	нормативные утечки (п. 6.16 в СП 124.13330.2012)	м. куб./ч	0,0 68	0,0 68	0,0 68	0,0 68	0,0 68	0,0 68	0,0 68	0,0 68
2.4	аварийная подпитка «сырой» водой (п. 6.22 в СП 124.13330.2012)	м. куб./ч	0,5 5	0,5 5	0,5 5	0,5 5	0,5 5	0,5 5	0,5 5	0,5 5

РАЗДЕЛ 4 ОСНОВНЫЕ ПОЛОЖЕНИЯ МАСТЕР-ПЛАНА РАЗВИТИЯ СИСТЕМ ТЕПЛОСНАБЖЕНИЯ ПОСЕЛЕНИЯ

4.1 Описание сценариев развития теплоснабжения поселения

При развитии системы теплоснабжения необходимо придерживаться следующих принципов:

1) приоритетное использование природного газа в качестве основного топлива для существующих, реконструируемых и перспективных источников тепловой энергии;

2) использование индивидуального (автономного) теплоснабжения для индивидуальных жилых домов, жилых домов блокированной застройки и одиночных удаленных потребителей;

3) размещение источников тепловой энергии как можно ближе к потребителю, в том числе, перевод индивидуальных жилых домов и одиночных потребителей на индивидуальное (автономное) теплоснабжение;

4) унификация оборудования, что позволяет снизить складской резерв запасных частей;

5) разумное повышение коэффициента использования установленной мощности основного теплотехнического оборудования;

6) автоматизация, роботизация и диспетчеризация котельных (создание единого диспетчерского центра для дистанционного мониторинга работы объектов коммунальной инфраструктуры);

7) использование наилучших доступных технологий;

8) внедрение оборудования с высоким классом энергоэффективности;

9) приоритетное внедрение мероприятий с малым сроком окупаемости.

В соответствии с методическими рекомендациями к разработке (актуализации) схем теплоснабжения п.83 мастер-план схемы теплоснабжения рекомендуется разрабатывать на основании:

1) решений по строительству генерирующих объектов с комбинированной выработкой тепловой и электрической энергии, указанных в утвержденных в региональных схемах и программах перспективного развития электроэнергетики, разработанных в соответствии с Постановлением Правительства РФ от 17.10.2009 № 823 «О схемах и программах перспективного развития электроэнергетики» (Собрание законодательства Российской Федерации, 2009, №43, ст.5073; 2013, №33, ст.4392; 2014, №9, ст.907; 2015, №5, ст.827; №8, ст.1175; 2018, №34, ст.5483);

2) решений о теплофикационных турбоагрегатах, не прошедших конкурентный отбор мощности на оптовом рынке электрической энергии и мощности в соответствии с законодательством Российской Федерации об электроэнергетике;

3) решений по строительству, реконструкции и (или) модернизации генерирующих объектов с комбинированной выработкой тепловой и электрической энергии, указанных в договорах поставки мощности;

4) принятых региональных программ газификации жилищно-коммунального хозяйства, промышленных и иных организаций;

5) предложений по передаче тепловой нагрузки от котельных на источники комбинированной выработки, при наличии резерва тепловых мощностей установленных турбоагрегатов;

6) предложений по строительству, реконструкции и (или) модернизации магистральных теплопроводов для обеспечения возможности регулирования загрузки существующих и перспективных источников комбинированной выработки.

Для территории поселения данные решения отсутствуют.

Генеральным планом развития поселения предусматривается новое жилищное строительство, размещаемое на территориях существующей застройки путем реконструкции и создания новой современной застройки, обеспечивающей ком-

фортные условия проживания. Значительное увеличение селитебной территории за счет освоения новых земель не предлагается. Размещение объектов нового жилищного строительства в городе возможно на имеющихся в небольшом количестве свободных территориях и на месте сноса и ветхой и малоценной застройки. В настоящее время строительство жилья на территории поселения представлено преимущественно индивидуальной жилой застройкой.

Для отопления и горячего водоснабжения, вновь строящихся индивидуальных домов рекомендуется использовать индивидуальные двухконтурные котлы. Для теплоснабжения строящихся зданий (группы зданий) с небольшим теплопотреблением и использовать автономные источники тепла, отдельностоящие и пристроенные блочно-модульные котельные малой мощности. Выбор индивидуальных источников тепла объясняется тем, что объекты имеют незначительную тепловую нагрузку и находятся на значительном расстоянии друг от друга, что влечет за собой большие потери в тепловых сетях и значительные капитальные вложения по их прокладке.

В целях повышения надежности и качества теплоснабжения потребителей, рассмотрим два сценария перспективного развития системы централизованного теплоснабжения поселения.

Сценарий №1 развития системы централизованного теплоснабжения

Реконструкция существующих твердотопливной и мазутной котельных с их переводом на природный газ. Для обеспечения качественного и надежного теплоснабжения потребителей, данный вариант развития предусматривает также поэтапную замену изношенных тепловых сетей.

Экономическая эффективность реализации мероприятий по сохранению существующей схемы теплоснабжения с проведением работ по модернизации существующих объектов выражается в сокращении эксплуатационных издержек, уменьшению удельных расходов топлива на производство тепла, а также снижению потерь тепла при транспортировке. Для обеспечения надежного теплоснабжения необходимо регулярно проводить работы по замене изношенного и устаревшего оборудования, замене тепловых сетей.

Сценарий №2 развития системы централизованного теплоснабжения

Сохранение существующей схемы теплоснабжения. Работоспособность объектов системы теплоснабжения при данном варианте развития планируется обеспечивать путем проведения текущих и аварийных ремонтов.

При отсутствии инвестиций в сохранение и модернизацию объектов системы теплоснабжения надежность и эффективность система либо остаётся на неизменном уровне (в случае проведения своевременных ремонтов и регламентах работ) или ухудшается за счет морального и физического износа оборудования и тепловых статей.

4.2 Обоснование выбора приоритетного сценария развития теплоснабжения поселения

Основным вариантом развития системы теплоснабжения поселения принят Сценарий №1 перспективного развития системы теплоснабжения, сохранение существующей системы с проведением работ по модернизации оборудования источников теплоснабжения (замена изношенного оборудования, проведение текущих и плановых ремонтов и т.д.). Для обеспечения качественного и надежного теплоснабжения потребителей, данный вариант развития предусматривает также поэтапную замену сетей теплоснабжения со сроком эксплуатации более 25 лет.

Изменение зон действия источников централизованного теплоснабжения не планируется.

При реализации мероприятий по Сценарию №1 увеличивается надежность теплоснабжения за счет обновления оборудования, планируется снижение расхода топлива на выработку тепловой энергии в результате увеличения КПД котлов по сравнению с существующим состоянием и сокращения эксплуатационных затрат. Снижение эксплуатационных издержек увеличивает НВВ ресурсоснабжающей организации, что в свою очередь может дать средства к дальнейшему развитию системы теплоснабжения (реализация мероприятий ТСО по обновлению оборудования) и поддержанию его в работоспособном состоянии.

На всех этапах реконструкции системы централизованного теплоснабжения предусматривается замена изношенных участков тепловых сетей.

РАЗДЕЛ 5. ПРЕДЛОЖЕНИЯ ПО СТРОИТЕЛЬСТВУ, РЕКОНСТРУКЦИИ, ТЕХНИЧЕСКОМУ ПЕРЕВООРУЖЕНИЮ И (ИЛИ) МОДЕРНИЗАЦИИ ИСТОЧНИКОВ ТЕПЛОЙ ЭНЕРГИИ

5.1 Предложения по строительству источников тепловой энергии, обеспечивающих перспективную тепловую нагрузку на осваиваемых территориях поселения, для которых отсутствует возможность и (или) целесообразность передачи тепловой энергии от существующих или реконструируемых источников тепловой энергии, обоснованная расчетами ценовых (тарифных) последствий для потребителей (в ценовых зонах теплоснабжения - обоснованная расчетами ценовых (тарифных) последствий для потребителей и радиуса эффективного теплоснабжения

Планом развития поселения предусматривается новое жилищное строительство, размещаемое на территориях существующей застройки путем реконструкции и создания новой современной застройки, обеспечивающей комфортные условия проживания. В соответствии с планами развития на территории планируется строительство жилых и общественных зданий, а также индивидуальных жилых домов. Отопление вновь строящихся зданий, за исключением индивидуального жилищного строительства, предусматривается от существующих источников теплоснабжения. Строительство новых источников централизованного теплоснабжения для обеспечения перспективной застройки на территории поселения не планируется.

Для отопления и горячего водоснабжения, вновь строящихся индивидуальных домов рекомендуется использовать индивидуальные двухконтурные котлы. Выбор индивидуальных источников тепла объясняется тем, что объекты имеют незначительную тепловую нагрузку и находятся на значительном расстоянии друг от друга, что влечет за собой большие потери в тепловых сетях и значительные капиталовложения по их прокладке.

Для теплоснабжения зданий (групп зданий) с небольшим теплопотреблением и промышленных объектов рекомендуется использовать автономные источники тепла: отдельностоящие и пристроенные блочно-модульные котельные малой мощности.

5.2 Предложения по реконструкции источников тепловой энергии, обеспечивающих перспективную тепловую нагрузку в существующих и расширяемых зонах действия источников тепловой энергии

Реконструкция источников тепловой энергии с целью обеспечения перспективной тепловой нагрузки в существующих и расширяемых зонах действия источников тепловой энергии на данном этапе не планируется. Расширение зон действия существующих систем централизованного теплоснабжения на перспективу за счет увеличения числа потребителей не планируется.

5.3 Предложения по техническому перевооружению и (или) модернизации источников тепловой энергии с целью повышения эффективности работы систем теплоснабжения

Основным направлением развития системы теплоснабжения выбрано сохранение существующей системы с проведением работ по реконструкции существующей мазутной и угольной котельных с их переводом на природный газ. Для обеспечения качественного и надежного теплоснабжения потребителей, данный вариант развития предусматривает также поэтапную замену изношенных сетей теплоснабжения.

5.4 Графики совместной работы источников тепловой энергии, функционирующих в режиме комбинированной выработки электрической и тепловой энергии и котельных

На территории поселения источники тепловой энергии, функционирующие в режиме комбинированной выработки электрической и тепловой энергии, отсутствуют.

5.5 Меры по выводу из эксплуатации, консервации и демонтажу избыточных источников тепловой энергии, а также источников тепловой энергии, выработавших нормативный срок службы, в случае если продление срока службы технически невозможно или экономически нецелесообразно

Основным направлением развития системы теплоснабжения выбрано сохранение существующей системы с проведением работ по реконструкции существующей мазутной и угольной котельных с их переводом на природный газ. Для обеспечения качественного и надежного теплоснабжения потребителей, данный вариант развития предусматривает также поэтапную замену изношенных сетей теплоснабжения.

Изменение зон действия источников централизованного теплоснабжения не планируется.

5.6 Меры по переоборудованию котельных в источники тепловой энергии, функционирующие в режиме комбинированной выработки электрической и тепловой энергии

На территории поселения источники тепловой энергии, функционирующие в режиме комбинированной выработки электрической и тепловой энергии, отсутствуют.

5.7 Меры по переводу котельных, размещенных в существующих и расширяемых зонах действия источников тепловой энергии, функционирующих в режиме комбинированной выработки электрической и тепловой энергии, в пиковый режим работы, либо по выводу их из эксплуатации

На территории поселения источники тепловой энергии, функционирующие в режиме комбинированной выработки электрической и тепловой энергии, отсутствуют.

5.8 Температурный график отпуска тепловой энергии для каждого источника тепловой энергии или группы источников тепловой энергии в системе теплоснабжения, работающей на общую тепловую сеть, и оценку затрат при необходимости его изменения

Основной задачей регулирования отпуска теплоты в системах теплоснабжения является поддержание заданной температуры воздуха в отапливаемых помещениях при изменяющихся в течение отопительного периода внешних климатических условий и поддержание заданной температуры горячей воды.

На котельных предусмотрен качественный метод регулирования отпуска тепловой энергии. Качественный, выбор температурного графика обусловлен преобладанием отопительной нагрузки и непосредственным присоединением абонентов к тепловым сетям. Сведения о температурном графике котельной приведены в таблице ниже.

Таблица 83 – Общие сведения о температурных графиках источников тепла

№ п/п	Наименование СЦТ	Температурный график тепловой сети
1	Котельная с. Куниб	95/70°C со срез. 75°C

№ п/п	Наименование СЦТ	Температурный график тепловой сети
2	Котельная пст. Первомайский	95/70°C со срез. 75°C

В соответствии с п. 127 Правил технической эксплуатации объектов теплоснабжения и теплопотребляющих установок, утверждёнными Приказом Минэнерго России от 14.05.2025 г. №511, допустимые предельные значения отклонений от температурного графика и заданного гидравлического режима не должны снижать качество теплоснабжения и не могут превышать для источников тепловой энергии следующих значений:

- 1) температура воды, поступающей в тепловую сеть - ± 3 %;
- 2) по давлению в подающих трубопроводах - ± 5 %;
- 3) по давлению в обратных трубопроводах - $\pm 0,2$ кгс/см²;
- 4) среднесуточная температура сетевой воды в обратных трубопроводах не может превышать заданную графиком более чем на 5 %.

Изменение температурного графика не требуется.

5.9 Предложения по перспективной установленной тепловой мощности каждого источника тепловой энергии с предложениями по сроку ввода в эксплуатацию новых мощностей

Основным направлением развития системы теплоснабжения выбрано сохранение существующей системы с проведением работ по реконструкции существующей мазутной и угольной котельных с их переводом на природный газ. Для обеспечения качественного и надежного теплоснабжения потребителей, данный вариант развития предусматривает также поэтапную замену изношенных сетей теплоснабжения.

Сведения о перспективной установленной тепловой мощности каждого источника тепловой энергии рассмотрены в Разделе 2 настоящей схемы.

5.10 Предложения по вводу новых и реконструкции существующих источников тепловой энергии с использованием возобновляемых источников энергии, а также местных видов топлива

Мероприятия по использованию возобновляемых источников энергии и местных видов топлив на источниках тепловой энергии не предусмотрены.

Основным направлением развития системы теплоснабжения выбрано сохранение существующей системы с проведением работ по реконструкции существующей мазутной и угольной котельных с их переводом на природный газ. Для обеспечения качественного и надежного теплоснабжения потребителей, данный вариант развития предусматривает также поэтапную замену изношенных сетей теплоснабжения.

РАЗДЕЛ 6 ПРЕДЛОЖЕНИЯ ПО СТРОИТЕЛЬСТВУ, РЕКОНСТРУКЦИИ И (ИЛИ) МОДЕРНИЗАЦИИ ТЕПЛОВЫХ СЕТЕЙ

6.1 Предложения по строительству, реконструкции и (или) модернизации тепловых сетей, обеспечивающих перераспределение тепловой нагрузки из зон с дефицитом располагаемой тепловой мощности источников тепловой энергии в зоны с резервом располагаемой тепловой мощности источников тепловой энергии (использование существующих резервов)

На территории муниципального образования действует два источника теплоснабжения, отапливающих жилые, административные и социально-значимые объекты.

Основным направлением развития системы теплоснабжения выбрано сохранение существующей системы с проведением работ по реконструкции существующей мазутной и угольной котельных с их переводом на природный газ. Для обеспечения качественного и надежного теплоснабжения потребителей, данный вариант развития предусматривает также поэтапную замену изношенных сетей теплоснабжения.

Перераспределение тепловой нагрузки в зонах действия источников тепла не планируется.

№1	Мероприятие	Срок реализации	Финансирование (тыс.руб. без НДС)	Источник финансирования
1	Строительство блочно-модульной газовой котельной в с. Куниб строение 128 Сысольского района Республики Коми с последующим закрытием существующей мазутной котельной	2024-2026	Не более 60 000.00	Заемные средства
2	Строительство блочно-модульной газовой котельной в п. Первомайский, ул. Центральная, д. 14-Б Сысольского района Республики Коми с последующим закрытием существующей угольной котельной	2024-2026	Не более 60 000.00	Заемные средства

6.2 Предложения по строительству, реконструкции и (или) модернизации тепловых сетей для обеспечения перспективных приростов тепловой нагрузки в осваиваемых районах поселения под жилищную, комплексную или производственную застройку

Подключение новых объектов, находящихся в застроенной части населенных пунктов, рекомендуется производить к существующим тепловым сетям с учетом их пропускной способности. Однако для отопления и горячего водоснабжения индивидуальных домов рекомендуется применение индивидуальных двухконтурных котлов. Выбор индивидуальных источников тепла объясняется тем, что объекты имеют незначительную тепловую нагрузку и находятся на значительном расстоянии друг от друга, что влечет за собой большие потери в тепловых сетях и значительные капвложения по их прокладке.

В застроенной части и на территории подлежащей застройке предусматривается подземная прокладка тепловых сетей (бесканальная, в каналах или в тоннелях (коллекторах) совместно с другими инженерными сетями). При обосновании допускается надземная прокладка тепловых сетей, кроме территории детских и лечебных учреждений.

В случае надземной прокладки тепловые сети прокладываются с соблюдением расстояния по горизонтали от строительных конструкций тепловых сетей или оболочки изоляции трубопроводов при бесканальной прокладке до зданий, сооружений и инженерных сетей в соответствии с таблицей А.3 СП 124.13330.2012. «Свод правил. Тепловые сети. Актуализированная редакция СНиП 41-02-2003».

Величину диаметра трубопровода, способ прокладки и т.д. необходимо определить в ходе наладочного гидравлического расчета по каждому факту предполагаемого подключения.

Планом развития поселения предусматривается новое жилищное строительство, размещаемое на территориях существующей застройки путем реконструкции и создания новой современной застройки, обеспечивающей комфортные условия проживания. В соответствии с планами развития На территории поселения планируется строительство жилых и общественных зданий, а также индивидуальных жилых домов.

Для отопления и горячего водоснабжения индивидуальных домов рекомендуется применение индивидуальных двухконтурных котлов, работающих на газовом и твердом топливе. Выбор индивидуальных источников тепла объясняется тем, что объекты имеют незначительную тепловую нагрузку и находятся на значительном расстоянии друг от друга, что влечет за собой большие потери в тепловых сетях и значительные капвложения по их прокладке.

Для теплоснабжения вновь строящихся зданий (группы зданий) с небольшим теплопотреблением и промышленных объектов рекомендуется использовать автономные источники тепла, отдельностоящие и пристроенные блочно-модульные котельные малой мощности.

6.3 Предложения по строительству, реконструкции и (или) модернизации тепловых сетей в целях обеспечения условий, при наличии которых существует возможность поставок тепловой энергии потребителям от различных источников тепловой энергии при сохранении надежности теплоснабжения

Строительство тепловых сетей, обеспечивающих условия, при наличии которых существует возможность поставок тепловой энергии потребителям от различных источников тепловой энергии при сохранении надежности теплоснабжения, на данном этапе не рекомендуется.

6.4 Предложения по строительству, реконструкции и (или) модернизации тепловых сетей для повышения эффективности функционирования системы теплоснабжения, в том числе за счет перевода котельных в пиковый режим работы или ликвидации котельных

Для повышения эффективности функционирования системы теплоснабжения рекомендуется модернизация тепловых сетей с заменой существующих трубопроводов, в т. ч. выработавших свой ресурс, на новые предизолированные трубопроводы. Замена трубопроводов на новые приведет к снижению потерь тепловой энергии за счет более эффективной теплоизоляции и минимизации утечек на тепловых сетях.

6.5 Предложения по строительству, реконструкции и (или) модернизации тепловых сетей для обеспечения нормативной надежности теплоснабжения потребителей

На территории поселения есть необходимость в реконструкции тепловых сетей в связи с их износом. Для обеспечения качественного и надежного теплоснабжения потребителей рекомендуется своевременно проводить текущие и плановые ремонты тепловых сетей и запорной арматуры. Характеристика рекомендуемых мероприятий приведена в таблице 84.

Таблица 84 – Мероприятия по реконструкции трубопроводов со сверхнормативным износом

№ п/п	Наименование мероприятий	Год реализации	Объем инвестиций*, тыс. руб
1	Поэтапная замена изношенных сетей теплоснабжения, ремонт и замена запорной арматуры	2025-2040	6750,0

*- Объемы инвестиций в реконструкцию тепловых сетей определены по укрупненным показателям на основании объектов-аналогов и должны быть уточнены на последующих стадиях проектирования.

Текущий ремонт тепловых сетей локальных котельных рекомендуется выполнять в рамках текущей деятельности обслуживающих организаций.

Рекомендуется при новом строительстве и реконструкции существующих теплопроводов применять предизолированные трубопроводы в пенополиуретановой (ППУ) изоляции. Трубы ППУ-изоляции представляют собой трехслойную монолитную конструкцию, которая состоит из стальной трубы, теплоизолирующего слоя из пенополиуретана и защитной оболочки из полиэтилена.

Преимущества трубопроводов в ППУ-изоляции:

- 1) низкое водопоглощение пенополиуретана;
- 2) пенополиуретан экологически безопасен, низкая токсичность;
- 3) долговечность пенополиуретана;
- 4) пенополиуретан имеет низкий коэффициент теплопроводности. Данный показатель у ППУ равен 0,019 - 0,035 Вт/м·К;
- 5) высокая адгезионная прочность пенополиуретана;
- 6) звукопоглощение пенополиуретана;
- 7) пенополиуретан, нанесенные на металлическую поверхность, защищают ее от коррозии.

РАЗДЕЛ 7 ПРЕДЛОЖЕНИЯ ПО ПЕРЕВОДУ ОТКРЫТЫХ СИСТЕМ ТЕПЛОСНАБЖЕНИЯ (ГОРЯЧЕГО ВОДОСНАБЖЕНИЯ), ОТДЕЛЬНЫХ УЧАСТКОВ ТАКИХ СИСТЕМ НА ЗАКРЫТЫЕ СИСТЕМЫ ГОРЯЧЕГО ВОДОСНАБЖЕНИЯ

7.1 Предложения по переводу существующих открытых систем теплоснабжения (горячего водоснабжения), отдельных участков таких систем на закрытые системы горячего водоснабжения, для осуществления которого необходимо строительство индивидуальных и (или) центральных тепловых пунктов при наличии у потребителей внутридомовых систем горячего водоснабжения

В зоне действия котельной с. Куниб предусмотрено горячее водоснабжения организованное по закрытой схеме. Подогрев воды для нужд ГВС осуществляется на источнике тепла. Схема присоединения систем отопления потребителей - зависимая без смешения. Централизованное горячее водоснабжение с использованием открытой системы теплоснабжения не предусмотрено.

7.2 Предложения по переводу существующих открытых систем теплоснабжения (горячего водоснабжения), отдельных участков таких систем на закрытые системы горячего водоснабжения, для осуществления которого отсутствует необходимость строительства индивидуальных и (или) центральных тепловых пунктов по причине отсутствия у потребителей внутридомовых систем горячего водоснабжения

Централизованное горячее водоснабжение с использованием открытой системы теплоснабжения не предусмотрено.

РАЗДЕЛ 8 ПЕРСПЕКТИВНЫЕ ТОПЛИВНЫЕ БАЛАНСЫ

8.1 Перспективные топливные балансы для каждого источника тепловой энергии по видам основного, резервного и аварийного топлива на каждом этапе

На территории муниципального образования действует два источника тепло-снабжения, отапливающий социально-значимые, общественные здания и жилой фонд. В качестве основного вида топлива на котельной используется мазут, твердое топливо (каменный уголь) и электроэнергия. Сведения о фактическом и перспективном потреблении котельно-печного топлива приведены в таблице 85.

Таблица 85 - Существующий и перспективный топливные балансы

№ п/п	Составляющая баланса	Ед. изм.	2024 год	2025 год	2026 год	2027 год	2028 год	2029 год	2030 год	2031-2040 годы
1	Котельная с. Куниб									
1.1	Вид топлива		Мазут, электроэнергия	Мазут, электроэнергия	природный газ	природный газ	природный газ	природный газ	природный газ	природный газ
1.2	расход натурального топлива	Тн/тыс. куб.м	486,9 141,7 10	430,7 141,0	458,3	457,5	456,7	456,0	455,2	454,5
1.3	Расход условного топлива	т.у.т.	688,9	608,4	528,8	527,9	527,1	526,2	525,3	524,5
1.4	Выработка тепловой энергии	Гкал	3339,5	2952,4	3328,3	3322,8	3317,2	3311,7	3306,2	3300,8
1.5	Собственные и хозяйственные нужды котельной	Гкал	348,0	332,1	348,0	348,0	348,0	348,0	348,0	348,0
1.6	Тепловая энергия, отпущенная в сети	Гкал	2991,6	2620,34	2980,4	2974,8	2969,3	2963,8	2958,3	2952,8
1.7	Потери тепловой сети	Гкал	1124,0	759,33	1112,8	1107,2	1101,7	1096,2	1090,7	1085,2
		%	37,6	35	37,3	37,2	37,1	37,0	36,9	36,8
1.8	Тепловая энергия, отпущенная потребителям	Гкал	1867,6	1861,0	1867,6	1867,6	1867,6	1867,6	1867,6	1867,6
1.9	УРУТ на отпуск тепловой энергии	кг.у.т./Гкал	233,4	236,16	158,9	158,9	158,9	158,9	158,9	158,9
1.10	Средневзвешенный КПД котельной	%	69,3	68,5	90,0	90,0	90,0	90,0	90,0	90,0
2	Котельная пст. Первомайский									
2.1	Вид топлива		уголь	уголь	природный газ	природный газ	природный газ	природный газ	природный газ	природный газ
2.2	расход натурального топлива	Тн/тыс. куб.м	329,3	309,9	138,1	138,0	138,0	137,9	137,9	137,8
2.3	Расход условного топлива	т.у.т.	253,2	271,1	159,4	159,3	159,2	159,2	159,1	159,0
2.4	Выработка тепловой энергии	Гкал	1003,8	899,1	1003,0	1002,6	1002,1	1001,7	1001,3	1000,9

№ п/п	Составляющая баланса	Ед. изм.	2024 год	2025 год	2026 год	2027 год	2028 год	2029 год	2030 год	2031-2040 годы
2.5	Собственные и хозяйственные нужды котельной	Гкал	37,4	35,2	37,4	37,4	37,4	37,4	37,4	37,4
2.6	Тепловая энергия, отпущенная в сети	Гкал	966,4	863,9	965,6	965,1	964,7	964,3	963,9	963,5
2.7	Потери тепловой сети	Гкал	85,8	75,9	85,0	84,5	84,1	83,7	83,3	82,9
		%	8,9	8,8	8,8	8,8	8,7	8,7	8,6	8,6
2.8	Тепловая энергия, отпущенная потребителям	Гкал	880,6	787,9	880,6	880,6	880,6	880,6	880,6	880,6
2.9	УРУТ на отпуск тепловой энергии	кг.у.т/ Гкал	261,9	271,1	158,9	158,9	158,9	158,9	158,9	158,9
2.1 0	Средневзвешенный КПД котельной	%	56,6	54,8	90,0	90,0	90,0	90,0	90,0	90,0

8.2 Потребляемые источником тепловой энергии виды топлива, включая местные виды топлива, а также используемые возобновляемые источники энергии

На территории муниципального образования действует два источника теплоснабжения. В качестве основного вида топлива на котельной используется мазут, твердое топливо (каменный уголь) и электроэнергия.

По состоянию на 2025 год на территории поселения источники тепловой энергии с использованием ВИЭ отсутствуют.

8.3 Виды топлива (в случае, если топливом является уголь, - вид ископаемого угля в соответствии с Межгосударственным стандартом ГОСТ 25543-2013 «Угли бурые, каменные и антрациты. Классификация по генетическим и технологическим параметрам»), их долю и значение низшей теплоты сгорания топлива, используемые для производства тепловой энергии по каждой системе теплоснабжения

На территории муниципального образования действует два источника теплоснабжения. В качестве основного вида топлива на котельной используется мазут, твердое топливо (каменный уголь) и электроэнергия.

Характеристика используемого котельно-печного топлива приведена в таблице ниже.

Таблица 86 - Особенности характеристик топлива, поставляемого на источники тепла

№ п/п	Вид топлива	Показатель	Значение
1	Каменный уголь (основное топливо)	Он ^р	5000-5500 ккал/кг
2	Мазут	Он ^р	9600-9800 ккал/кг

При отсутствии централизованного теплоснабжения отопление жилых и общественных зданий осуществляется с помощью индивидуальных источников тепловой энергии (твердотопливные котлы, печи на твердом топливе, электроотопление).

8.4 Преобладающий в поселении вид топлива, определяемый по совокупности всех систем теплоснабжения, находящихся в соответствующем поселении

На территории муниципального образования действует два источника теплоснабжения. Основным видом топлива в настоящее время является мазут, его доля в общем объеме потребления топлива на источниках централизованного теплоснабжения составляет 71,3%.

8.5 Приоритетное направление развития топливного баланса поселения

На территории муниципального образования действует два источника теплоснабжения. В качестве основного вида топлива на котельной используется мазут, твердое топливо (каменный уголь) и электроэнергия. Перевод котельных на другие виды топлива не планируется.

Основным направлением развития системы теплоснабжения выбрано сохранение существующей системы с проведением работ по реконструкции существующей мазутной и угольной котельных с их переводом на природный газ.

РАЗДЕЛ 9 ИНВЕСТИЦИИ В СТРОИТЕЛЬСТВО, РЕКОНСТРУКЦИЮ, ТЕХНИЧЕСКОЕ ПЕРЕВООРУЖЕНИЕ И (ИЛИ) МОДЕРНИЗАЦИЮ

9.1 Предложения по величине необходимых инвестиций в строительство, реконструкцию, техническое перевооружение и (или) модернизацию источников тепловой энергии на каждом этапе

Предложения по величине необходимых инвестиций в техническое перевооружение источника тепла представлено в таблице 87.

Таблица 87 – Мероприятия по техническое перевооружение и строительство источников тепла, в тыс. руб.

Год реализации	ВСЕГО (тыс.руб. без ндс)	2024	2025	2026
Строительство блочно-модульной газовой котельной в с. Куниб строение 128 Сысольского района Республики Коми с последующим закрытием существующей мазутной котельной	Не более 60 000.00	Не более 5 000.00	Не более 55 000.00	0,00
Строительство блочно-модульной газовой котельной в п. Первомайский, ул. Центральная, д. 14-Б Сысольского района Республики Коми с последующим закрытием существующей угольной котельной	Не более 60 000.00	Не более 5 000.00	Не более 55 000.00	0,00

*- Объемы инвестиций в развитие системы теплоснабжения определены по укрупненным показателям на основании объектов-аналогов и должны быть уточнены на последующих стадиях проектирования.

9.2 Предложения по величине необходимых инвестиций в строительство, реконструкцию, техническое перевооружение и (или) модернизацию тепловых сетей, насосных станций и тепловых пунктов на каждом этапе

Сведения об объемах инвестиций в реконструкцию тепловых сетей приведены в таблице 87.

9.3 Предложения по величине инвестиций в строительство, реконструкцию, техническое перевооружение и (или) модернизацию в связи с изменениями температурного графика и гидравлического режима работы системы теплоснабжения на каждом этапе

В настоящий момент изменение существующего температурного графика не рекомендуется.

9.4 Предложения по величине необходимых инвестиций для перевода открытой системы теплоснабжения (горячего водоснабжения), отдельных участков таких систем в закрытую систему горячего водоснабжения на каждом этапе

Предложения отсутствуют.

9.5 Оценка эффективности инвестиций по отдельным предложениям

Экономическая эффективность реализации мероприятий по сохранению существующей схемы теплоснабжения с проведением работ по модернизации существующих объектов выражается в сокращении эксплуатационных издержек, уменьшению удельных расходов топлива на производство тепла, а также снижению потерь тепла при транспортировке.

Для обеспечения надежного теплоснабжения необходимо регулярно проводить работы по замене изношенного и устаревшего оборудования, замене тепловых сетей.

9.6 Величина фактически осуществленных инвестиций в строительство, реконструкцию, техническое перевооружение и (или) модернизацию объектов теплоснабжения за базовый период и базовый период актуализации

Модернизация объектов теплоснабжения проводится в рамках текущей деятельности теплоснабжающей организации.

РАЗДЕЛ 10 РЕШЕНИЕ О ПРИСВОЕНИИ СТАТУСА ЕДИНОЙ ТЕПЛОСНАБЖАЮЩЕЙ ОРГАНИЗАЦИИ (ОРГАНИЗАЦИЯМ)

10.1 Решение об определении единой теплоснабжающей организации (организаций)

В настоящее время на территории поселения действует два источника централизованного теплоснабжения, отапливающий жилые, административные и социально-значимые объекты. Обслуживание объектов систем централизованного теплоснабжения осуществляется Обществом с ограниченной ответственностью «Коми тепловая компания» (далее – Сысольский филиал АО «Коми тепловая компания»).

Реестр систем теплоснабжения приведен в таблице 88.

Таблица 88 - Реестр ЕТО, содержащий перечень систем теплоснабжения

№ п/п	Наименование Единой теплоснабжающей организации	Наименование источника системы централизованного теплоснабжения	Зона деятельности	Информация о подаче заявки на присвоение ЕТО	Основание для присвоения статуса ЕТО
1	Сысольский филиал АО «Коми тепловая компания»	Котельная с. Куниб	Котельная, тепловые сети	отсутствует	п. 11 постановления Правительства РФ от 08.08.2012 № 808
2	Сысольский филиал АО «Коми тепловая компания»	Котельная пст. Первомайский	Котельная, тепловые сети	отсутствует	п. 11 постановления Правительства РФ от 08.08.2012 № 808

0.2 Реестр зон деятельности единой теплоснабжающей организации (организаций)

Реестр единых теплоснабжающих организаций, содержащий перечень систем теплоснабжения, входящих в зону деятельности единой теплоснабжающей организаций, приведен в таблице 88.

10.3 Основания, в том числе критерии, в соответствии с которыми теплоснабжающей организации присвоен статус единой теплоснабжающей организации

Федеральным законом от 27.07.2010 № 190-ФЗ «О теплоснабжении» - дается следующее определение единой теплоснабжающей организацией: «Единая теплоснабжающая организация в системе теплоснабжения - теплоснабжающая организация, которой в отношении системы (систем) теплоснабжения присвоен статус единой теплоснабжающей организации».

Согласно п. 4 Постановление Правительства РФ от 08.08.2012 № 808 «Об организации теплоснабжения в Российской Федерации и о внесении изменений в некоторые акты Правительства Российской Федерации» в случае если на территории поселения, городского поселения существуют несколько систем теплоснабжения, единая теплоснабжающая организация (организации) определяется в отношении каждой или нескольких систем теплоснабжения, расположенных в границах поселения, городского поселения.

Критериями, в соответствии с которыми теплоснабжающей организации присвоен статус единой теплоснабжающей организации согласно Постановление Правительства РФ от 08.08.2012 № 808 «Об организации теплоснабжения в Российской Федерации и о внесении изменений в некоторые акты Правительства Российской Федерации», являются;

1) владение на праве собственности или ином законном основании источниками тепловой энергии с наибольшей рабочей тепловой мощностью и (или) тепловыми сетями с наибольшей емкостью в границах зоны деятельности единой теплоснабжающей организации;

2) размер собственного капитала;

3) способность в лучшей мере обеспечить надежность теплоснабжения в соответствующей системе теплоснабжения.

В случае если организациями не подано ни одной заявки на присвоение статуса единой теплоснабжающей организации, статус единой теплоснабжающей организации присваивается организации, владеющей в соответствующей зоне деятельности источниками тепловой энергии с наибольшей рабочей тепловой мощностью и (или) тепловыми сетями с наибольшей тепловой емкостью.

Единая теплоснабжающая организация при осуществлении своей деятельности обязана:

1) заключать и исполнять договоры теплоснабжения с любыми обратившимися к ней потребителями тепловой энергии, теплопотребляющие установки которых находятся в данной системе теплоснабжения при условии соблюдения указанными потребителями выданных им в соответствии с законодательством о градостроительной деятельности технических условий подключения к тепловым сетям;

2) заключать и исполнять договоры поставки тепловой энергии (мощности) и (или) теплоносителя в отношении объема тепловой нагрузки, распределенной в соответствии со схемой теплоснабжения;

3) заключать и исполнять договоры оказания услуг по передаче тепловой энергии, теплоносителя в объеме, необходимом для обеспечения теплоснабжения потребителей тепловой энергии с учетом потерь тепловой энергии, теплоносителя при их передаче.

В настоящее время Сысольский филиал АО «Коми тепловая компания», отвечает всем требованиям, предъявляемым к единым теплоснабжающим организациям в зонах действия обслуживаемых систем теплоснабжения. Реестр единых теплоснабжающих организаций, содержащий перечень систем теплоснабжения, входящих в зону деятельности единой теплоснабжающей организаций, приведен в таблице 88.

10.4 Информация о поданных теплоснабжающими организациями заявках на присвоение статуса единой теплоснабжающей организации

Сведения о заявках, поданных в рамках разработки проекта схемы теплоснабжения (при их наличии), на присвоение статуса единой теплоснабжающей организации, отсутствуют.

10.5 Реестр систем теплоснабжения, содержащий перечень теплоснабжающих организаций, действующих в каждой системе теплоснабжения, расположенных в границах поселения

Описание границ зон деятельности единой теплоснабжающей организации, действующей на территории поселения, приведено в таблице 88.

РАЗДЕЛ 11 РЕШЕНИЯ О РАСПРЕДЕЛЕНИИ ТЕПЛОВОЙ НАГРУЗКИ МЕЖДУ ИСТОЧНИКАМИ ТЕПЛОВОЙ ЭНЕРГИИ

11.1 Сведения о величине тепловой нагрузки, распределяемой (перераспределяемой) между источниками тепловой энергии в соответствии с указанными в схеме теплоснабжения решениями об определении границ зон действия источников тепловой энергии, а также сроки выполнения перераспределения для каждого этапа

На территории муниципального образования действует два источника теплоснабжения, отапливающий социально-значимые, общественные здания и жилой фонд. Перераспределение тепловой нагрузки не планируется.

Существующие и перспективные балансы источника теплоснабжения приведены в Разделе 2 настоящей Схемы.

РАЗДЕЛ 12 РЕШЕНИЯ ПО БЕСХОЗЯЙНЫМ ТЕПЛОВЫМ СЕТЯМ

12.1 Перечень выявленных бесхозных тепловых сетей (в случае их выявления) и перечень организаций, уполномоченных на их эксплуатацию в порядке, установленном Федеральным законом от 27.07.2010 № 190-ФЗ «О теплоснабжении».

Согласно статьи 15 пункта 6 Федерального закона от 27.07.2010 № 190-ФЗ «О теплоснабжении» в случае выявления бесхозных тепловых сетей (тепловых сетей, не имеющих эксплуатирующей организации) орган местного самоуправления поселения или городского округа до признания права собственности на указанные бесхозные тепловые сети в течение тридцати дней с даты их выявления обязан определить теплосетевую организацию, тепловые сети которой непосредственно соединены с указанными бесхозными тепловыми сетями, или единую теплоснабжающую организацию в системе теплоснабжения, в которую входят указанные бесхозные тепловые сети и которая осуществляет содержание и обслуживание указанных бесхозных тепловых сетей. Орган регулирования обязан включить затраты на содержание и обслуживание бесхозных тепловых сетей в тарифы соответствующей организации на следующий период регулирования.

На момент разработки схемы теплоснабжения бесхозные тепловые сети не выявлены.

РАЗДЕЛ 13 СИНХРОНИЗАЦИЯ СХЕМЫ ТЕПЛОСНАБЖЕНИЯ СО СХЕМОЙ ГАЗОСНАБЖЕНИЯ И ГАЗИФИКАЦИИ ПОСЕЛЕНИЯ, СХЕМОЙ И ПРОГРАММОЙ РАЗВИТИЯ ЭЛЕКТРОЭНЕРГЕТИКИ СУБЪЕКТА, А ТАКЖЕ СО СХЕМОЙ ВОДОСНАБЖЕНИЯ И ВОДООТВЕДЕНИЯ ПОСЕЛЕНИЯ

13.1 Описание решений (на основе утвержденной региональной (межрегиональной) программы газификации жилищно-коммунального хозяйства, промышленных и иных организаций) о развитии соответствующей системы газоснабжения в части обеспечения топливом источников тепловой энергии

В настоящее время территория сельского поселения «Куниб» ведутся работы по строительству:

- Газопровода-отвода к ГРС «Куниб» (7,5 тыс.м.куб/час);
- Газопровода межпоселковый от ГРС «Куниб» до с. Визинга, Кольель, Первомайский, Куниб, Шорсай, Межадор, Мелешор Сысольского района;
- Распределительной сети газоснабжения с. Визинга, Кольель, Первомайский, Куниб, Шорсай, Межадор, Мелешор Сысольского района.

Газификация территории поселения позволит выполнить работы по реконструкции существующий мазутных котельных с переводом их на природный газ.

13.2 Описание проблем организации газоснабжения источников тепловой энергии

Проблемы организации газоснабжения источников тепловой энергии отсутствуют.

Основным направлением развития системы теплоснабжения выбрано сохранение существующей системы с проведением работ по реконструкции существующей мазутной и угольной котельных с их переводом на природный газ.

13.3 Предложения по корректировке утвержденной (актуализации) региональной (межрегиональной) программы газификации жилищно-коммунального хозяйства, промышленных и иных организаций для обеспечения согласованности такой программы с указанными в схеме теплоснабжения решениями о развитии источников тепловой энергии и систем теплоснабжения

Предложения отсутствуют.

13.4 Описание решений (вырабатываемых с учетом положений утвержденной схемы и программы развития Единой энергетической системы России) о строительстве, реконструкции, техническом перевооружении и (или) модернизации, выводе из эксплуатации источников тепловой энергии и генерирующих объектов, включая входящее в их состав оборудование, функционирующих в режиме комбинированной выработки электрической и тепловой энергии, в части перспективных балансов тепловой мощности в схемах теплоснабжения

На территории поселения источники тепловой энергии, функционирующие в режиме комбинированной выработки электрической и тепловой энергии, отсутствуют. Предложения отсутствуют.

13.5 Предложения по строительству генерирующих объектов, функционирующих в режиме комбинированной выработки электрической и тепловой энергии, указанных в схеме теплоснабжения, для их учета при актуализации схемы и программы перспективного развития электроэнергетики субъекта Российской Федерации, схемы и программы развития Единой энергетической системы России, содержащие в том числе описание участия указанных объектов в перспективных балансах тепловой мощности и энергии

На территории поселения источники тепловой энергии, функционирующие в режиме комбинированной выработки электрической и тепловой энергии, отсутствуют.

Предложения отсутствуют.

13.6 Описание решений (вырабатываемых с учетом положений утвержденной схемы водоснабжения поселения) о развитии соответствующей системы водоснабжения в части, относящейся к системам теплоснабжения

Решений вырабатываемых с учетом положений утвержденной схемы водоснабжения о развитии соответствующей системы водоснабжения в части, относящейся к системам теплоснабжения нет.

13.7 Предложения по корректировке утвержденной (актуализации) схемы водоснабжения поселения для обеспечения согласованности такой схемы и указанных в схеме теплоснабжения решений о развитии источников тепловой энергии и систем теплоснабжения

Решений вырабатываемых с учетом положений утвержденной схемы водоснабжения о развитии соответствующей системы водоснабжения в части, относящейся к системам теплоснабжения нет.

РАЗДЕЛ 14 ИНДИКАТОРЫ РАЗВИТИЯ СИСТЕМ ТЕПЛОСНАБЖЕНИЯ ПОСЕЛЕНИЯ

14.1 Существующие и перспективные значения индикаторов развития систем теплоснабжения, а в ценовых зонах теплоснабжения также должен содержать целевые значения ключевых показателей, отражающих результаты внедрения целевой модели рынка тепловой энергии и результаты их достижения, а также существующие и перспективные значения целевых показателей реализации схемы теплоснабжения поселения, подлежащие достижению каждой единой теплоснабжающей организацией, функционирующей на территории такого поселения. Указанные значения определены в главе 13 обосновывающих материалов к схемам теплоснабжения

Индикаторами развития системы теплоснабжения являются:

- 1) количество прекращений подачи тепловой энергии, теплоносителя в результате технологических нарушений на тепловых сетях;
- 2) количество прекращений подачи тепловой энергии, теплоносителя в результате технологических нарушений на источниках тепловой энергии;
- 3) удельный расход условного топлива на единицу тепловой энергии, отпускаемой с коллекторов источников тепловой энергии (отдельно для тепловых электрических станций и котельных);
- 4) отношение величины технологических потерь тепловой энергии, теплоносителя к материальной характеристике тепловой сети;
- 5) коэффициент использования установленной тепловой мощности;
- 6) удельная материальная характеристика тепловых сетей, приведенная к расчетной тепловой нагрузке;
- 7) доля тепловой энергии, выработанной в комбинированном режиме (как отношение величины тепловой энергии, отпущенной из отборов турбоагрегатов, к общей величине выработанной тепловой энергии в границах поселения);
- 8) удельный расход условного топлива на отпуск электрической энергии;
- 9) коэффициент использования теплоты топлива (только для источников тепловой энергии, функционирующих в режиме комбинированной выработки электрической и тепловой энергии);
- 10) доля отпуска тепловой энергии, осуществляемого потребителям по приборам учета, в общем объеме отпущенной тепловой энергии;
- 11) средневзвешенный (по материальной характеристике) срок эксплуатации тепловых сетей (для каждой системы теплоснабжения);
- 12) отношение материальной характеристики тепловых сетей, реконструированных за год, к общей материальной характеристике тепловых сетей (фактическое значение за отчетный период и прогноз изменения при реализации проектов, указанных в утвержденной схеме теплоснабжения);
- 13) отношение установленной тепловой мощности оборудования источников тепловой энергии, реконструированного за год, к общей установленной тепловой мощности источников тепловой энергии (фактическое значение за отчетный период и прогноз изменения при реализации проектов, указанных в утвержденной схеме теплоснабжения);
- 14) отсутствие зафиксированных фактов нарушения антимонопольного законодательства (выданных предупреждений, предписаний), а также отсутствие применения санкций, предусмотренных Кодексом Российской Федерации об административных правонарушениях, за нарушение законодательства Российской Федерации в сфере теплоснабжения, антимонопольного законодательства Российской Федерации, законодательства Российской Федерации о естественных монополиях.

Индикаторы развития системы теплоснабжения приведены в таблице 89.

Таблица 89 - Индикаторы развития системы теплоснабжения

№ п/п	Наименование	Ед. изм	2024 год	2025 год	2026 год	2027 год	2028 год	2029 год	2030 год	2031-2040 годы
1	Количество прекращений подачи тепловой энергии, теплоносителя в результате технологических нарушений на тепловых сетях	ед. год	0	0	0	0	0	0	0	0
2	Количество прекращений подачи тепловой энергии, теплоносителя в результате технологических нарушений на источниках тепловой энергии	ед. год	0	0	0	0	0	0	0	0
3	Удельный расход условного топлива на единицу отпускаемой тепловой энергии									
3.1	Котельная с. Куниб	кг у.т./Гк ал	233,4	233,4	158,9	158,9	158,9	158,9	158,9	158,9
3.2	Котельная пст. Первомайский	кг у.т./Гк ал	261,9	261,9	158,9	158,9	158,9	158,9	158,9	158,9
4	Отношение величины технологических потерь тепловой энергии к материальной характеристике тепловой сети									
4.1	Котельная с. Куниб	Гкал/м.кв	2,998	2,983	2,968	2,953	2,938	2,923	2,909	2,894
4.2	Котельная пст. Первомайский	Гкал/м.кв	0,319	0,319	0,319	0,319	0,319	0,319	0,319	0,319
5	Отношение величины потерь теплоносителя к материальной характеристике тепловой сети									
5.1	Котельная с. Куниб	куб.м/м.кв	2,349	2,349	2,349	2,349	2,349	2,349	2,349	2,349
5.2	Котельная пст. Первомайский	куб.м/м.кв	0,922	0,922	0,922	0,922	0,922	0,922	0,922	0,922
6	Коэффициент использования установленной тепловой мощности									
6.1	Котельная с. Куниб	%	20,61	20,61	20,61	20,61	20,61	20,61	20,61	20,61
6.2	Котельная пст. Первомайский	%	18,61	18,61	21,20	21,20	21,20	21,20	21,20	21,20
7	Удельная материальная характеристика тепловых сетей, приведенная к расчетной тепловой нагрузке									
7.1	Котельная с. Куниб	Гкал/час.м.кв	0,00342	0,00342	0,00342	0,00342	0,00342	0,00342	0,00342	0,00342
7.2	Котельная пст. Первомайский	Гкал/час.м.кв	0,00134	0,00134	0,00134	0,00134	0,00134	0,00134	0,00134	0,00134
8	Доля тепловой энергии, выработанной в комбинированном режиме	%	-	-	-	-	-	-	-	-

№ п/п	Наименование	Ед. изм	2024 год	2025 год	2026 год	2027 год	2028 год	2029 год	2030 год	2031-2040 годы
9	удельный расход условного топлива на отпуск электрической энергии	кг у.т./кВт.ч	-	-	-	-	-	-	-	-
10	коэффициент использования теплоты топлива (только для источников тепловой энергии, функционирующих в режиме комбинированной выработки электрической и тепловой энергии)		-	-	-	-	-	-	-	-
11	доля отпуска тепловой энергии, осуществляемого потребителям по приборам учета, в общем объеме отпущенной тепловой энергии	%	73	75	80	90	95	100	100	100
12	средневзвешенный (по материальной характеристике) срок эксплуатации тепловых сетей (для каждой системы теплоснабжения)	лет	н/д	н/д	н/д	н/д	н/д	н/д	н/д	н/д
13	отношение материальной характеристики тепловых сетей, реконструированных за год, к общей материальной характеристике тепловых сетей (фактическое значение за отчетный период и прогноз изменения при реализации проектов, указанных в утвержденной схеме теплоснабжения) (для каждой системы теплоснабжения, а также для поселения, городского округа, города федерального значения)	%	5	10	5	5	5	5	5	5
14	Отношение установленной тепловой мощности оборудования источников тепловой энергии, реконструированного за год, к общей установленной тепловой мощности источников тепловой энергии.	%	0	0	0	0	0	0	0	0
15	Отсутствие зафиксированных фактов нарушения антимонопольного законодательства (выданных предупреждений, предписаний), а также отсутствие применения санкций, предусмотренных Кодексом Российской Федерации об административных правонарушениях, за нарушение законодательства Российской Федерации в сфере теплоснабжения, антимонопольного законодательства Российской Федерации, законодательства Российской Федерации о естественных монополиях.	%	0	0	0	0	0	0	0	0

РАЗДЕЛ 15 ЦЕНОВЫЕ (ТАРИФНЫЕ) ПОСЛЕДСТВИЯ

15.1 Результаты расчетов и оценки ценовых (тарифных) последствий реализации предлагаемых проектов схемы теплоснабжения для потребителя, осуществленных в соответствии с главой 14 обосновывающих материалов к схеме теплоснабжения.

Прогнозные тарифы рассчитаны на основе экспертных оценок и могут пересматриваться по мере появления уточненных прогнозов социально-экономического развития по данным Минэкономразвития РФ (прогнозов роста цен на топливо и электроэнергию, ИПЦ и других индексов-дефляторов) и с учетом возможного изменения условий реализации мероприятий схемы теплоснабжения.

Прогнозирование финансово-хозяйственной деятельности Теплоснабжающей организации проводится на основе фактических показателей финансово-хозяйственной деятельности за базовый период регулирования и утверждённый период регулирования на момент разработки схемы теплоснабжения. В качестве исходных данных принимаются с данные портала по раскрытию информации, подлежащих свободному доступу (<http://ri.eias.ru>) и данные от ТСО.

Индексы-дефляторы, принятые для прогноза производственных расходов и тарифов на покупные энергоносители и воду определены на основе следующих документов:

1) Прогноз социально-экономического развития Российской Федерации на 2025 год и на плановый период 2026 и 2027 годов (опубликован на сайте Минэкономразвития РФ, от 30.09.2024 г.).

Таблица 90 – Индексы-дефляторы, принятые для прогноза производственных расходов и тарифов на покупные энергоносители и воду (базовый вариант развития)

№ п/ п	Наименование	Период, год												
		20 21	20 22	20 23	20 24	20 25	20 26	20 27	20 28	20 29	20 30	20 31	20 32	20 33
1	Индекс потребительских цен (ИПЦ), $I_{ипц,i}$	1,0 37	1,1 24	1,0 55	1,0 57	1,0 55	1,0 45	1,0 41	1,0 20	1,0 20	1,0 20	1,0 2	1,0 2	1,0 2
2	Индекс роста оптовой цены на природный газ (для всех категорий потребителей, за исключением населения), $I_{пг,i}$	1,3 67	1,1 22	0,9 29	1,1 59	1,0 74	1,0 14	1,0 17	1,0 20	1,0 20	1,0 20	1,0 2	1,0 2	1,0 2
3	Индекс роста цены на каменный уголь, $I_{ку,i}$	1,1 65	1,5 37	0,8 75	1,0 57	1,0 59	1,0 33	1,0 30	1,0 36	1,0 36	1,0 36	1,0 36	1,0 36	1,0 36
4	Индекс роста цены на электроэнергию (для всех категорий потребителей, за исключением населения), $I_{ээ,i}$	1,0 34	1,0 50	1,0 75	1,0 56	1,0 95	1,0 37	1,0 38	1,0 00	1,0 00	1,0 00	1,0 00	1,0 00	1,0 00
5	Индекс роста цены на услуги водоснабжения/водоотведения, $I_{всво}$	1,0 39	1,0 42	1,0 43	1,0 44	1,0 45	1,0 28	1,0 27	1,0 27	1,0 27	1,0 27	1,0 27	1,0 27	1,0 27
6	Индекс роста цены	1,1	1,1	1,0	1,0	1,0	1,0	1,0	1,0	1,0	1,0	1,0	1,0	1,0

№ п/ п	Наименование	Период, год												
		20 21	20 22	20 23	20 24	20 25	20 26	20 27	20 28	20 29	20 30	20 31	20 32	20 33
	на покупную тепловую энергию, $I_{тэ,i}$	48	39	45	64	44	39	23	23	39	39	23	23	39

Тарифно-балансовые модели теплоснабжения потребителей по каждой системе теплоснабжения приведены в таблицах ниже.

Таблица 91 - Тарифно-балансовые модели теплоснабжения потребителей Сысольский филиал АО «Коми тепловая компания» (системы теплоснабжения сельского поселения «Куниб»)

№ п / п	Наименование	Ед. изме рения	2024 год	2025 год	2026 год	2027 год	2028 год	2029 год	2030 год	2031- 2040 годы
1	Производство тепловой энергии	Гкал	4343,4	4337,3	4331,3	4325,1	4319,4	4313,4	4307,5	4301,7
2	Собственные нужды	Гкал	385,4	385,4	385,4	385,4	385,4	385,4	385,4	385,4
3	Потери в тепловой сети	Гкал	1209,8	1203,7	1197,7	1191,7	1185,8	1179,8	1173,9	1168,1
4	Полезный отпуск	Гкал	2858,65	2858,65	2858,65	2858,65	2858,65	2858,65	2858,65	2858,65
5	Себестоимость производимых товаров (оказываемых услуг) по регулируемому виду деятельности, в том числе	тыс.руб	23415,9	24929,9	18404,5	19043,82	19390,21	19743,26	20103,73	24217,82
5.1	расходы на топливо	тыс.руб	10606,6	11375,5	4252,85	4319,7	4399,49	4481,32	4564,69	5556,75
5.2	Расходы на покупаемую электрическую энергию (мощность),	тыс.руб	1102,94	1206,01	1248,93	1294,39	1292,81	1291,04	1289,27	1287,51
5.3	Расходы на приобретение холодной воды	тыс.руб	44,31	46,23	47,46	48,68	49,92	51,20	52,51	68,45
5.4	ФОТ	тыс.руб	5501,15	5858,67	7167,32	7461,8	7610,40	7762,67	7917,86	6651,83
5.5	Расходы на амортизацию основных производственных средств	тыс.руб	541,94	571,75	597,48	621,97	634,41	647,10	660,04	804,59
5.6	Общепроизводственные расходы:	тыс.руб	634,63	668,60	697,71	725,31	738,80	752,55	766,55	933,14
5.7	Общехозяйственные расходы:	тыс.руб	604,81	638,08	666,79	694,11	708,01	722,17	736,62	897,93
5.6	прочие расходы	тыс.руб	3379,68	3565,53	3726,01	3878,78	3956,33	4035,48	4116,19	5017,61
7	Прибыль	тыс.руб	613,37	649,16	677,71	705,11	717,82	730,75	743,95	892,82
8	Необходимая валовая выручка от вида деятельности	тыс.руб	24028,6	25579,4	19082,7	19748,95	20108,2	20474,2	20847,8	25110,6
9	Оценочная стоимость производства тепла	руб./Гкал	8743,49	9307,56	6943,50	7186,09	7316,74	7449,99	7585,89	9137,06

*- Прогнозирование финансово-хозяйственной деятельности Теплоснабжающей организации проводится на основе фактических показателей финансово-хозяйственной деятельности за базовый период регулирования и утверждённый период регулирования на момент разработки схемы теплоснабжения. В качестве исходных данных принимаются с данные портала по раскрытию информации, подлежащих свободному доступу (<http://ri.eias.ru>) и данные от ТСО.

Таблица 92 - Оценка ценовых (тарифных) последствий реализации проектов схемы теплоснабжения

№ п / п	Наименование	Ед. изме- рения	2025 год	2026 год	2027 год	2028 год	2029 год	2030 год	2031- 2040 годы
1	Капитальные затраты на реализацию мероприятий	тыс.руб.	9490 9,7	450, 0	450, 0	450,0	450,0	450,0	4050,0
2	Средневзвешенная оценочная стоимость производства тепла	руб./Г кал	9307, 53	6943, 50	7186, 09	7316, 74	7449,9 9	7585,8 9	9137,0 6
3	Средневзвешенная оценочная стоимость производства тепла с учетом инвестиционной составляющей	руб./Г кал	4384, 2,49	7107, 24	7349, 83	7480, 49	7613,7 3	7749,6 3	9284,4 3
4	Оценочная стоимость производства тепла (с использованием индекса роста цен на тепловую энергию)	руб./Г кал	9128, 14	9484, 14	9702, 27	9925, 42	10312, 51	10714, 70	15228, 45

*- Прогнозирование финансово-хозяйственной деятельности Теплоснабжающей организации проводится на основе фактических показателей финансово-хозяйственной деятельности за базовый период регулирования и утверждённый период регулирования на момент разработки схемы теплоснабжения. В качестве исходных данных принимаются с данные портала по раскрытию информации, подлежащих свободному доступу (<http://ri.eias.ru>) и данные от ТСО.

По данным таблицы видно, что реализация мероприятий по реконструкции объектов системы теплоснабжения позволит снизить оценочную стоимость производства тепла к 2040 году на 66,7%, по сравнению с оценочной стоимостью производства тепла, рассчитанной с использованием индекса роста цен на тепловую энергию.

В соответствии с действующим в сфере государственного ценового регулирования законодательством тариф на тепловую энергию, отпускаемую организацией, должен обеспечивать покрытие как экономически обоснованных расходов организации, так и обеспечивать достаточные средства для финансирования мероприятий по надежному функционированию и развитию систем теплоснабжения.

Тариф ежегодно пересматривается и устанавливается органом исполнительной власти субъекта РФ в области государственного регулирования цен (тарифов) с учетом изменения экономически обоснованных расходов организации и возможных изменений условий реализации инвестиционной программы.

Законодательством определен механизм ограничения предельной величины тарифов путем установления ежегодных предельных индексов роста, а также механизм ограничения предельной величины платы за ЖКУ для граждан путем установления ежегодных предельных индексов роста.

При этом возмещение затрат на реализацию рекомендуемых мероприятий организации, осуществляющей регулируемые виды деятельности в сфере теплоснабжения, может потребовать установления для организации тарифов на уровне выше установленного федеральным органом предельного максимального уровня.

Решение об установлении для организации тарифов на уровне выше предельного максимального принимается органом исполнительной власти субъекта РФ в области государственного регулирования тарифов (цен) самостоятельно и не требует согласования с федеральным органом исполнительной власти в области государственного регулирования тарифов в сфере теплоснабжения.

**СХЕМА ТЕПЛОСНАБЖЕНИЯ СЕЛЬСКОГО ПОСЕЛЕНИЯ
«КУРАТОВО» МУНИЦИПАЛЬНОГО РАЙОНА
«СЫСОЛЬСКИЙ» РЕСПУБЛИКИ КОМИ НА ПЕРИОД ДО 2040
ГОДА**

(Актуализация на 2026 год)

Утверждаемая часть

ХАРАКТЕРИСТИКА СЕЛЬСКОГО ПОСЕЛЕНИЯ «КУРАТОВО» МУНИЦИПАЛЬНОГО РАЙОНА «СЫСОЛЬСКИЙ» РЕСПУБЛИКИ КОМИ

Сельское поселение «Куратово» входит в состав Сысольского муниципального района Республики Коми. Село расположено в 111 км от г.Сыктывкар по федеральной дороге «Вятка». В состав сельского поселения входят: с. Куратово, деревни: Бубдор, Волим, Ждановцы, Заречное, Ивановцы, Картасикт, Костин, Мельниковчи, Мом, Помйыв, Прокопьевка, Раевсикт, Расчой, Савуковчи, Семановцы, Семушино, Слобода, Сорма, Уличпом, Утка-Видз, Хваловцы, Шорйыв, Шучи, Ыбпом, Ягыб.

Административным центром поселения является с. Куратово.

Площадь поселения – 783,6 км².



Рисунок 11 – Географическое расположение СП «Куратово»

Климатические условия

Климат на территории Сысольского района умеренно-континентальный лето короткое и умеренно-прохладное, зима многоснежная, продолжительная и

умеренно-холодная. Климат формируется в условиях малого количества солнечной радиации зимой, под воздействием северных морей и интенсивного западного переноса воздушных масс. Вынос теплого морского воздуха, связанный с прохождением атлантических циклонов, и частые вторжения арктического воздуха с Северного Ледовитого океана придают погоде большую неустойчивость в течение всего года.

Годовая амплитуда составляет $31,4^{\circ}\text{C}$. Самым теплым месяцем года является июль (средняя месячная температура $+16,7^{\circ}\text{C}$), самым холодным месяцем – январь (-16°C).

РАЗДЕЛ 1 ПОКАЗАТЕЛИ СУЩЕСТВУЮЩЕГО И ПЕРСПЕКТИВНОГО СПРОСА НА ТЕПЛОВУЮ ЭНЕРГИЮ (МОЩНОСТЬ) И ТЕПЛОНОСИТЕЛЬ В УСТАНОВЛЕННЫХ ГРАНИЦАХ ПОСЕЛЕНИЯ

В настоящее время на территории поселения действует один источник централизованного теплоснабжения, отапливающий жилые, административные и социально-значимые объекты. Обслуживание объектов систем централизованного теплоснабжения осуществляется Сысольским филиалом АО «Коми тепловая компания» (далее – Сысольский филиал АО «Коми тепловая компания»).

Краткая характеристика источника теплоснабжения приведена в таблице 93.

Таблица 93 – Перечень источников централизованного теплоснабжения

№ пп	Наименование объекта	Адрес	Установленная мощность, Гкал/ч	Вид топлива	Обслуживающая организация
1	Котельная с. Куратово	с. Куратово, д. 54-А	2,800	уголь	Сысольский филиал АО «Коми тепловая компания»

Отношения между снабжающими и потребляющими организациями – договорные. На территории поселения также действуют локальные (автономные) источники теплоснабжения, отапливающие административные здания и объекты бюджетной сферы, удаленные от источника централизованного теплоснабжения. В качестве топлива на автономных источниках теплоснабжения используется преимущественно твердое топливо (дрова).

1.1 Величины существующей отапливаемой площади строительных фондов и прироста отапливаемой площади строительных фондов по расчетным элементам территориального деления с разделением объектов строительства на многоквартирные дома, индивидуальные жилые дома, общественные здания и производственные здания промышленных предприятий по этапам - на каждый год первого 5-летнего периода и на последующие 5-летние периоды (далее - этапы)

Генеральным планом развития поселения предусматривается новое жилищное строительство, размещаемое на территориях существующей застройки путем реконструкции и создания новой современной застройки, обеспечивающей комфортные условия проживания. Значительное увеличение селитебной территории за счет освоения новых земель не предлагается. Размещение объектов нового жилищного строительства в городе возможно на имеющихся в небольшом количестве свободных территориях и на месте сноса и ветхой и малоценной застройки.

Жилищный фонд сосредоточен в жилой зоне, зоне смешанной и общественно-деловой застройки. В их состав входят объекты функционально совместимые с постоянным и временным проживанием населения. В составе жилых зон могут находиться отдельно-стоящие, встроенные и пристроенные объекты культурно-бытового и коммунального обслуживания.

Существующий жилой фонд подразделяется на среднеэтажные многоквартирные и малоэтажные (индивидуальные) жилые дома. Основная часть населения поселения проживает в домах малоэтажной застройки.

Планами развития территории поселения предусматривается компактное развитие селитебной территории в населенных пунктах. Развитие застроенных территорий и освоение резервных территорий под многоэтажное и малоэтажное строительство (в т.ч. ИЖС) предполагает:

- 1) создание комфортных условий для проживания на территории поселения;
- 2) организацию комплексного освоения резервных территорий под жилищное строительство;
- 3) строительство качественного жилья с комплексом инфраструктуры (социальной, транспортной, инженерной);
- 4) образование новых земельных участков для их предоставления в целях индивидуального, блокированного, малоэтажного многоквартирного жилищного строительства, ведения личного подсобного хозяйства;
- 5) строительство/реконструкцию достаточного количества современных социальных объектов.

В настоящее время строительство жилья на территории поселения представлено преимущественно индивидуальной жилой застройкой.

Для отопления и горячего водоснабжения индивидуальных домов рекомендуется применение индивидуальных двухконтурных котлов, работающих на твердом топливе. Выбор индивидуальных источников тепла объясняется тем, что объекты имеют незначительную тепловую нагрузку и находятся на значительном расстоянии друг от друга, что влечет за собой большие потери в тепловых сетях и значительные капвложения по их прокладке.

Отопление вновь строящихся многоквартирных жилых домов, а также социально-значимых объектов планируется осуществлять от существующих источников теплоснабжения. Для теплоснабжения вновь строящихся зданий (группы зданий) с небольшим теплопотреблением и промышленных объектов рекомендуется использовать автономные источники тепла: отдельностоящие и пристроенные блочно-модульные котельные малой мощности.

На основании вышесказанного, можно сделать вывод, что увеличение отапливаемой площади в зонах действия источников централизованного теплоснабжения, не планируется.

1.2 Существующие и перспективные объемы потребления тепловой энергии (мощности) и теплоносителя с разделением по видам теплопотребления в каждом расчетном элементе территориального деления на каждом этапе

На территории муниципального образования действует один источник теплоснабжения. К теплоснабжения подключены жилые многоквартирные дома, а также административные и социально-значимые объекты.

За базовый уровень потребления тепла принят уровень потребления тепловой энергии в среднем **за 2023-2025 годы**. Базовый уровень потребления тепловой энергии с разделением по источникам теплоснабжения представлен в таблице 94.

Таблица 94 – Базовый уровень потребления тепла на цели теплоснабжения

№ п/п	Наименование источника теплоснабжения	Нагрузка, Гкал/ч	Полезный отпуск тепла, Гкал
1	Котельная с. Куратово	0,758	1 230,606

Существующая и перспективная тепловая нагрузка источников централизованного теплоснабжения приведена в таблице 95. Перспективная тепловая нагрузка ис-

точников теплоснабжения была рассчитана с учетом планов по реконструкции системы теплоснабжения, рассмотренных в Разделах 5, 6 и 7 настоящей Схемы.

Таблица 95 – Существующая и перспективная нагрузка системы теплоснабжения, Гкал/час

№ п/п	Котельная	2024 год	2025 год	2026 год	2027 год	2028 год	2029 год	2030 год	2031-2040 годы
1	Котельная с. Куратово	0,758	0,758	0,758	0,758	0,758	0,758	0,758	0,758

Существующие и перспективные объемы потребления теплоносителя в зонах действия источников централизованного теплоснабжения приведены в Разделе 3.

1.3 Существующие и перспективные объемы потребления тепловой энергии (мощности) и теплоносителя объектами, расположенными в производственных зонах, на каждом этапе

Промышленные объекты расположены в промышленной зоне. Теплоснабжение промышленных предприятий осуществляется от существующих котельных и от автономных встроенных или пристроенных источников, входящих в комплекс конкретного объекта. Горячее водоснабжение - от индивидуальных водонагревателей при наличии централизованного холодного водоснабжения. Увеличение расхода тепла на технологические нужды в перспективе не прогнозируется.

1.4 Существующие и перспективные величины средневзвешенной плотности тепловой нагрузки в каждом расчетном элементе территориального деления, зоне действия каждого источника тепловой энергии, каждой системе теплоснабжения

Расчет средневзвешенной плотности тепловой нагрузки в зонах действия источников теплоснабжения приведено в таблице 96.

Таблица 96 – Средневзвешенная плотность тепловой нагрузки в зонах действия источников теплоснабжения

№ п/п	Наименование	2024 год	2025 год	2026 год	2027 год	2028 год	2029 год	2030 год	2031-2040 годы
1	Котельная с. Куратово								
1.1	Присоединенная тепловая нагрузка, Гкал/час	0,758	0,758	0,758	0,758	0,758	0,758	0,758	0,758
1.2	Площадь зоны действия источника теплоснабжения, кв. км.	0,07	0,07	0,07	0,07	0,07	0,07	0,07	0,07
1.3	Плотность тепловой нагрузки, Гкал/час на 1 кв. км.	10,83	10,83	10,83	10,83	10,83	10,83	10,83	10,83

РАЗДЕЛ 2 СУЩЕСТВУЮЩИЕ И ПЕРСПЕКТИВНЫЕ БАЛАНСЫ ТЕПЛОВОЙ МОЩНОСТИ ИСТОЧНИКОВ ТЕПЛОВОЙ ЭНЕРГИИ И ТЕПЛОВОЙ НАГРУЗКИ ПОТРЕБИТЕЛЕЙ

2.1 Описание существующих и перспективных зон действия систем теплоснабжения и источников тепловой энергии

На территории муниципального образования действует один источник теплоснабжения, отапливающих жилые, административные и социально-значимые объекты.

Основным направлением развития системы теплоснабжения выбрано сохранение существующей системы с проведением работ по реконструкции существующей угольной котельной с переводом ее на местные виды топлива (пеллеты). Для обеспечения качественного и надежного теплоснабжения потребителей, данный вариант развития предусматривает также поэтапную замену изношенных сетей теплоснабжения.

Изменение зон действия систем теплоснабжения источников тепловой энергии не планируется.

Для отопления и горячего водоснабжения вновь строящихся индивидуальных домов рекомендуется использовать индивидуальные двухконтурные котлы. Для теплоснабжения строящихся зданий (группы зданий) с небольшим теплотреблением - автономные источники тепла: отдельстоящие и пристроенные блочно-модульные котельные малой мощности. Выбор индивидуальных источников тепла объясняется тем, что объекты имеют незначительную тепловую нагрузку и находятся на значительном расстоянии друг от друга, что влечет за собой большие потери в тепловых сетях и значительные капвложения по их прокладке.

Промышленные объекты расположены в промышленной зоне. Теплоснабжение промышленных предприятий осуществляется от существующих котельных и от автономных встроенных или пристроенных источников, входящих в комплекс конкретного объекта. Горячее водоснабжение - от индивидуальных водонагревателей при наличии централизованного холодного водоснабжения. Увеличение расхода тепла на технологические нужды в перспективе не прогнозируется.

2.2 Описание существующих и перспективных зон действия индивидуальных источников тепловой энергии

На расчетный срок теплоснабжение индивидуальной жилой застройки предусматривается обеспечить от индивидуальных источников тепла на твердом топливе, а также посредством печного отопления. Подключение объектов индивидуальной жилой застройки к централизованным системам теплоснабжения не планируется.

2.3 Существующие и перспективные балансы тепловой мощности и тепловой нагрузки потребителей в зонах действия источников тепловой энергии, в том числе работающих на единую тепловую сеть, на каждом этапе

Существующие и перспективные балансы тепловой мощности источников тепловой энергии и тепловой нагрузки потребителей приведены в таблице 97. Перспективные балансы тепловой мощности и тепловой нагрузки составлены с учетом положений Раздела 4, с учетом предложений, проектов (мероприятий) по развитию системы теплоснабжения предусмотренных Разделами 5 и 6.

Таблица 97 - Существующие и перспективные балансы тепловой мощности источников тепловой энергии и тепловой нагрузки потребителей.

№ п/п	Зона действия котельной	Ед. изм.	2024 год	2025 год	2026 год	2027 год	2028 год	2029 год	2030 год	2031-2040 годы
1	Котельная с. Куратово									
1.1	Установленная мощность основного оборудования	Гкал/ч	2,800	2,800	1,720	1,720	1,720	1,720	1,720	1,720
1.2	Располагаемая мощность основного оборудования	Гкал/ч	1,778	1,778	1,720	1,720	1,720	1,720	1,720	1,720
1.3	Собственные и хозяйственные нужды	Гкал/ч	0,034	0,034	0,034	0,034	0,034	0,034	0,034	0,034
1.4	Потери в тепловых сетях от отпущенной тепловой энергии	Гкал/ч	0,131	0,131	0,131	0,131	0,131	0,131	0,131	0,131
1.5	Присоединенная тепловая нагрузка	Гкал/ч	0,758	0,758	0,758	0,758	0,758	0,758	0,758	0,758
1.6	Резерв (+)/дефицит (-) тепловой мощности	Гкал/ч	0,855	0,855	0,797	0,797	0,797	0,797	0,797	0,797
1.7	Мощность котла с максимальной мощностью, Гкал/ч	Гкал/ч	0,880	0,880	н/д	н/д	н/д	н/д	н/д	н/д
1.8	Мощность котельной при выходе из строя БОльшего по мощности котла, Гкал/ч	Гкал/ч	0,898	0,898	н/д	н/д	н/д	н/д	н/д	н/д
1.9	Резерв/Дефицит выходе из строя БОльшего по мощности котла	Гкал/ч	0,065	0,065	н/д	н/д	н/д	н/д	н/д	н/д

Примечание – технические характеристики реконструируемых источника тепла будут уточнены на этапе составления проектной-сметной документации.

2.4 Перспективные балансы тепловой мощности источников тепловой энергии и тепловой нагрузки потребителей в случае, если зона действия источника тепловой энергии расположена в границах двух или более поселений, либо в границах поселения, с указанием величины тепловой нагрузки для потребителей каждого поселения

Источники теплоснабжения, в зону деятельности которых входит территория нескольких населенных пунктов, отсутствуют.

2.5 Радиус эффективного теплоснабжения, позволяющий определить условия, при которых подключение (технологическое присоединение) теплопотребляющих установок к системе теплоснабжения нецелесообразно, и определяемый в соответствии с методическими указаниями по разработке схем теплоснабжения. (утв. Приказом Минэнерго России от 05.03.2019 № 212 «Об утверждении Методических указаний по разработке схем теплоснабжения»)

Расчет оптимального радиуса теплоснабжения, применяемого в качестве характерного параметра, позволит определить границы действия централизованного теплоснабжения по целевой функции минимума себестоимости полезно отпущенного тепла.

Расчет радиуса эффективного теплоснабжения проводился в соответствии с методикой расчета, приведённой в приложении 40 Методических указаний по разработке схем теплоснабжения, утвержденных Приказом Минэнерго России от 05.03.2019 № 212 «Об утверждении Методических указаний по разработке схем теплоснабжения». В соответствии с данной методикой радиус эффективного теплоснабжения определяется как максимальное расстояние от теплопотребляющей установки до ближайшего источника тепловой энергии в системе теплоснабжения, при превышении которого подключение (технологическое присоединение) теплопотребляющей установки к данной системе теплоснабжения нецелесообразно по причине увеличения совокупных расходов в системе теплоснабжения. Другими словами, радиус эффективного теплоснабжения рассчитывается как максимальное расстояние от нового объекта теплопотребления с заданной тепловой нагрузкой до точки возможного подключения к существующим тепловым сетям.

Методика расчета:

1. В системе теплоснабжения расчет стоимости тепловой энергии в виде горячей воды, поставляемой потребителям, рассчитывается как сумма следующих составляющих:

- а) стоимости единицы тепловой энергии (мощности) в горячей воде;
- б) удельной стоимости оказываемых услуг по передаче единицы тепловой энергии в горячей воде.

2. Стоимость единицы тепловой энергии (мощности) в горячей воде, отпущенной от единственного источника в системе теплоснабжения требуется вычислять как

$$T_i^{omz} = \frac{HBB_i^{omz}}{Q_i}, \text{ руб./Гкал}, \quad (1)$$

где:

HBB_i^{omz} - необходимая валовая выручка источника тепловой энергии на отпущенной тепловой энергии в виде горячей воды с коллекторов источника тепловой энергии (мощности) на i -й расчетный период регулирования, тыс. руб.;

Q_i - объем отпущенной тепловой энергии в виде горячей воды с коллекторов источника тепловой энергии (мощности) в i -м расчетном периоде регулирования, тыс. Гкал;

3. Удельная стоимость оказываемых услуг по передаче единицы тепловой энергии в горячей воде в системе теплоснабжения требуется вычислять как

$$T_i^{nep} = \frac{HBB_i^{nep}}{Q_i^c}, \text{ руб./Гкал}, \quad (2)$$

где:

HBB_i^{np} - необходимая валовая выручка по передаче тепловой энергии в виде горячей воды на i -й расчетный период регулирования, тыс. руб.;

Q_i^c - объем отпуска тепловой энергии в виде горячей воды из тепловых сетей системы теплоснабжения на i -й расчетный период регулирования, тыс. Гкал.

4. Расчет стоимости тепловой энергии в виде горячей воды, поставляемой потребителям в системе теплоснабжения, следует рассчитывать, как

$$T_i^{kn} = T_i^{omz} + T_i^{nep} = \frac{HBB_i^{omz}}{Q_i} + \frac{HBB_i^{nep}}{Q_i^c}, \text{ руб./Гкал}; \quad (3)$$

5. При подключении нового объекта заявителя в тепловой сети системы теплоснабжения исполнителя расчет стоимости тепловой энергии в виде горячей воды, поставляемой потребителям в системе теплоснабжения, следует рассчитывать, как

$$T_i^{kn,nn} = \frac{HBB_i^{omz} + \Delta HBB_i^{omz}}{Q_i + \Delta Q_i^{nn}} + \frac{HBB_i^{nep} + \Delta HBB_i^{nep}}{Q_i^c + \Delta Q_i^{cnn}}, \text{ руб./Гкал}; \quad (4)$$

ΔHBB_i^{omz} - дополнительная необходимая валовая выручка источника тепловой энергии на отпуск тепловой энергии в виде горячей воды с коллекторов источника тепловой энергии (мощности) на i -й расчетный период регулирования, определяемая дополнительными расходами на отпуск тепловой энергии с коллекторов источника тепловой энергии (мощности) для обеспечения теплоснабжения нового объекта заявителя, присоединяемого к тепловой сети системы теплоснабжения исполнителя, тыс. руб.;

ΔQ_i^{nn} - объем отпуска тепловой энергии в виде горячей воды с коллекторов источника тепловой энергии (мощности) для теплоснабжения нового объекта заявителя, присоединяемого к тепловой сети системы теплоснабжения исполнителя на i -й расчетный период регулирования, тыс. Гкал.

ΔHBB_i^{nep} - дополнительная необходимая валовая выручка по передаче тепловой энергии в виде горячей воды в системе теплоснабжения определяемая дополнительными расходами на передачу тепловой энергии по тепловым сетям исполнителя для обеспечения теплоснабжения нового объекта заявителя, присоединяемого к тепловой сети системы теплоснабжения исполнителя на i -й расчетный период регулирования, тыс. руб.;

ΔQ_i^{cnn} - объем отпуска тепловой энергии в виде горячей воды из тепловых сетей системы теплоснабжения исполнителя для теплоснабжения нового объекта заявителя, присоединяемого к тепловой сети системы теплоснабжения исполнителя на i -й расчетный период регулирования, тыс. Гкал.

6. Если по результатам расчетов получено, что стоимость тепловой энергии в виде горячей воды, поставляемой потребителям в системе теплоснабжения исполнителя с учетом присоединения тепловой мощности заявителя к тепловым сетям системы теплоснабжения $T_i^{kn,nn}$ больше чем стоимость тепловой энергии в виде горячей воды, поставляемой потребителям в системе теплоснабжения до присоединения потребителя к тепловым сетям системы теплоснабжения исполнителя T_i^{kn} , то присоединение объекта заявителя к тепловым сетям системы теплоснабжения исполнителя – нецелесообразно. Если по результатам расчетов получено, что стоимость тепловой энергии в виде горячей воды, поставляемой потребителям в системе теплоснабжения исполнителя с учетом присоединения тепловой мощности заявителя к тепловым сетям системы теплоснабжения $T_i^{kn,nn}$ меньше или равна

стоимости тепловой энергии в виде горячей воды, поставляемой потребителям в системе теплоснабжения до присоединения потребителя к тепловым сетям системы теплоснабжения исполнителя T_i^{kn} , то присоединение объекта заявителя к тепловым сетям системы теплоснабжения исполнителя – целесообразно.

Для тепловой нагрузки заявителя $Q_{сумм}^{м.ч} < 0,1$ Гкал/ч, предельный радиус эффективного теплоснабжения определяется из следующего условия: если дисконтированный срок окупаемости капитальных затрат в строительство тепловой сети, необходимой для подключения объекта капитального строительства заявителя к существующим тепловым сетям системы теплоснабжения исполнителя превышает полезный срок службы тепловой сети, определенный в соответствии с Общероссийским классификатором основных фондов (ОК 013-94), то подключение объекта является нецелесообразным и объект заявителя находится за пределами радиуса эффективного теплоснабжения.

Модель определения зон эффективного теплоснабжения представлена на рисунке 2.

В зависимости от конфигурации и сложности рассматриваемых систем теплоснабжения, точками подключения перспективной тепловой нагрузки могут являться следующие элементы тепловой сети:

- Тепловая камера или узел («глухая» врезка);
- Котельная, центральный тепловой пункт или насосная станция (в случае простой схемы).



Рисунок 12 - Расчетная модель системы теплоснабжения
(Потребители 1 и 2 находятся в зоне эффективного теплоснабжения)

Искомое расстояние от теплопотребляющей установки до ближайшего источника тепловой энергии будет определяться, как сумма следующих составляющих:

- протяженность магистральной тепловой сети - путь теплоносителя, пройденный от источника тепловой энергии до точки сброса тепловой нагрузки (L_m);
- эффективный радиус теплоснабжения (R) – искомое значение.

Расчетная величина радиуса эффективного теплоснабжения зависит не только от расстояния между перспективной застройкой и теплоисточником, но и от величины присоединяемой тепловой нагрузки.

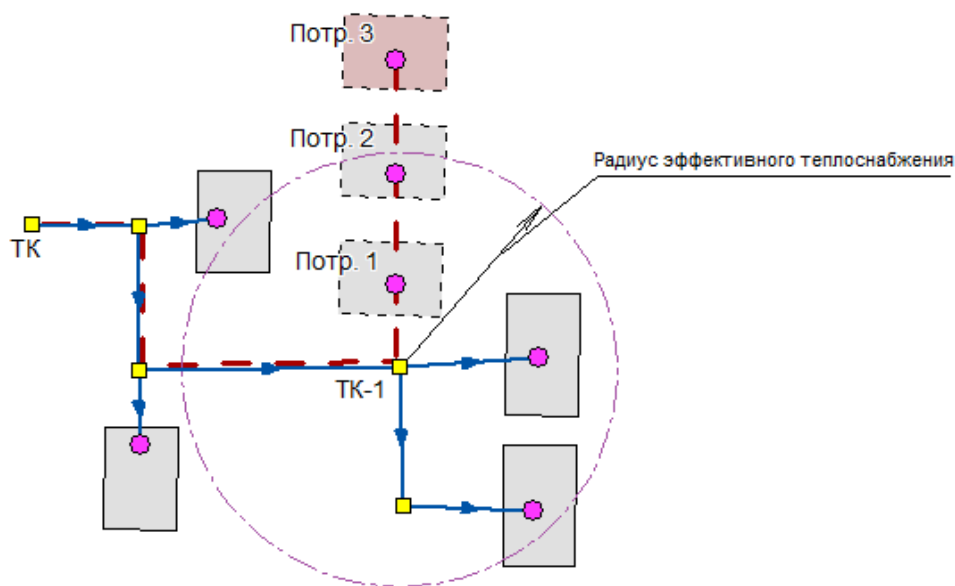
При расположении перспективного потребителя на расстоянии большем, чем расчетный радиус эффективного теплоснабжения (Потребитель 3 на рисунке 2), производство и транспортировка тепловой энергии, необходимой для теплоснабжения перспективного потребителя, становится неэффективной, в связи с увеличением совокупных затрат.

Расчет радиуса эффективного теплоснабжения проводился в соответствии с методикой расчета, приведённой в приложении 40 Методических указаний по разработке схем теплоснабжения, утвержденных Приказом Минэнерго России от 05.03.2019 № 212 «Об утверждении Методических указаний по разработке схем теплоснабжения». В соответствии с основными положениями указанной методики вывод о попадании объекта возможного перспективного присоединения в радиус эффективного теплоснабжения принимается исходя из следующего условия: отношение совокупных затрат на строительство и эксплуатацию тепломагистрали к выручке от реализации тепловой энергии должно быть менее или равно 100 %. В противном случае рассматриваемый объект не попадает в границы радиуса эффективного теплоснабжения, и присоединение объекта к системе централизованного теплоснабжения является нецелесообразным.

Результаты расчетов представлены в таблице 98.

Таблица 98 – Расчет радиуса эффективного теплоснабжения, м

№ п/п	Наименование источников теплоснабжения	Присоединяемая тепловая нагрузка, Гкал/час									
		0,1	0,15	0,2	0,25	0,3	0,35	0,4	0,45	0,5	0,8
1	Системы теплоснабжения с. Куратово (теплоснабжающая организация - Сысольский филиал АО «Коми тепловая компания»)	97,2	145,9	194,5	243,1	291,7	340,3	388,9	437,6	486,2	777,9

Для тепловой нагрузки заявителя $Q_{сумм}^{м.ч} < 0,1$ Гкал/ч, предельный радиус эффективного теплоснабжения определяется из следующего условия: если дисконтированный срок окупаемости капитальных затрат в строительство тепловой сети, необходимой для подключения объекта капитального строительства заявителя к существующим тепловым сетям системы теплоснабжения исполнителя превышает полезный срок службы тепловой сети, определенный в соответствии с Общероссийским классификатором основных фондов (ОК 013-94), то подключение объекта является нецелесообразным и объект заявителя находится за пределами радиуса эффективного теплоснабжения.

Для существующей зоны действия рассчитывать радиус эффективного теплоснабжения нецелесообразно, т.к. зона действия уже сложилась и, естественно, установлены все индикаторы стоимости товарного отпуска продукции. Кроме того, для сельских поселений характерны низкие тепловые нагрузки, значительная материальная характеристика сети и единственный источник теплоснабжения, что обуславливает теплоснабжающую организацию согласно Постановлению Правительства РФ от 05.07.2018 N 787 (ред. от 30.11.2021) «О подключении (технологическом присоединении) к системам теплоснабжения, недискриминационном доступе к услугам в сфере теплоснабжения, изменении и признании утратившими силу некоторых актов Правительства Российской Федерации» подключать новых потребителей, т.к. она не может отказать в присоединении потребителю к существующим тепловым сетям вне зависимости от величины совокупных затрат.

Радиус эффективного теплоснабжения позволяет оценивать возможность подключения объекта к тепловым сетям по сравнению с переходом на автономное теплоснабжение. При принятии решения о подключении новых потребителей необходимо помнить, что оптимальный радиус теплоснабжения определяется из

расчета минимума затрат, включающих в себя стоимость тепловых сетей и источника тепла, а также минимума эксплуатационных затрат. Следует помнить, что расчет радиуса эффективного теплоснабжения носит информативный характер!

Подключение новой нагрузки к централизованным системам теплоснабжения требует постоянной проработки вариантов их развития. Оптимальный вариант должен характеризоваться экономически целесообразной зоной действия источника зоны теплоснабжения при соблюдении требований качества и надежности теплоснабжения, а также экологии. Если срок окупаемости капитальных затрат в строительство тепловой сети, необходимой для подключения нового объекта капитального строительства к существующим тепловым сетям системы теплоснабжения исполнителя превышает срок службы тепловой сети, то подключение объекта является нецелесообразным.

Границы действия централизованного теплоснабжения должны определяться по целевой функции минимума себестоимости полезно отпущенного тепла. При этом возможен также вариант убыточности дальнего транспорта тепла, принимая во внимание важность и сложность проблемы.

РАЗДЕЛ 3 СУЩЕСТВУЮЩИЕ И ПЕРСПЕКТИВНЫЕ БАЛАНСЫ ТЕПЛОНОСИТЕЛЯ

3.1 Существующие и перспективные балансы производительности водоподготовительных установок и максимального потребления теплоносителя теплопотребляющими установками потребителей

Балансы производительности водоподготовительных установок теплоносителя формируются по данным о балансах тепловой мощности источника тепловой энергии и присоединенной тепловой нагрузки в каждой зоне действия источника тепловой энергии по каждому из магистральных выводов (если таких выводов несколько) тепловой мощности источника тепловой энергии. Расходы сетевой воды, объем сетей и теплопроводов, и потери в сетях определяются по

Расчет производительности ВПУ котельной для подпитки тепловых сетей с учетом перспективных планов развития выполнен согласно СП 124.13330.2012. «Свод правил. Тепловые сети. Актуализированная редакция СНиП 41-02-2003». Среднегодовая утечка теплоносителя из водяных тепловых сетей должна быть не более 0,25% среднегодового объема воды в тепловой сети и присоединенных системах теплоснабжения независимо от схемы присоединения.

Существующий и перспективный баланс производительности водоподготовительных установок и потерь теплоносителя с учетом развития системы теплоснабжения приведен в таблице 99.

Таблица 99 – Существующий и перспективный расход воды на компенсацию потерь и затрат теплоносителя при передаче тепловой энергии

Источник тепловой энергии	Существующее состояние				Перспективное состояние			
	При-со-единенная тепловая нагрузка, Гкал/час	Величина подпитки тепловой сети, тыс.м³/год, в т.ч.:			При-со-единенная тепловая нагрузка, Гкал/час	Величина подпитки тепловой сети, тыс.м³/год, в т.ч.:		
		Всего	Нормативные утечки	Отпуск теплоносителя из тепловых сетей на гвс (для открытых систем тепло снабжения)		Всего	Нормативные утечки	Отпуск теплоносителя из тепловых сетей на гвс (для открытых систем тепло снабжения)
Котельная с. Куратово	0,758	0,184	0,184	-	0,758	0,184	0,184	-

3.2 Существующие и перспективные балансы производительности водоподготовительных установок источников тепловой энергии для компенсации потерь теплоносителя в аварийных режимах работы систем теплоснабжения

В соответствии со СП 124.13330.2012. «Свод правил. Тепловые сети. Актуализированная редакция СНиП 41-02-2003» в системах теплоснабжения аварийная подпитка в количестве 2 % от объема воды в тепловых сетях и присоединенных к ним систем теплоснабжения осуществляется химически не обработанной и недеаэрированной водой и не влияет на производительность ВПУ.

Существующие и перспективные балансы производительности водоподготовительных установок источников тепловой энергии для компенсации потерь теплоносителя в нормальном, эксплуатационном и в аварийном режимах работы систем теплоснабжения приведены в таблице 100.

Таблица 100 - Существующие и перспективные балансы производительности водоподготовительных установок для эксплуатационного и аварийного режимов

№ п/п	Показатели баланса производительности СХВП	Ед. изм.	202	202	202	202	202	202	203	203 1- 204 0 го- ды
			4	5	6	7	8	9	0	
			год	год	год	год	год	год	год	
1	Котельная с. Куратово									
1.1	присоединенная нагрузка	Гкал/ч	0,758	0,758	0,758	0,758	0,758	0,758	0,758	0,758
1.2	объем системы теплоснабжения (п. 6.16 в СП 124.13330.2012)	м. куб.	56,802	56,802	56,802	56,802	56,802	56,802	56,802	56,802
1.3	нормативные утечки (п. 6.16 в СП 124.13330.2012)	м. куб./ч	0,142	0,142	0,142	0,142	0,142	0,142	0,142	0,142
1.4	аварийная подпитка «сырой» водой (п. 6.22 в СП 124.13330.2012)	м. куб./ч	1,14	1,14	1,14	1,14	1,14	1,14	1,14	1,14

РАЗДЕЛ 4 ОСНОВНЫЕ ПОЛОЖЕНИЯ МАСТЕР-ПЛАНА РАЗВИТИЯ СИСТЕМ ТЕПЛОСНАБЖЕНИЯ ПОСЕЛЕНИЯ

4.1 Описание сценариев развития теплоснабжения поселения

При развитии системы теплоснабжения необходимо придерживаться следующих принципов:

1) приоритетное использование природного газа в качестве основного топлива для существующих, реконструируемых и перспективных источников тепловой энергии;

2) использование индивидуального (автономного) теплоснабжения для индивидуальных жилых домов, жилых домов блокированной застройки и одиночных удаленных потребителей;

3) размещение источников тепловой энергии как можно ближе к потребителю, в том числе, перевод индивидуальных жилых домов и одиночных потребителей на индивидуальное (автономное) теплоснабжение;

4) унификация оборудования, что позволяет снизить складской резерв запасных частей;

5) разумное повышение коэффициента использования установленной мощности основного теплотехнического оборудования;

6) автоматизация, роботизация и диспетчеризация котельных (создание единого диспетчерского центра для дистанционного мониторинга работы объектов коммунальной инфраструктуры);

7) использование наилучших доступных технологий;

8) внедрение оборудования с высоким классом энергоэффективности;

9) приоритетное внедрение мероприятий с малым сроком окупаемости.

В соответствии с методическими рекомендациями к разработке (актуализации) схем теплоснабжения п.83 мастер-план схемы теплоснабжения рекомендуется разрабатывать на основании:

1) решений по строительству генерирующих объектов с комбинированной выработкой тепловой и электрической энергии, указанных в утвержденных в региональных схемах и программах перспективного развития электроэнергетики, разработанных в соответствии с Постановлением Правительства РФ от 17.10.2009 № 823 «О схемах и программах перспективного развития электроэнергетики» (Собрание законодательства Российской Федерации, 2009, №43, ст.5073; 2013, №33, ст.4392; 2014, №9, ст.907; 2015, №5, ст.827; №8, ст.1175; 2018, №34, ст.5483);

2) решений о теплофикационных турбоагрегатах, не прошедших конкурентный отбор мощности на оптовом рынке электрической энергии и мощности в соответствии с законодательством Российской Федерации об электроэнергетике;

3) решений по строительству, реконструкции и (или) модернизации генерирующих объектов с комбинированной выработкой тепловой и электрической энергии, указанных в договорах поставки мощности;

4) принятых региональных программ газификации жилищно-коммунального хозяйства, промышленных и иных организаций;

5) предложений по передаче тепловой нагрузки от котельных на источники комбинированной выработки, при наличии резерва тепловых мощностей установленных турбоагрегатов;

6) предложений по строительству, реконструкции и (или) модернизации магистральных теплопроводов для обеспечения возможности регулирования загрузки существующих и перспективных источников комбинированной выработки.

Для территории поселения данные решения отсутствуют.

Генеральным планом развития поселения предусматривается новое жилищное строительство, размещаемое на территориях существующей застройки путем реконструкции и создания новой современной застройки, обеспечивающей ком-

фортные условия проживания. Значительное увеличение селитебной территории за счет освоения новых земель не предлагается. Размещение объектов нового жилищного строительства в городе возможно на имеющихся в небольшом количестве свободных территориях и на месте сноса и ветхой и малоценной застройки. В настоящее время строительство жилья на территории поселения представлено преимущественно индивидуальной жилой застройкой.

Для отопления и горячего водоснабжения, вновь строящихся индивидуальных домов рекомендуется использовать индивидуальные двухконтурные котлы. Для теплоснабжения строящихся зданий (группы зданий) с небольшим теплопотреблением и использовать автономные источники тепла, отдельностоящие и пристроенные блочно-модульные котельные малой мощности. Выбор индивидуальных источников тепла объясняется тем, что объекты имеют незначительную тепловую нагрузку и находятся на значительном расстоянии друг от друга, что влечет за собой большие потери в тепловых сетях и значительные капитальные вложения по их прокладке.

В целях повышения надежности и качества теплоснабжения потребителей, рассмотрим два сценария перспективного развития системы централизованного теплоснабжения поселения.

Сценарий №1 развития системы централизованного теплоснабжения

Реконструкция существующей угольной котельной с переводом на местный вид топлива (пеллеты) Для обеспечения качественного и надежного теплоснабжения потребителей, данный вариант развития предусматривает также поэтапную замену изношенных тепловых сетей.

Экономическая эффективность реализации мероприятий по сохранению существующей схемы теплоснабжения с проведением работ по модернизации существующих объектов выражается в сокращении эксплуатационных издержек, уменьшению удельных расходов топлива на производство тепла, а также снижению потерь тепла при транспортировке. Для обеспечения надежного теплоснабжения необходимо регулярно проводить работы по замене изношенного и устаревшего оборудования, замене тепловых сетей.

Сценарий №2 развития системы централизованного теплоснабжения

Сохранение существующей схемы теплоснабжения. Работоспособность объектов системы теплоснабжения при данном варианте развития планируется обеспечивать путем проведения текущих и аварийных ремонтов.

При отсутствии инвестиций в сохранение и модернизацию объектов системы теплоснабжения надежность и эффективность система либо остаётся на неизменном уровне (в случае проведения своевременных ремонтов и регламентах работ) или ухудшается за счет морального и физического износа оборудования и тепловых статей.

4.2 Обоснование выбора приоритетного сценария развития теплоснабжения поселения

Основным вариантом развития системы теплоснабжения поселения принят Сценарий №1 перспективного развития системы теплоснабжения, сохранение существующей системы с проведением работ по модернизации оборудования источников теплоснабжения (замена изношенного оборудования, проведение текущих и плановых ремонтов и т.д.). Для обеспечения качественного и надежного теплоснабжения потребителей, данный вариант развития предусматривает также поэтапную замену сетей теплоснабжения со сроком эксплуатации более 25 лет.

Изменение зон действия источников централизованного теплоснабжения не планируется.

При реализации мероприятий по Сценарию №1 увеличивается надежность теплоснабжения за счет обновления оборудования, планируется снижение расхода топлива на выработку тепловой энергии в результате увеличения КПД котлов по сравнению с существующим состоянием и сокращения эксплуатационных затрат. Снижение эксплуатационных издержек увеличивает НВВ ресурсоснабжающей организации, что в свою очередь может дать средства к дальнейшему развитию системы теплоснабжения (реализация мероприятий ТСО по обновлению оборудования) и поддержанию его в работоспособном состоянии.

На всех этапах реконструкции системы централизованного теплоснабжения предусматривается замена изношенных участков тепловых сетей.

РАЗДЕЛ 5. ПРЕДЛОЖЕНИЯ ПО СТРОИТЕЛЬСТВУ, РЕКОНСТРУКЦИИ, ТЕХНИЧЕСКОМУ ПЕРЕВООРУЖЕНИЮ И (ИЛИ) МОДЕРНИЗАЦИИ ИСТОЧНИКОВ ТЕПЛОВОЙ ЭНЕРГИИ

5.1 Предложения по строительству источников тепловой энергии, обеспечивающих перспективную тепловую нагрузку на осваиваемых территориях поселения, для которых отсутствует возможность и (или) целесообразность передачи тепловой энергии от существующих или реконструируемых источников тепловой энергии, обоснованная расчетами ценовых (тарифных) последствий для потребителей (в ценовых зонах теплоснабжения - обоснованная расчетами ценовых (тарифных) последствий для потребителей и радиуса эффективного теплоснабжения

Планом развития поселения предусматривается новое жилищное строительство, размещаемое на территориях существующей застройки путем реконструкции и создания новой современной застройки, обеспечивающей комфортные условия проживания. В соответствии с планами развития на территории планируется строительство жилых и общественных зданий, а также индивидуальных жилых домов. Отопление вновь строящихся зданий, за исключением индивидуального жилищного строительства, предусматривается от существующих источников теплоснабжения. Строительство новых источников централизованного теплоснабжения для обеспечения перспективной застройки на территории поселения не планируется.

Для отопления и горячего водоснабжения, вновь строящихся индивидуальных домов рекомендуется использовать индивидуальные двухконтурные котлы. Выбор индивидуальных источников тепла объясняется тем, что объекты имеют незначительную тепловую нагрузку и находятся на значительном расстоянии друг от друга, что влечет за собой большие потери в тепловых сетях и значительные капиталовложения по их прокладке.

Для теплоснабжения зданий (групп зданий) с небольшим теплопотреблением и промышленных объектов рекомендуется использовать автономные источники тепла: отдельностоящие и пристроенные блочно-модульные котельные малой мощности.

№1	Мероприятие	Срок реализации	Финансирование (тыс.руб. без НДС)	Источник финансирования
1	Строительство БМК взамен угольной котельной в с. Куратово, МО МР "Сысольский", мощность 1,72 Гкал/ч	2023-2026	Не более 70 000,00 (56 189,98 – Субсидия 13 810. 02 – инвестиционная программа АО «КТК»	Субсидия юридическим лицам на финансовое обеспечение затрат при реализации ими мероприятий, источником финансового обеспечения расходов на реализацию которых являются предоставляемые Федеральным казначейством бюджетам субъектов Российской Федерации бюджетные кредиты за счет временно

				свободных средств единого счета федерального бюджета от 12.12.2023 № СКК-2
2	Перевод потребителей с. Куратово с централизованного горячего водоснабжения на автономные источники (электроводонагреватели)»	2027-2028	Не более 3,0 млн. руб	Заемные средства

5.2 Предложения по реконструкции источников тепловой энергии, обеспечивающих перспективную тепловую нагрузку в существующих и расширяемых зонах действия источников тепловой энергии

Реконструкция источников тепловой энергии с целью обеспечения перспективной тепловой нагрузки в существующих и расширяемых зонах действия источников тепловой энергии на данном этапе не планируется. Расширение зон действия существующих систем централизованного теплоснабжения на перспективу за счет увеличения числа потребителей не планируется.

5.3 Предложения по техническому перевооружению и (или) модернизации источников тепловой энергии с целью повышения эффективности работы систем теплоснабжения

Основным направлением развития системы теплоснабжения выбрано сохранение существующей системы с проведением работ по реконструкции существующей угольной котельной с переводом ее на местные виды топлива (пеллеты). Для обеспечения качественного и надежного теплоснабжения потребителей, данный вариант развития предусматривает также поэтапную замену изношенных сетей теплоснабжения.

5.4 Графики совместной работы источников тепловой энергии, функционирующих в режиме комбинированной выработки электрической и тепловой энергии и котельных

На территории поселения источники тепловой энергии, функционирующие в режиме комбинированной выработки электрической и тепловой энергии, отсутствуют.

5.5 Меры по выводу из эксплуатации, консервации и демонтажу избыточных источников тепловой энергии, а также источников тепловой энергии, выработавших нормативный срок службы, в случае если продление срока службы технически невозможно или экономически нецелесообразно

Основным направлением развития системы теплоснабжения выбрано сохранение существующей системы с проведением работ по реконструкции существующей угольной котельной с переводом ее на местные виды топлива (пеллеты). Для обеспечения качественного и надежного теплоснабжения потребителей, данный вариант развития предусматривает также поэтапную замену изношенных сетей теплоснабжения.

Изменение зон действия источников централизованного теплоснабжения не планируется.

5.6 Меры по переоборудованию котельных в источники тепловой энергии, функционирующие в режиме комбинированной выработки электрической и тепловой энергии

На территории поселения источники тепловой энергии, функционирующие в режиме комбинированной выработки электрической и тепловой энергии, отсутствуют.

5.7 Меры по переводу котельных, размещенных в существующих и расширяемых зонах действия источников тепловой энергии, функционирующих в режиме комбинированной выработки электрической и тепловой энергии, в пиковый режим работы, либо по выводу их из эксплуатации

На территории поселения источники тепловой энергии, функционирующие в режиме комбинированной выработки электрической и тепловой энергии, отсутствуют.

5.8 Температурный график отпуска тепловой энергии для каждого источника тепловой энергии или группы источников тепловой энергии в системе теплоснабжения, работающей на общую тепловую сеть, и оценку затрат при необходимости его изменения

Основной задачей регулирования отпуска теплоты в системах теплоснабжения является поддержание заданной температуры воздуха в отапливаемых помещениях при изменяющихся в течение отопительного периода внешних климатических условий и поддержание заданной температуры горячей воды.

На котельных предусмотрен качественный метод регулирования отпуска тепловой энергии. Качественный, выбор температурного графика обусловлен преобладанием отопительной нагрузки и непосредственным присоединением абонентов к тепловым сетям. Сведения о температурном графике котельной приведены в таблице ниже.

Таблица 101 – Общие сведения о температурных графиках источников тепла

№ п/п	Наименование СЦТ	Температурный график тепловой сети
1	Котельная с. Куратово	95/70°C со срез. 75°C

В соответствии с п. 127 Правил технической эксплуатации объектов теплоснабжения и теплопотребляющих установок, утверждёнными Приказом Минэнерго России от 14.05.2025 г. №511, допустимые предельные значения отклонений от температурного графика и заданного гидравлического режима не должны снижать качество теплоснабжения и не могут превышать для источников тепловой энергии следующих значений:

- 1) температура воды, поступающей в тепловую сеть - ± 3 %;
- 2) по давлению в подающих трубопроводах - ± 5 %;
- 3) по давлению в обратных трубопроводах - $\pm 0,2$ кгс/см²;
- 4) среднесуточная температура сетевой воды в обратных трубопроводах не может превышать заданную графиком более чем на 5 %.

Изменение температурного графика не требуется.

5.9 Предложения по перспективной установленной тепловой мощности каждого источника тепловой энергии с предложениями по сроку ввода в эксплуатацию новых мощностей

Основным направлением развития системы теплоснабжения выбрано сохранение существующей системы с проведением работ по реконструкции существующей угольной котельной с переводом ее на местные виды топлива

(пеллеты). Для обеспечения качественного и надежного теплоснабжения потребителей, данный вариант развития предусматривает также поэтапную замену изношенных сетей теплоснабжения.

Сведения о перспективной установленной тепловой мощности каждого источника тепловой энергии рассмотрены в Разделе 2 настоящей схемы.

5.10 Предложения по вводу новых и реконструкции существующих источников тепловой энергии с использованием возобновляемых источников энергии, а также местных видов топлива

Мероприятия по использованию возобновляемых источников энергии и местных видов топлив на источниках тепловой энергии не предусмотрены.

Основным направлением развития системы теплоснабжения выбрано сохранение существующей системы с проведением работ по реконструкции существующей угольной котельной с переводом ее на местные виды топлива (пеллеты). Для обеспечения качественного и надежного теплоснабжения потребителей, данный вариант развития предусматривает также поэтапную замену изношенных сетей теплоснабжения.

РАЗДЕЛ 6 ПРЕДЛОЖЕНИЯ ПО СТРОИТЕЛЬСТВУ, РЕКОНСТРУКЦИИ И (ИЛИ) МОДЕРНИЗАЦИИ ТЕПЛОВЫХ СЕТЕЙ

6.1 Предложения по строительству, реконструкции и (или) модернизации тепловых сетей, обеспечивающих перераспределение тепловой нагрузки из зон с дефицитом располагаемой тепловой мощности источников тепловой энергии в зоны с резервом располагаемой тепловой мощности источников тепловой энергии (использование существующих резервов)

На территории муниципального образования действует один источник теплоснабжения, отапливающих жилые, административные и социально-значимые объекты.

Основным направлением развития системы теплоснабжения выбрано сохранение существующей системы с проведением работ по реконструкции существующей угольной котельной с переводом ее на местные виды топлива (пеллеты). Для обеспечения качественного и надежного теплоснабжения потребителей, данный вариант развития предусматривает также поэтапную замену изношенных сетей теплоснабжения.

Перераспределение тепловой нагрузки в зонах действия источников тепла не планируется.

6.2 Предложения по строительству, реконструкции и (или) модернизации тепловых сетей для обеспечения перспективных приростов тепловой нагрузки в осваиваемых районах поселения под жилищную, комплексную или производственную застройку

Подключение новых объектов, находящихся в застроенной части населенных пунктов, рекомендуется производить к существующим тепловым сетям с учетом их пропускной способности. Однако для отопления и горячего водоснабжения индивидуальных домов рекомендуется применение индивидуальных двухконтурных котлов. Выбор индивидуальных источников тепла объясняется тем, что объекты имеют незначительную тепловую нагрузку и находятся на значительном расстоянии друг от друга, что влечет за собой большие потери в тепловых сетях и значительные капвложения по их прокладке.

В застроенной части и на территории подлежащей застройке предусматривается подземная прокладка тепловых сетей (бесканальная, в каналах или в тоннелях (коллекторах) совместно с другими инженерными сетями). При обосновании допускается надземная прокладка тепловых сетей, кроме территории детских и лечебных учреждений.

В случае надземной прокладки тепловые сети прокладываются с соблюдением расстояния по горизонтали от строительных конструкций тепловых сетей или оболочки изоляции трубопроводов при бесканальной прокладке до зданий, сооружений и инженерных сетей в соответствии с таблицей А.3 СП 124.13330.2012. «Свод правил. Тепловые сети. Актуализированная редакция СНиП 41-02-2003».

Величину диаметра трубопровода, способ прокладки и т.д. необходимо определить в ходе наладочного гидравлического расчета по каждому факту предполагаемого подключения.

Планом развития поселения предусматривается новое жилищное строительство, размещаемое на территориях существующей застройки путем реконструкции и создания новой современной застройки, обеспечивающей комфортные условия проживания. В соответствии с планами развития на территории поселения планируется строительство жилых и общественных зданий, а также индивидуальных жилых домов.

Для отопления и горячего водоснабжения индивидуальных домов рекомендуется применение индивидуальных двухконтурных котлов, работающих на твердом топливе. Выбор индивидуальных источников тепла объясняется тем, что объекты имеют незначительную тепловую нагрузку и находятся на значительном расстоянии друг от друга, что влечет за собой большие потери в тепловых сетях и значительные капвложения по их прокладке.

Для теплоснабжения вновь строящихся зданий (группы зданий) с небольшим теплопотреблением и промышленных объектов рекомендуется использовать автономные источники тепла, отдельностоящие и пристроенные блочно-модульные котельные малой мощности.

6.3 Предложения по строительству, реконструкции и (или) модернизации тепловых сетей в целях обеспечения условий, при наличии которых существует возможность поставок тепловой энергии потребителям от различных источников тепловой энергии при сохранении надежности теплоснабжения

Строительство тепловых сетей, обеспечивающих условия, при наличии которых существует возможность поставок тепловой энергии потребителям от различных источников тепловой энергии при сохранении надежности теплоснабжения, на данном этапе не рекомендуется.

6.4 Предложения по строительству, реконструкции и (или) модернизации тепловых сетей для повышения эффективности функционирования системы теплоснабжения, в том числе за счет перевода котельных в пиковый режим работы или ликвидации котельных

Для повышения эффективности функционирования системы теплоснабжения рекомендуется модернизация тепловых сетей с заменой существующих трубопроводов, в т. ч. выработавших свой ресурс, на новые предизолированные трубопроводы. Замена трубопроводов на новые приведет к снижению потерь тепловой энергии за счет более эффективной теплоизоляции и минимизации утечек на тепловых сетях.

6.5 Предложения по строительству, реконструкции и (или) модернизации тепловых сетей для обеспечения нормативной надежности теплоснабжения потребителей

На территории поселения есть необходимость в реконструкции тепловых сетей в связи с их износом. Для обеспечения качественного и надежного теплоснабжения потребителей рекомендуется своевременно проводить текущие и плановые ремонты тепловых сетей и запорной арматуры. Характеристика рекомендуемых мероприятий приведена в таблице 102.

Таблица 102 – Мероприятия по реконструкции трубопроводов со сверхнормативным износом

Год реализации	ВСЕГО (тыс.руб. без НДС)	2024	2025
Строительство БМК взамен угольной котельной в с. Куратово, МО МР "Сысольский", мощность 1,72 Гкал/ч	Не более 70 000.00	42 412. 17	Не более 27 587,83

*- Объемы инвестиций в реконструкцию тепловых сетей определены по укрупненным показателям на основании объектов-аналогов и должны быть уточнены на последующих стадиях проектирования.

Текущий ремонт тепловых сетей локальных котельных рекомендуется выполнять в рамках текущей деятельности обслуживающих организаций.

Рекомендуется при новом строительстве и реконструкции существующих теплопроводов применять предизолированные трубопроводы в пенополиуретановой (ППУ) изоляции. Трубы ППУ-изоляции представляют собой трехслойную монолитную конструкцию, которая состоит из стальной трубы, теплоизолирующего слоя из пенополиуретана и защитной оболочки из полиэтилена.

Преимущества трубопроводов в ППУ-изоляции:

- 1) низкое водопоглощение пенополиуретана;
- 2) пенополиуретан экологически безопасен, низкая токсичность;
- 3) долговечность пенополиуретана;
- 4) пенополиуретан имеет низкий коэффициент теплопроводности. Данный показатель у ППУ равен 0,019 - 0,035 Вт/м·К;
- 5) высокая адгезионная прочность пенополиуретана;
- 6) звукопоглощение пенополиуретана;
- 7) пенополиуретан, нанесенные на металлическую поверхность, защищают ее от коррозии.

РАЗДЕЛ 7 ПРЕДЛОЖЕНИЯ ПО ПЕРЕВОДУ ОТКРЫТЫХ СИСТЕМ ТЕПЛОСНАБЖЕНИЯ (ГОРЯЧЕГО ВОДОСНАБЖЕНИЯ), ОТДЕЛЬНЫХ УЧАСТКОВ ТАКИХ СИСТЕМ НА ЗАКРЫТЫЕ СИСТЕМЫ ГОРЯЧЕГО ВОДОСНАБЖЕНИЯ

7.1 Предложения по переводу существующих открытых систем теплоснабжения (горячего водоснабжения), отдельных участков таких систем на закрытые системы горячего водоснабжения, для осуществления которого необходимо строительство индивидуальных и (или) центральных тепловых пунктов при наличии у потребителей внутридомовых систем горячего водоснабжения

В зоне действия котельной с. Куратово предусмотрено горячее водоснабжения организованное по закрытой схеме. Подогрев воды для нужд ГВС осуществляется на источнике тепла с использованием водоводяных подогревателей. Схема присоединения систем отопления потребителей - зависимая без смещения.

Централизованное горячее водоснабжение с использованием открытой системы теплоснабжения не предусмотрено.

7.2 Предложения по переводу существующих открытых систем теплоснабжения (горячего водоснабжения), отдельных участков таких систем на закрытые системы горячего водоснабжения, для осуществления которого отсутствует необходимость строительства индивидуальных и (или) центральных тепловых пунктов по причине отсутствия у потребителей внутридомовых систем горячего водоснабжения

Централизованное горячее водоснабжение с использованием открытой системы теплоснабжения не предусмотрено.

РАЗДЕЛ 8 ПЕРСПЕКТИВНЫЕ ТОПЛИВНЫЕ БАЛАНСЫ

8.1 Перспективные топливные балансы для каждого источника тепловой энергии по видам основного, резервного и аварийного топлива на каждом этапе

На территории муниципального образования действует один источник теплоснабжения, отапливающий социально-значимые, общественные здания и жилой фонд. В качестве основного вида топлива на котельной используется твердое топливо (каменный уголь). Сведения о фактическом и перспективном потреблении котельно-печного топлива приведены в таблице 103.

Таблица 103 - Существующий и перспективный топливные балансы

№ п/п	Составляющая баланса	Ед. изм.	2024 год	2025 год	2026 год	2027 год	2028 год	2029 год	2030 год	2031-2040 годы
1	Котельная с. Куратово									
1.1	Вид топлива		уголь	уголь	пел-леты	пел-леты	пел-леты	пел-леты	пел-леты	пел-леты
1.2	расход натурального топлива	Тн/куб . м	611,5	690,3	1214,4	1212,6	1210,8	1209,0	1207,3	1205,5
1.3	Расход условного топлива	т.у.т.	466,9	525,2	323,0	322,6	322,1	321,6	321,1	320,7
1.4	Выработка тепловой энергии	Гкал	1928,6	2254,8	1922,8	1920,0	1917,1	1914,3	1911,5	1908,7
1.5	Собственные и хозяйственные нужды котельной	Гкал	88,2	83,3	88,2	88,2	88,2	88,2	88,2	88,2
1.6	Тепловая энергия, отпущенная в сети	Гкал	1840,4	2171,5	1834,7	1831,8	1829,0	1826,1	1823,3	1820,5
1.7	Потери тепловой сети	Гкал	576,9	963,0	571,1	568,3	565,4	562,6	559,8	557,0
		%	31,3	44,3	31,1	31,0	30,9	30,8	30,7	30,6
1.8	Тепловая энергия, отпущенная потребителям	Гкал	1263,5	1208,4	1263,5	1263,5	1263,5	1263,5	1263,5	1263,5
1.9	УРУТ на отпуск тепловой энергии	кг.у.т/ Гкал	253,7	241,8	168,0	168,0	168,0	168,0	168,0	168,0
1.10	Средневзвешенный КПД котельной	%	59,0	61,3	85,1	85,1	85,1	85,1	85,1	85,1

8.2 Потребляемые источником тепловой энергии виды топлива, включая местные виды топлива, а также используемые возобновляемые источники энергии

На территории муниципального образования действует один источник теплоснабжения. В качестве основного вида топлива на котельной используется твердое топливо (каменный уголь).

По состоянию на 2025 год на территории поселения источники тепловой энергии с использованием ВИЭ отсутствуют.

8.3 Виды топлива (в случае, если топливом является уголь, - вид ископаемого угля в соответствии с Межгосударственным стандартом ГОСТ 25543-2013 «Угли бурые, каменные и антрациты. Классификация по генетическим и технологическим параметрам»), их долю и значение низшей теплоты сгорания топлива, используемые для производства тепловой энергии по каждой системе теплоснабжения

На территории муниципального образования действует один источник теплоснабжения. В качестве основного вида топлива на котельной используется твердое топливо (каменный уголь).

Характеристика используемого котельно-печного топлива приведена в таблице ниже.

Таблица 104 - Особенности характеристик топлива, поставляемого на источники тепла

№ п/п	Вид топлива	Показатель	Значение
1	Каменный уголь (основное топливо)	Он ^р	5000-5500 ккал/кг

При отсутствии централизованного теплоснабжения отопление жилых и общественных зданий осуществляется с помощью индивидуальных источников тепловой энергии (твердотопливные котлы, печи на твердом топливе, электроотопление).

8.4 Преобладающий в поселении вид топлива, определяемый по совокупности всех систем теплоснабжения, находящихся в соответствующем поселении

На территории муниципального образования действует один источник теплоснабжения. Основным видом топлива в настоящее время является мазут, его доля в общем объеме потребления топлива на источниках централизованного теплоснабжения составляет 85,6%.

8.5 Приоритетное направление развития топливного баланса поселения

На территории муниципального образования действует один источник теплоснабжения. В качестве основного вида топлива на котельной используется твердое топливо (каменный уголь).

Основным направлением развития системы теплоснабжения выбрано сохранение существующей системы с проведением работ по реконструкции существующей угольной котельной с переводом ее на местные виды топлива (пеллеты). Для обеспечения качественного и надежного теплоснабжения потребителей, данный вариант развития предусматривает также поэтапную замену изношенных сетей теплоснабжения.

РАЗДЕЛ 9 ИНВЕСТИЦИИ В СТРОИТЕЛЬСТВО, РЕКОНСТРУКЦИЮ, ТЕХНИЧЕСКОЕ ПЕРЕВООРУЖЕНИЕ И (ИЛИ) МОДЕРНИЗАЦИЮ

9.1 Предложения по величине необходимых инвестиций в строительство, реконструкцию, техническое перевооружение и (или) модернизацию источников тепловой энергии на каждом этапе

Предложения по величине необходимых инвестиций в техническое перевооружение источника тепла представлено в таблице 105.

Таблица 105 – Мероприятия по техническое перевооружение и строительство источников тепла, в тыс. руб.

№ п/п	Наименование мероприятий	Необходимые капитальные затраты, тыс. руб.							
		Всего	2025 год	2026 год	2027 год	2028 год	2029 год	2030 год	2031-2040 годы
1.	Строительство, реконструкция, технического перевооружения и (или) модернизация источников тепловой энергии, в том числе строительство новых тепловых сетей								
1.1	Строительство пеллетной БМК с. Куратово	63 042,25	63042,25						
2.	Реконструкция и (или) модернизация сетей теплоснабжения								
2.1	Поэтапная замена изношенных сетей теплоснабжения, ремонт и замена запорной арматуры	8250,0	550,0	550,0	550,0	550,0	550,0	550,0	4950,0
	ВСЕГО:	71292,3	63592,3	550,0	550,0	550,0	550,0	550,0	4950,0

*- Объемы инвестиций в развитие системы теплоснабжения определены по укрупненным показателям на основании объектов-аналогов и должны быть уточнены на последующих стадиях проектирования.

9.2 Предложения по величине необходимых инвестиций в строительство, реконструкцию, техническое перевооружение и (или) модернизацию тепловых сетей, насосных станций и тепловых пунктов на каждом этапе

Сведения об объемах инвестиций в реконструкцию тепловых сетей приведены в таблице 105.

9.3 Предложения по величине инвестиций в строительство, реконструкцию, техническое перевооружение и (или) модернизацию в связи с изменениями температурного графика и гидравлического режима работы системы теплоснабжения на каждом этапе

В настоящий момент изменение существующего температурного графика не рекомендуется.

9.4 Предложения по величине необходимых инвестиций для перевода открытой системы теплоснабжения (горячего водоснабжения), отдельных участков таких систем в закрытую систему горячего водоснабжения на каждом этапе

Предложения отсутствуют.

9.5 Оценка эффективности инвестиций по отдельным предложениям

Экономическая эффективность реализации мероприятий по сохранению существующей схемы теплоснабжения с проведением работ по модернизации существующих объектов выражается в сокращении эксплуатационных издержек, уменьшению удельных расходов топлива на производство тепла, а также снижению потерь тепла при транспортировке.

Для обеспечения надежного теплоснабжения необходимо регулярно проводить работы по замене изношенного и устаревшего оборудования, замене тепловых сетей.

9.6 Величина фактически осуществленных инвестиций в строительство, реконструкцию, техническое перевооружение и (или) модернизацию объектов теплоснабжения за базовый период и базовый период актуализации

Модернизация объектов теплоснабжения проводится в рамках текущей деятельности теплоснабжающей организации.

РАЗДЕЛ 10 РЕШЕНИЕ О ПРИСВОЕНИИ СТАТУСА ЕДИНОЙ ТЕПЛОСНАБЖАЮЩЕЙ ОРГАНИЗАЦИИ (ОРГАНИЗАЦИЯМ)

10.1 Решение об определении единой теплоснабжающей организации (организаций)

В настоящее время на территории поселения действует один источник централизованного теплоснабжения, отапливающий жилые, административные и социально-значимые объекты. Обслуживание объектов систем централизованного теплоснабжения осуществляется Обществом с ограниченной ответственностью «Коми тепловая компания» (далее – Сысольский филиал АО «Коми тепловая компания»).

Реестр систем теплоснабжения приведен в таблице 106.

Таблица 106 - Реестр ЕТО, содержащий перечень систем теплоснабжения

№ п/п	Наименование Единой теплоснабжающей организации	Наименование источника системы централизованного теплоснабжения	Зона деятельности	Информация о подаче заявки на присвоение ЕТО	Основание для присвоения статуса ЕТО
1	Сысольский филиал АО «Коми тепловая компания»	Котельная с. Куратово	Котельная, тепловые сети	отсутствует	п. 11 постановления Правительства РФ от 08.08.2012 № 808

0.2 Реестр зон деятельности единой теплоснабжающей организации (организаций)

Реестр единых теплоснабжающих организаций, содержащий перечень систем теплоснабжения, входящих в зону деятельности единой теплоснабжающей организаций, приведен в таблице 106.

10.3 Основания, в том числе критерии, в соответствии с которыми теплоснабжающей организации присвоен статус единой теплоснабжающей организации

Федеральным законом от 27.07.2010 № 190-ФЗ «О теплоснабжении» - дается следующее определение единой теплоснабжающей организацией: «Единая теплоснабжающая организация в системе теплоснабжения - теплоснабжающая организация, которой в отношении системы (систем) теплоснабжения присвоен статус единой теплоснабжающей организации».

Согласно п. 4 Постановление Правительства РФ от 08.08.2012 № 808 «Об организации теплоснабжения в Российской Федерации и о внесении изменений в некоторые акты Правительства Российской Федерации» в случае если на территории поселения, городского поселения существуют несколько систем теплоснабжения, единая теплоснабжающая организация (организации) определяется в отношении каждой или нескольких систем теплоснабжения, расположенных в границах поселения, городского поселения.

Критериями, в соответствии с которыми теплоснабжающей организации присвоен статус единой теплоснабжающей организации согласно Постановление Правительства РФ от 08.08.2012 № 808 «Об организации теплоснабжения в Российской Федерации и о внесении изменений в некоторые акты Правительства Российской Федерации», являются;

1) владение на праве собственности или ином законном основании источниками тепловой энергии с наибольшей рабочей тепловой мощностью и (или) тепловыми сетями с наибольшей емкостью в границах зоны деятельности единой теплоснабжающей организации;

2) размер собственного капитала;

3) способность в лучшей мере обеспечить надежность теплоснабжения в соответствующей системе теплоснабжения.

В случае если организациями не подано ни одной заявки на присвоение статуса единой теплоснабжающей организации, статус единой теплоснабжающей организации присваивается организации, владеющей в соответствующей зоне деятельности источниками тепловой энергии с наибольшей рабочей тепловой мощностью и (или) тепловыми сетями с наибольшей тепловой емкостью.

Единая теплоснабжающая организация при осуществлении своей деятельности обязана:

1) заключать и исполнять договоры теплоснабжения с любыми обратившимися к ней потребителями тепловой энергии, теплопотребляющие установки которых находятся в данной системе теплоснабжения при условии соблюдения указанными потребителями выданных им в соответствии с законодательством о градостроительной деятельности технических условий подключения к тепловым сетям;

2) заключать и исполнять договоры поставки тепловой энергии (мощности) и (или) теплоносителя в отношении объема тепловой нагрузки, распределенной в соответствии со схемой теплоснабжения;

3) заключать и исполнять договоры оказания услуг по передаче тепловой энергии, теплоносителя в объеме, необходимом для обеспечения теплоснабжения потребителей тепловой энергии с учетом потерь тепловой энергии, теплоносителя при их передаче.

В настоящее время Сысольский филиал АО «Коми тепловая компания», отвечает всем требованиям, предъявляемым к единым теплоснабжающим организациям в зонах действия обслуживаемых систем теплоснабжения. Реестр единых теплоснабжающих организаций, содержащий перечень систем теплоснабжения, входящих в зону деятельности единой теплоснабжающей организаций, приведен в таблице 106.

10.4 Информация о поданных теплоснабжающими организациями заявках на присвоение статуса единой теплоснабжающей организации

Сведения о заявках, поданных в рамках разработки проекта схемы теплоснабжения (при их наличии), на присвоение статуса единой теплоснабжающей организации, отсутствуют.

10.5 Реестр систем теплоснабжения, содержащий перечень теплоснабжающих организаций, действующих в каждой системе теплоснабжения, расположенных в границах поселения

Описание границ зон деятельности единой теплоснабжающей организации, действующей на территории поселения, приведено в таблице 106.

РАЗДЕЛ 11 РЕШЕНИЯ О РАСПРЕДЕЛЕНИИ ТЕПЛОВОЙ НАГРУЗКИ МЕЖДУ ИСТОЧНИКАМИ ТЕПЛОВОЙ ЭНЕРГИИ

11.1 Сведения о величине тепловой нагрузки, распределяемой (перераспределяемой) между источниками тепловой энергии в соответствии с указанными в схеме теплоснабжения решениями об определении границ зон действия источников тепловой энергии, а также сроки выполнения перераспределения для каждого этапа

На территории муниципального образования действует один источник теплоснабжения, отапливающий социально-значимые, общественные здания и жилой фонд. Перераспределение тепловой нагрузки не планируется.

Существующие и перспективные балансы источника теплоснабжения приведены в Разделе 2 настоящей Схемы.

РАЗДЕЛ 12 РЕШЕНИЯ ПО БЕСХОЗЯЙНЫМ ТЕПЛОВЫМ СЕТЯМ

12.1 Перечень выявленных бесхозных тепловых сетей (в случае их выявления) и перечень организаций, уполномоченных на их эксплуатацию в порядке, установленном Федеральным законом от 27.07.2010 № 190-ФЗ «О теплоснабжении».

Согласно статьи 15 пункта 6 Федерального закона от 27.07.2010 № 190-ФЗ «О теплоснабжении» в случае выявления бесхозных тепловых сетей (тепловых сетей, не имеющих эксплуатирующей организации) орган местного самоуправления поселения или городского округа до признания права собственности на указанные бесхозные тепловые сети в течение тридцати дней с даты их выявления обязан определить теплосетевую организацию, тепловые сети которой непосредственно соединены с указанными бесхозными тепловыми сетями, или единую теплоснабжающую организацию в системе теплоснабжения, в которую входят указанные бесхозные тепловые сети и которая осуществляет содержание и обслуживание указанных бесхозных тепловых сетей. Орган регулирования обязан включить затраты на содержание и обслуживание бесхозных тепловых сетей в тарифы соответствующей организации на следующий период регулирования.

На момент разработки схемы теплоснабжения бесхозные тепловые сети не выявлены.

РАЗДЕЛ 13 СИНХРОНИЗАЦИЯ СХЕМЫ ТЕПЛОСНАБЖЕНИЯ СО СХЕМОЙ ГАЗОСНАБЖЕНИЯ И ГАЗИФИКАЦИИ ПОСЕЛЕНИЯ, СХЕМОЙ И ПРОГРАММОЙ РАЗВИТИЯ ЭЛЕКТРОЭНЕРГЕТИКИ СУБЪЕКТА, А ТАКЖЕ СО СХЕМОЙ ВОДОСНАБЖЕНИЯ И ВОДООТВЕДЕНИЯ ПОСЕЛЕНИЯ

13.1 Описание решений (на основе утвержденной региональной (межрегиональной) программы газификации жилищно-коммунального хозяйства, промышленных и иных организаций) о развитии соответствующей системы газоснабжения в части обеспечения топливом источников тепловой энергии

Система централизованного газоснабжения на территории сельского поселения «Куратово» отсутствует. Программа развития газификации территории Сысольского муниципального района в настоящее время не предусматривает строительство газопроводом на территории сельского поселения «Куратово».

13.2 Описание проблем организации газоснабжения источников тепловой энергии

Система централизованного газоснабжения на территории сельского поселения «Куратово» отсутствует.

Основным направлением развития системы теплоснабжения выбрано сохранение существующей системы с проведением работ по реконструкции существующей угольной котельной с переводом ее на местные виды топлива (пеллеты).

13.3 Предложения по корректировке утвержденной (актуализации) региональной (межрегиональной) программы газификации жилищно-коммунального хозяйства, промышленных и иных организаций для обеспечения согласованности такой программы с указанными в схеме теплоснабжения решениями о развитии источников тепловой энергии и систем теплоснабжения

Предложения отсутствуют.

13.4 Описание решений (вырабатываемых с учетом положений утвержденной схемы и программы развития Единой энергетической системы России) о строительстве, реконструкции, техническом перевооружении и (или) модернизации, выводе из эксплуатации источников тепловой энергии и генерирующих объектов, включая входящее в их состав оборудование, функционирующих в режиме комбинированной выработки электрической и тепловой энергии, в части перспективных балансов тепловой мощности в схемах теплоснабжения

На территории поселения источники тепловой энергии, функционирующие в режиме комбинированной выработки электрической и тепловой энергии, отсутствуют. Предложения отсутствуют.

13.5 Предложения по строительству генерирующих объектов, функционирующих в режиме комбинированной выработки электрической и тепловой энергии, указанных в схеме теплоснабжения, для их учета при актуализации схемы и программы перспективного развития электроэнергетики субъекта Российской Федерации, схемы и программы развития Единой энергетической системы России, содержащие в том числе описание участия указанных объектов в перспективных балансах тепловой мощности и энергии

На территории поселения источники тепловой энергии, функционирующие в режиме комбинированной выработки электрической и тепловой энергии, отсутствуют.

Предложения отсутствуют.

13.6 Описание решений (вырабатываемых с учетом положений утвержденной схемы водоснабжения поселения) о развитии соответствующей системы водоснабжения в части, относящейся к системам теплоснабжения

Решений вырабатываемых с учетом положений утвержденной схемы водоснабжения о развитии соответствующей системы водоснабжения в части, относящейся к системам теплоснабжения нет.

13.7 Предложения по корректировке утвержденной (актуализации) схемы водоснабжения поселения для обеспечения согласованности такой схемы и указанных в схеме теплоснабжения решений о развитии источников тепловой энергии и систем теплоснабжения

Решений вырабатываемых с учетом положений утвержденной схемы водоснабжения о развитии соответствующей системы водоснабжения в части, относящейся к системам теплоснабжения нет.

РАЗДЕЛ 14 ИНДИКАТОРЫ РАЗВИТИЯ СИСТЕМ ТЕПЛОСНАБЖЕНИЯ ПОСЕЛЕНИЯ

14.1 Существующие и перспективные значения индикаторов развития систем теплоснабжения, а в ценовых зонах теплоснабжения также должен содержать целевые значения ключевых показателей, отражающих результаты внедрения целевой модели рынка тепловой энергии и результаты их достижения, а также существующие и перспективные значения целевых показателей реализации схемы теплоснабжения поселения, подлежащие достижению каждой единой теплоснабжающей организацией, функционирующей на территории такого поселения. Указанные значения определены в главе 13 обосновывающих материалов к схемам теплоснабжения

Индикаторами развития системы теплоснабжения являются:

- 1) количество прекращений подачи тепловой энергии, теплоносителя в результате технологических нарушений на тепловых сетях;
- 2) количество прекращений подачи тепловой энергии, теплоносителя в результате технологических нарушений на источниках тепловой энергии;
- 3) удельный расход условного топлива на единицу тепловой энергии, отпускаемой с коллекторов источников тепловой энергии (отдельно для тепловых электрических станций и котельных);
- 4) отношение величины технологических потерь тепловой энергии, теплоносителя к материальной характеристике тепловой сети;
- 5) коэффициент использования установленной тепловой мощности;
- 6) удельная материальная характеристика тепловых сетей, приведенная к расчетной тепловой нагрузке;
- 7) доля тепловой энергии, выработанной в комбинированном режиме (как отношение величины тепловой энергии, отпущенной из отборов турбоагрегатов, к общей величине выработанной тепловой энергии в границах поселения);
- 8) удельный расход условного топлива на отпуск электрической энергии;
- 9) коэффициент использования теплоты топлива (только для источников тепловой энергии, функционирующих в режиме комбинированной выработки электрической и тепловой энергии);
- 10) доля отпуска тепловой энергии, осуществляемого потребителям по приборам учета, в общем объеме отпущенной тепловой энергии;
- 11) средневзвешенный (по материальной характеристике) срок эксплуатации тепловых сетей (для каждой системы теплоснабжения);
- 12) отношение материальной характеристики тепловых сетей, реконструированных за год, к общей материальной характеристике тепловых сетей (фактическое значение за отчетный период и прогноз изменения при реализации проектов, указанных в утвержденной схеме теплоснабжения);
- 13) отношение установленной тепловой мощности оборудования источников тепловой энергии, реконструированного за год, к общей установленной тепловой мощности источников тепловой энергии (фактическое значение за отчетный период и прогноз изменения при реализации проектов, указанных в утвержденной схеме теплоснабжения);
- 14) отсутствие зафиксированных фактов нарушения антимонопольного законодательства (выданных предупреждений, предписаний), а также отсутствие применения санкций, предусмотренных Кодексом Российской Федерации об административных правонарушениях, за нарушение законодательства Российской Федерации в сфере теплоснабжения, антимонопольного законодательства Российской Федерации, законодательства Российской Федерации о естественных монополиях.

Индикаторы развития системы теплоснабжения приведены в таблице 107.

Таблица 107 - Индикаторы развития системы теплоснабжения

№ п/п	Наименование	Ед. изм	2024 год	2025 год	2026 год	2027 год	2028 год	2029 год	2030 год	2031-2040 годы
1	Количество прекращений подачи тепловой энергии, теплоносителя в результате технологических нарушений на тепловых сетях	ед. год	0	0	0	0	0	0	0	0
2	Количество прекращений подачи тепловой энергии, теплоносителя в результате технологических нарушений на источниках тепловой энергии	ед. год	0	0	0	0	0	0	0	0
3	Удельный расход условного топлива на единицу отпускаемой тепловой энергии									
3.1	Котельная с. Куратово	кг у.т./Гкал	253,7	253,7	168,0	168,0	168,0	168,0	168,0	168,0
4	Отношение величины технологических потерь тепловой энергии к материальной характеристике тепловой сети									
4.1	Котельная с. Куратово	Гкал/м.кв	2,242	2,231	2,220	2,209	2,198	2,187	2,176	2,165
5	Отношение величины потерь теплоносителя к материальной характеристике тепловой сети									
5.1	Котельная с. Куратово	куб.м/м.кв	2,026	2,026	2,026	2,026	2,026	2,026	2,026	2,026
6	Коэффициент использования установленной тепловой мощности									
6.1	Котельная с. Куратово	%	27,07	27,07	44,07	44,07	44,07	44,07	44,07	44,07
7	Удельная материальная характеристика тепловых сетей, приведенная к расчетной тепловой нагрузке									
7.1	Котельная с. Куратово	Гкал/час.м.кв	0,00295	0,00295	0,00295	0,00295	0,00295	0,00295	0,00295	0,00295
8	Доля тепловой энергии, выработанной в комбинированном режиме	%	-	-	-	-	-	-	-	-
9	удельный расход условного топлива на отпуск электрической энергии	кг у.т./кВт.ч	-	-	-	-	-	-	-	-
10	коэффициент использования теплоты топлива (только для источников тепловой энергии, функционирующих в режиме комбинированной выработки электрической и тепловой энергии)		-	-	-	-	-	-	-	-

№ п/п	Наименование	Ед. изм	2024 год	2025 год	2026 год	2027 год	2028 год	2029 год	2030 год	2031-2040 годы
11	доля отпуска тепловой энергии, осуществляемого потребителям по приборам учета, в общем объеме отпущенной тепловой энергии	%	73	75	80	90	95	100	100	100
12	средневзвешенный (по материальной характеристике) срок эксплуатации тепловых сетей (для каждой системы теплоснабжения)	лет	н/д	н/д	н/д	н/д	н/д	н/д	н/д	н/д
13	отношение материальной характеристики тепловых сетей, реконструированных за год, к общей материальной характеристике тепловых сетей (фактическое значение за отчетный период и прогноз изменения при реализации проектов, указанных в утвержденной схеме теплоснабжения) (для каждой системы теплоснабжения, а также для поселения, городского округа, города федерального значения)	%	5	10	5	5	5	5	5	5
14	Отношение установленной тепловой мощности оборудования источников тепловой энергии, реконструированного за год, к общей установленной тепловой мощности источников тепловой энергии.	%	0	0	0	0	0	0	0	0
15	Отсутствие зафиксированных фактов нарушения антимонопольного законодательства (выданных предупреждений, предписаний), а также отсутствие применения санкций, предусмотренных Кодексом Российской Федерации об административных правонарушениях, за нарушение законодательства Российской Федерации в сфере теплоснабжения, антимонопольного законодательства Российской Федерации, законодательства Российской Федерации о естественных монополиях.	%	0	0	0	0	0	0	0	0

РАЗДЕЛ 15 ЦЕНОВЫЕ (ТАРИФНЫЕ) ПОСЛЕДСТВИЯ

15.1 Результаты расчетов и оценки ценовых (тарифных) последствий реализации предлагаемых проектов схемы теплоснабжения для потребителя, осуществленных в соответствии с главой 14 обосновывающих материалов к схеме теплоснабжения.

Прогнозные тарифы рассчитаны на основе экспертных оценок и могут пересматриваться по мере появления уточненных прогнозов социально-экономического развития по данным Минэкономразвития РФ (прогнозов роста цен на топливо и электроэнергию, ИПЦ и других индексов-дефляторов) и с учетом возможного изменения условий реализации мероприятий схемы теплоснабжения.

Прогнозирование финансово-хозяйственной деятельности Теплоснабжающей организации проводится на основе фактических показателей финансово-хозяйственной деятельности за базовый период регулирования и утверждённый период регулирования на момент разработки схемы теплоснабжения. В качестве исходных данных принимаются с данные портала по раскрытию информации, подлежащих свободному доступу (<http://ri.eias.ru>) и данные от ТСО.

Индексы-дефляторы, принятые для прогноза производственных расходов и тарифов на покупные энергоносители и воду определены на основе следующих документов:

1) Прогноз социально-экономического развития Российской Федерации на 2025 год и на плановый период 2026 и 2027 годов (опубликован на сайте Минэкономразвития РФ, от 30.09.2024 г.).

Таблица 108 – Индексы-дефляторы, принятые для прогноза производственных расходов и тарифов на покупные энергоносители и воду (базовый вариант развития)

№ п/ п	Наименование	Период, год												
		20 21	20 22	20 23	20 24	20 25	20 26	20 27	20 28	20 29	20 30	20 31	20 32	20 33
1	Индекс потребительских цен (ИПЦ), <i>I_{ипц,i}</i>	1,0 37	1,1 24	1,0 55	1,0 57	1,0 55	1,0 45	1,0 41	1,0 20	1,0 20	1,0 20	1,0 2	1,0 2	1,0 2
2	Индекс роста оптовой цены на природный газ (для всех категорий потребителей, за исключением населения), <i>I_{пг,i}</i>	1,3 67	1,1 22	0,9 29	1,1 59	1,0 74	1,0 14	1,0 17	1,0 20	1,0 20	1,0 20	1,0 2	1,0 2	1,0 2
3	Индекс роста цены на каменный уголь, <i>I_{ку,i}</i>	1,1 65	1,5 37	0,8 75	1,0 57	1,0 59	1,0 33	1,0 30	1,0 36	1,0 36	1,0 36	1,0 36	1,0 36	1,0 36
4	Индекс роста цены на электроэнергию (для всех категорий потребителей, за исключением населения), <i>I_{ээ,i}</i>	1,0 34	1,0 50	1,0 75	1,0 56	1,0 95	1,0 37	1,0 38	1,0 00	1,0 00	1,0 00	1,0 00	1,0 00	1,0 00
5	Индекс роста цены на услуги водоснабжения/водоотведения, <i>I_{всво}</i>	1,0 39	1,0 42	1,0 43	1,0 44	1,0 45	1,0 28	1,0 27	1,0 27	1,0 27	1,0 27	1,0 27	1,0 27	1,0 27
6	Индекс роста цены	1,1	1,1	1,0	1,0	1,0	1,0	1,0	1,0	1,0	1,0	1,0	1,0	1,0

№ п/ п	Наименование	Период, год												
		20 21	20 22	20 23	20 24	20 25	20 26	20 27	20 28	20 29	20 30	20 31	20 32	20 33
	на покупную тепловую энергию, <i>Гтэ,г</i>	48	39	45	64	44	39	23	23	39	39	23	23	39

Тарифно-балансовые модели теплоснабжения потребителей по каждой системе теплоснабжения приведены в таблицах ниже.

Таблица 109 - Тарифно-балансовые модели теплоснабжения потребителей Сысольский филиал АО «Коми тепловая компания» (системы теплоснабжения сельского поселения «Журатово»)

№ п/ п	Наименование	Ед. измерения	2024 год	2025 год	2026 год	2027 год	2028 год	2029 год	2030 год	2031- 2040 годы
1	Производство тепловой энергии	Гкал	1928,6	1925,7	1922,8	1920,0	1917,1	1914,3	1911,5	1908,7
2	Собственные нужды	Гкал	88,2	88,2	88,2	88,2	88,2	88,2	88,2	88,2
3	Потери в тепловой сети	Гкал	576,9	574,0	571,1	568,3	565,4	562,6	559,8	557,0
4	Полезный отпуск	Гкал	1307,13	1307,13	1307,13	1307,13	1307,13	1307,13	1307,13	1307,13
5	Себестоимость производимых товаров (оказываемых услуг) по регулируемому виду деятельности, в том числе	тыс.руб.	1039714	1106902	1386804	1442151	1468605	1495530	1522907	1484250
5.1	расходы на топливо	тыс.руб.	4709,39	5050,32	7585,36	7884,63	8030,44	8178,95	8330,22	10139,48
5.2	Расходы на покупаемую электрическую энергию (мощность),	тыс.руб.	489,74	535,46	554,45	574,66	573,81	572,96	572,12	571,28
5.3	Расходы на приобретение холодной воды	тыс.руб.	19,67	20,53	21,07	21,61	22,16	22,72	23,30	30,37
5.4	ФОТ	тыс.руб.	2886,68	3045,45	3182,49	3312,98	3379,22	3446,82	3515,74	4285,69
5.5	Расходы на амортизацию основных производственных средств	тыс.руб.	240,62	253,87	265,30	276,17	281,70	287,33	293,08	357,26
5.6	Общепроизводственные расходы:	тыс.руб.	281,79	296,85	309,74	321,96	327,92	333,98	340,16	414,05
5.7	Общехозяйственные расходы:	тыс.руб.	268,56	283,33	296,08	308,21	314,38	320,67	327,08	398,71
6	прочие расходы	тыс.руб.	1500,67	1583,21	1654,42	1722,29	1756,71	1791,87	1827,70	2227,94
7	Прибыль	тыс.руб.	272,35	288,24	300,91	313,09	318,71	324,45	330,31	396,40
8	Необходимая валовая выручка от вида деятельности	тыс.руб.	1066950	1135726	1416905	1473160	1500506	1527975	1555908	1882100
9	Оценочная стоимость производства тепла	руб./Гкал	8444,3	8988,4	11214,1	11661,15	11875,1	12092,81	12314,3	14895,7

*- Прогнозирование финансово-хозяйственной деятельности Теплоснабжающей организации проводится на основе фактических показателей финансово-хозяйственной деятельности за базовый период регулирования и утверждённый период регулирования на момент разработки схемы теплоснабжения. В качестве исходных данных принимаются с данные портала по раскрытию информации, подлежащих свободному доступу (<http://ri.eias.ru>) и данные от ТСО.

Таблица 110 - Оценка ценовых (тарифных) последствий реализации проектов схемы теплоснабжения

№ п / п	Наименование	Ед. изме- рения	2025 год	2026 год	2027 год	2028 год	2029 год	2030 год	2031- 2040 годы
1	Капитальные затраты на реализацию мероприятий	тыс.руб.	63592,3	550,0	550,0	550,0	550,0	550,0	4950,0
2	Средневзвешенная оценочная стоимость производства тепла	руб./Гкал	8988,41	11214,41	11662,15	11875,41	12092,81	12314,43	14895,77
3	Средневзвешенная оценочная стоимость производства тепла с учетом инвестиционной составляющей	руб./Гкал	59317,08	11649,69	12097,44	12310,70	12528,10	12749,72	15287,53
4	Оценочная стоимость производства тепла (с использованием индекса роста цен на тепловую энергию)	руб./Гкал	8815,67	9159,49	9370,15	9585,67	9959,51	10347,93	14707,17

*- Прогнозирование финансово-хозяйственной деятельности Теплоснабжающей организации проводится на основе фактических показателей финансово-хозяйственной деятельности за базовый период регулирования и утверждённый период регулирования на момент разработки схемы теплоснабжения. В качестве исходных данных принимаются с данные портала по раскрытию информации, подлежащих свободному доступу (<http://ri.eias.ru>) и данные от ТСО.

В соответствии с действующим в сфере государственного ценового регулирования законодательством тариф на тепловую энергию, отпускаемую организацией, должен обеспечивать покрытие как экономически обоснованных расходов организации, так и обеспечивать достаточные средства для финансирования мероприятий по надежному функционированию и развитию систем теплоснабжения.

Тариф ежегодно пересматривается и устанавливается органом исполнительной власти субъекта РФ в области государственного регулирования цен (тарифов) с учетом изменения экономически обоснованных расходов организации и возможных изменений условий реализации инвестиционной программы.

Законодательством определен механизм ограничения предельной величины тарифов путем установления ежегодных предельных индексов роста, а также механизм ограничения предельной величины платы за ЖКУ для граждан путем установления ежегодных предельных индексов роста.

При этом возмещение затрат на реализацию рекомендуемых мероприятий организации, осуществляющей регулируемые виды деятельности в сфере теплоснабжения, может потребовать установления для организации тарифов на уровне выше установленного федеральным органом предельного максимального уровня.

Решение об установлении для организации тарифов на уровне выше предельного максимального принимается органом исполнительной власти субъекта РФ в области государственного регулирования тарифов (цен) самостоятельно и не требует согласования с федеральным органом исполнительной власти в области государственного регулирования тарифов в сфере теплоснабжения.

**СХЕМА ТЕПЛОСНАБЖЕНИЯ СЕЛЬСКОГО ПОСЕЛЕНИЯ
«МЕЖАДОР» МУНИЦИПАЛЬНОГО РАЙОНА «СЫСОЛЬСКИЙ»
РЕСПУБЛИКИ КОМИ НА ПЕРИОД ДО 2040 ГОДА**

(Актуализация на 2026 год)

Утверждаемая часть

ХАРАКТЕРИСТИКА СЕЛЬСКОГО ПОСЕЛЕНИЯ «МЕЖАДОР» МУНИЦИПАЛЬНОГО РАЙОНА «СЫСОЛЬСКИЙ» РЕСПУБЛИКИ КОМИ

Сельское поселение «Межадор» расположено в северо-восточной части Сысольского района на юго-западе Республики Коми. Село Межадор находится на левом берегу реки Сысола, рядом расположены села Чухлэм, Куниб, поселок Первомайский.

Северной границей поселения служит граница с Сыктывдинским районом.

На территории поселения находятся два нерестовых озера – Ыж-ты и Аб-кодж.

В состав сельского поселения «Межадор» входят: село Межадор и деревни Ягдор, Шорсай, Тьдор, Малешор, Утога.

Площадь сельского поселения - 114,2 кв. км. Удаленность с. Межадор от районного центра с. Визинга составляет 17 км, от г. Сыктывкар - 68 км.



Рисунок 13 – Географическое расположение СП «Межадор»

Климатические условия

Климат на территории Сысольского района умеренно-континентальный лето короткое и умеренно-прохладное, зима многоснежная, продолжительная и умеренно-холодная. Климат формируется в условиях малого количества солнечной радиации зимой, под воздействием северных морей и интенсивного западного переноса воздушных масс. Вынос теплого морского воздуха, связанный с прохождением атлантических циклонов, и частые вторжения арктического воздуха с Северного Ледовитого океана придают погоде большую неустойчивость в течение всего года.

Годовая амплитуда составляет 31,4°С. Самым теплым месяцем года является июль (средняя месячная температура +16,7°С), самым холодным месяцем – январь (-16°С).

РАЗДЕЛ 1 ПОКАЗАТЕЛИ СУЩЕСТВУЮЩЕГО И ПЕРСПЕКТИВНОГО СПРОСА НА ТЕПЛОВУЮ ЭНЕРГИЮ (МОЩНОСТЬ) И ТЕПЛОНОСИТЕЛЬ В УСТАНОВЛЕННЫХ ГРАНИЦАХ ПОСЕЛЕНИЯ

В настоящее время на территории поселения действует один источник централизованного теплоснабжения, отапливающие жилые, административные и социально-значимые объекты. Обслуживание объектов систем централизованного теплоснабжения осуществляется Сысольским филиалом АО «Коми тепловая компания» (далее – Сысольский филиал АО «Коми тепловая компания»).

Краткая характеристика источника теплоснабжения приведена в таблице 111.

Таблица 111 – Перечень источников централизованного теплоснабжения

№ пп	Наименование объекта	Адрес	Установленная мощность, Гкал/ч	Вид топлива	Обслуживающая организация
1	Котельная с. Межадор	Сысольский район, д. Шорсай, д, 106	2,365	Уголь	Сысольский филиал АО «Коми тепловая компания»

Отношения между снабжающими и потребляющими организациями – договорные. На территории поселения также действуют локальные (автономные) источники теплоснабжения, отапливающие административные здания и объекты бюджетной сферы, удаленные от источника централизованного теплоснабжения. В качестве топлива на автономных источниках теплоснабжения используется преимущественно твердое топливо (дрова).

1.1 Величины существующей отапливаемой площади строительных фондов и приросты отапливаемой площади строительных фондов по расчетным элементам территориального деления с разделением объектов строительства на многоквартирные дома, индивидуальные жилые дома, общественные здания и производственные здания промышленных предприятий по этапам - на каждый год первого 5-летнего периода и на последующие 5-летние периоды (далее - этапы)

Генеральным планом развития поселения предусматривается новое жилищное строительство, размещаемое на территориях существующей застройки путем реконструкции и создания новой современной застройки, обеспечивающей комфортные условия проживания. Значительное увеличение селитебной территории за счет освоения новых земель не предлагается. Размещение объектов нового жилищного строительства в городе возможно на имеющихся в небольшом количестве свободных территориях и на месте сноса и ветхой и малоценной застройки.

Жилищный фонд сосредоточен в жилой зоне, зоне смешанной и общественно-деловой застройки. В их состав входят объекты функционально совместимые с постоянным и временным проживанием населения. В составе жилых зон могут находиться отдельно-стоящие, встроенные и пристроенные объекты культурно-бытового и коммунального обслуживания.

Существующий жилой фонд подразделяется на среднеэтажные многоквартирные и малоэтажные (индивидуальные) жилые дома. Основная часть населения поселения проживает в домах малоэтажной застройки.

Планами развития территории поселения предусматривается компактное развитие селитебной территории в населенных пунктах. Развитие застроенных территорий и освоение резервных территорий под многоэтажное и малоэтажное строительство (в т.ч. ИЖС) предполагает:

- 1) создание комфортных условий для проживания на территории поселения;

- 2) организацию комплексного освоения резервных территорий под жилищное строительство;
- 3) строительство качественного жилья с комплексом инфраструктуры (социальной, транспортной, инженерной);
- 4) образование новых земельных участков для их предоставления в целях индивидуального, блокированного, малоэтажного многоквартирного жилищного строительства, ведения личного подсобного хозяйства;
- 5) строительство/реконструкцию достаточного количества современных социальных объектов.

В настоящее время строительство жилья на территории поселения представлено преимущественно индивидуальной жилой застройкой.

Для отопления и горячего водоснабжения индивидуальных домов рекомендуется применение индивидуальных двухконтурных котлов, работающих на твердом топливе. Выбор индивидуальных источников тепла объясняется тем, что объекты имеют незначительную тепловую нагрузку и находятся на значительном расстоянии друг от друга, что влечет за собой большие потери в тепловых сетях и значительные капвложения по их прокладке.

Отопление вновь строящихся многоквартирных жилых домов, а также социально-значимых объектов планируется осуществлять от существующих источников теплоснабжения. Для теплоснабжения вновь строящихся зданий (группы зданий) с небольшим теплопотреблением и промышленных объектов рекомендуется использовать автономные источники тепла: отдельностоящие и пристроенные блочно-модульные котельные малой мощности.

На основании вышесказанного, можно сделать вывод, что увеличение отапливаемой площади в зонах действия источников централизованного теплоснабжения, не планируется.

1.2 Существующие и перспективные объемы потребления тепловой энергии (мощности) и теплоносителя с разделением по видам теплопотребления в каждом расчетном элементе территориального деления на каждом этапе

На территории муниципального образования действует один источник теплоснабжения. К теплоснабжения подключены жилые многоквартирные дома, а также административные и социально-значимые объекты.

За базовый уровень потребления тепла принят уровень потребления тепловой энергии в среднем за **2023-2025 годы**. Базовый уровень потребления тепловой энергии с разделением по источникам теплоснабжения представлен в таблице 112.

Таблица 112 – Базовый уровень потребления тепла на цели теплоснабжения

№ п/п	Наименование источника теплоснабжения	Нагрузка, Гкал/ч	Полезный отпуск тепла, Гкал
1	Котельная с. Межадор	1,138	1 833,277

Существующая и перспективная тепловая нагрузка источников централизованного теплоснабжения приведена в таблице 113. Перспективная тепловая нагрузка источников теплоснабжения была рассчитана с учетом планов по реконструкции системы теплоснабжения, рассмотренных в Разделах 5, 6 и 7 настоящей Схемы.

Таблица 113 – Существующая и перспективная нагрузка системы теплоснабжения, Гкал/час

№ п/ п	Котельная	2024 год	202 5 год	202 6 год	202 7 год	202 8 год	2029 год	2030 год	2031- 2040 годы
1	Котельная с. Межад- ор	1,138	1,13 8	1,13 8	1,13 8	1,13 8	1,138	1,138	1,138

Существующие и перспективные объемы потребления теплоносителя в зонах действия источников централизованного теплоснабжения приведены в Разделе 3.

1.3 Существующие и перспективные объемы потребления тепловой энергии (мощности) и теплоносителя объектами, расположенными в производственных зонах, на каждом этапе

Промышленные объекты расположены в промышленной зоне. Теплоснабжение промышленных предприятий осуществляется от существующих котельных и от автономных встроенных или пристроенных источников, входящих в комплекс конкретного объекта. Горячее водоснабжение - от индивидуальных водонагревателей при наличии централизованного холодного водоснабжения. Увеличение расхода тепла на технологические нужды в перспективе не прогнозируется.

1.4 Существующие и перспективные величины средневзвешенной плотности тепловой нагрузки в каждом расчетном элементе территориального деления, зоне действия каждого источника тепловой энергии, каждой системе теплоснабжения

Расчет средневзвешенной плотности тепловой нагрузки в зонах действия источников теплоснабжения приведено в таблице 114.

Таблица 114 – Средневзвешенная плотность тепловой нагрузки в зонах действия источников теплоснабжения

№ п/п	Наименование	2024 год	2025 год	2026 год	2027 год	2028 год	2029 год	2030 год	2031-2040 годы
1	Котельная с. Межадор								
1.1	Присоединенная тепловая нагрузка, Гкал/час	1,138	1,138	1,138	1,138	1,138	1,138	1,138	1,138
1.2	Площадь зоны действия источника теплоснабжения, кв. км.	0,123	0,123	0,123	0,123	0,123	0,123	0,123	0,123
1.3	Плотность тепловой нагрузки, Гкал/час на 1 кв. км.	9,25	9,25	9,25	9,25	9,25	9,25	9,25	9,25

РАЗДЕЛ 2 СУЩЕСТВУЮЩИЕ И ПЕРСПЕКТИВНЫЕ БАЛАНСЫ ТЕПЛОВОЙ МОЩНОСТИ ИСТОЧНИКОВ ТЕПЛОВОЙ ЭНЕРГИИ И ТЕПЛОВОЙ НАГРУЗКИ ПОТРЕБИТЕЛЕЙ

2.1 Описание существующих и перспективных зон действия систем теплоснабжения и источников тепловой энергии

На территории муниципального образования действует один источник теплоснабжения, отапливающих жилые, административные и социально-значимые объекты.

Основным направлением развития системы теплоснабжения выбрано сохранение существующей системы с проведением работ по реконструкции существующей котельной с переводом на природный газ. Для обеспечения качественного и надежного теплоснабжения потребителей, данный вариант развития предусматривает также поэтапную замену изношенных сетей теплоснабжения.

Изменение зон действия систем теплоснабжения источников тепловой энергии не планируется.

Для отопления и горячего водоснабжения вновь строящихся индивидуальных домов рекомендуется использовать индивидуальные двухконтурные котлы. Для теплоснабжения строящихся зданий (группы зданий) с небольшим теплотреблением - автономные источники тепла: отдельностоящие и пристроенные блочно-модульные котельные малой мощности. Выбор индивидуальных источников тепла объясняется тем, что объекты имеют незначительную тепловую нагрузку и находятся на значительном расстоянии друг от друга, что влечет за собой большие потери в тепловых сетях и значительные капвложения по их прокладке.

Промышленные объекты расположены в промышленной зоне. Теплоснабжение промышленных предприятий осуществляется от существующих котельных и от автономных встроенных или пристроенных источников, входящих в комплекс конкретного объекта. Горячее водоснабжение - от индивидуальных водонагревателей при наличии централизованного холодного водоснабжения. Увеличение расхода тепла на технологические нужды в перспективе не прогнозируется.

2.2 Описание существующих и перспективных зон действия индивидуальных источников тепловой энергии

На расчетный срок теплоснабжение индивидуальной жилой застройки предусматривается обеспечить от индивидуальных источников тепла на природном газе и твердом топливе, а также посредством печного отопления. Подключение объектов индивидуальной жилой застройки к централизованным системам теплоснабжения не планируется.

2.3 Существующие и перспективные балансы тепловой мощности и тепловой нагрузки потребителей в зонах действия источников тепловой энергии, в том числе работающих на единую тепловую сеть, на каждом этапе

Существующие и перспективные балансы тепловой мощности источников тепловой энергии и тепловой нагрузки потребителей приведены в таблице 115. Перспективные балансы тепловой мощности и тепловой нагрузки составлены с учетом положений Раздела 4, с учетом предложений, проектов (мероприятий) по развитию системы теплоснабжения предусмотренных Разделами 5 и 6.

Таблица 115 - Существующие и перспективные балансы тепловой мощности источников тепловой энергии и тепловой нагрузки потребителей.

№ п/п	Зона действия котельной	Ед. изм.	2024 год	2025 год	2026 год	2027 год	2028 год	2029 год	2030 год	2031-2040 годы
1	Котельная с. Межадор									
1.1	Установленная мощность основного оборудования	Гкал/ч	2,365	2,365	2,580	2,580	2,580	2,580	2,580	2,580
1.2	Располагаемая мощность основного оборудования	Гкал/ч	1,951	1,951	2,580	2,580	2,580	2,580	2,580	2,580
1.3	Собственные и хозяйственные нужды	Гкал/ч	0,025	0,025	0,000	0,000	0,000	0,000	0,000	0,000
1.4	Потери в тепловых сетях от отпущенной тепловой энергии	Гкал/ч	0,250	0,250	0,025	0,025	0,025	0,025	0,025	0,025
1.5	Присоединенная тепловая нагрузка	Гкал/ч	1,138	1,138	0,250	0,250	0,250	0,250	0,250	0,250
1.6	Резерв (+)/дефицит (-) тепловой мощности	Гкал/ч	0,538	0,538	1,138	1,138	1,138	1,138	1,138	1,138
1.7	Мощность котла с максимальной мощностью, Гкал/ч	Гкал/ч	0,935	0,935	1,167	1,167	1,167	1,167	1,167	1,167
1.8	Мощность котельной при выходе из строя БОльшого по мощности котла, Гкал/ч	Гкал/ч	1,016	1,016	н/д	н/д	н/д	н/д	н/д	н/д
1.9	Резерв/Дефицит выходе из строя БОльшого по мощности котла	Гкал/ч	-0,397	-0,397	н/д	н/д	н/д	н/д	н/д	н/д

Примечание – технические характеристики реконструируемых источников тепла будут уточнены на этапе составления проектной-сметной документации.

2.4 Перспективные балансы тепловой мощности источников тепловой энергии и тепловой нагрузки потребителей в случае, если зона действия источника тепловой энергии расположена в границах двух или более поселений, либо в границах поселения, с указанием величины тепловой нагрузки для потребителей каждого поселения

Источники теплоснабжения, в зону деятельности которых входит территория нескольких населенных пунктов, отсутствуют.

2.5 Радиус эффективного теплоснабжения, позволяющий определить условия, при которых подключение (технологическое присоединение) теплопотребляющих установок к системе теплоснабжения нецелесообразно, и определяемый в соответствии с методическими указаниями по разработке схем теплоснабжения. (утв. Приказом Минэнерго России от 05.03.2019 № 212 «Об утверждении Методических указаний по разработке схем теплоснабжения»)

Расчет оптимального радиуса теплоснабжения, применяемого в качестве характерного параметра, позволит определить границы действия централизованного теплоснабжения по целевой функции минимума себестоимости полезно отпущенного тепла.

Расчет радиуса эффективного теплоснабжения проводился в соответствии с методикой расчета, приведённой в приложении 40 Методических указаний по разработке схем теплоснабжения, утвержденных Приказом Минэнерго России от 05.03.2019 № 212 «Об утверждении Методических указаний по разработке схем теплоснабжения». В соответствии с данной методикой радиус эффективного теплоснабжения определяется как максимальное расстояние от теплопотребляющей установки до ближайшего источника тепловой энергии в системе теплоснабжения, при превышении которого подключение (технологическое присоединение) теплопотребляющей установки к данной системе теплоснабжения нецелесообразно по причине увеличения совокупных расходов в системе теплоснабжения. Другими словами, радиус эффективного теплоснабжения рассчитывается как максимальное расстояние от нового объекта теплопотребления с заданной тепловой нагрузкой до точки возможного подключения к существующим тепловым сетям.

Методика расчета:

1. В системе теплоснабжения расчет стоимости тепловой энергии в виде горячей воды, поставляемой потребителям, рассчитывается как сумма следующих составляющих:

- а) стоимости единицы тепловой энергии (мощности) в горячей воде;
- б) удельной стоимости оказываемых услуг по передаче единицы тепловой энергии в горячей воде.

2. Стоимость единицы тепловой энергии (мощности) в горячей воде, отпущенной от единственного источника в системе теплоснабжения требуется вычислять как

$$T_i^{omz} = \frac{HBB_i^{omz}}{Q_i}, \text{ руб./Гкал}, \quad (1)$$

где:

HBB_i^{omz} - необходимая валовая выручка источника тепловой энергии на отпущенной тепловой энергии в виде горячей воды с коллекторов источника тепловой энергии (мощности) на i -й расчетный период регулирования, тыс. руб.;

Q_i - объем отпущенной тепловой энергии в виде горячей воды с коллекторов источника тепловой энергии (мощности) в i -м расчетном периоде регулирования, тыс. Гкал;

3. Удельная стоимость оказываемых услуг по передаче единицы тепловой энергии в горячей воде в системе теплоснабжения требуется вычислять как

$$T_i^{nep} = \frac{HBB_i^{nep}}{Q_i^c}, \text{ руб./Гкал}, \quad (2)$$

где:

HBB_i^{np} - необходимая валовая выручка по передаче тепловой энергии в виде горячей воды на i -й расчетный период регулирования, тыс. руб.;

Q_i^c - объем отпуска тепловой энергии в виде горячей воды из тепловых сетей системы теплоснабжения на i -й расчетный период регулирования, тыс. Гкал.

4. Расчет стоимости тепловой энергии в виде горячей воды, поставляемой потребителям в системе теплоснабжения, следует рассчитывать, как

$$T_i^{kn} = T_i^{omz} + T_i^{nep} = \frac{HBB_i^{omz}}{Q_i} + \frac{HBB_i^{nep}}{Q_i^c}, \text{ руб./Гкал}; \quad (3)$$

5. При подключении нового объекта заявителя в тепловой сети системы теплоснабжения исполнителя расчет стоимости тепловой энергии в виде горячей воды, поставляемой потребителям в системе теплоснабжения, следует рассчитывать, как

$$T_i^{kn,nn} = \frac{HBB_i^{omz} + \Delta HBB_i^{omz}}{Q_i + \Delta Q_i^{nn}} + \frac{HBB_i^{nep} + \Delta HBB_i^{nep}}{Q_i^c + \Delta Q_i^{cnn}}, \text{ руб./Гкал}; \quad (4)$$

ΔHBB_i^{omz} - дополнительная необходимая валовая выручка источника тепловой энергии на отпуск тепловой энергии в виде горячей воды с коллекторов источника тепловой энергии (мощности) на i -й расчетный период регулирования, определяемая дополнительными расходами на отпуск тепловой энергии с коллекторов источника тепловой энергии (мощности) для обеспечения теплоснабжения нового объекта заявителя, присоединяемого к тепловой сети системы теплоснабжения исполнителя, тыс. руб.;

ΔQ_i^{nn} - объем отпуска тепловой энергии в виде горячей воды с коллекторов источника тепловой энергии (мощности) для теплоснабжения нового объекта заявителя, присоединяемого к тепловой сети системы теплоснабжения исполнителя на i -й расчетный период регулирования, тыс. Гкал.

ΔHBB_i^{nep} - дополнительная необходимая валовая выручка по передаче тепловой энергии в виде горячей воды в системе теплоснабжения определяемая дополнительными расходами на передачу тепловой энергии по тепловым сетям исполнителя для обеспечения теплоснабжения нового объекта заявителя, присоединяемого к тепловой сети системы теплоснабжения исполнителя на i -й расчетный период регулирования, тыс. руб.;

ΔQ_i^{cnn} - объем отпуска тепловой энергии в виде горячей воды из тепловых сетей системы теплоснабжения исполнителя для теплоснабжения нового объекта заявителя, присоединяемого к тепловой сети системы теплоснабжения исполнителя на i -й расчетный период регулирования, тыс. Гкал.

6. Если по результатам расчетов получено, что стоимость тепловой энергии в виде горячей воды, поставляемой потребителям в системе теплоснабжения исполнителя с учетом присоединения тепловой мощности заявителя к тепловым сетям системы теплоснабжения $T_i^{kn,nn}$ больше чем стоимость тепловой энергии в виде горячей воды, поставляемой потребителям в системе теплоснабжения до присоединения потребителя к тепловым сетям системы теплоснабжения исполнителя T_i^{kn} , то присоединение объекта заявителя к тепловым сетям системы теплоснабжения исполнителя – нецелесообразно. Если по результатам расчетов получено, что стоимость тепловой энергии в виде горячей воды, поставляемой потребителям в системе теплоснабжения исполнителя с учетом присоединения тепловой мощности заявителя к тепловым сетям системы теплоснабжения $T_i^{kn,nn}$ меньше или равна

стоимости тепловой энергии в виде горячей воды, поставляемой потребителям в системе теплоснабжения до присоединения потребителя к тепловым сетям системы теплоснабжения исполнителя T_i^{kn} , то присоединение объекта заявителя к тепловым сетям системы теплоснабжения исполнителя – целесообразно.

Для тепловой нагрузки заявителя $Q_{сумм}^{м.ч} < 0,1$ Гкал/ч, предельный радиус эффективного теплоснабжения определяется из следующего условия: если дисконтированный срок окупаемости капитальных затрат в строительство тепловой сети, необходимой для подключения объекта капитального строительства заявителя к существующим тепловым сетям системы теплоснабжения исполнителя превышает полезный срок службы тепловой сети, определенный в соответствии с Общероссийским классификатором основных фондов (ОК 013-94), то подключение объекта является нецелесообразным и объект заявителя находится за пределами радиуса эффективного теплоснабжения.

Модель определения зон эффективного теплоснабжения представлена на рисунке 2.

В зависимости от конфигурации и сложности рассматриваемых систем теплоснабжения, точками подключения перспективной тепловой нагрузки могут являться следующие элементы тепловой сети:

- Тепловая камера или узел («глухая» врезка);
- Котельная, центральный тепловой пункт или насосная станция (в случае простой схемы).



Рисунок 14 - Расчетная модель системы теплоснабжения
(Потребители 1 и 2 находятся в зоне эффективного теплоснабжения)

Искомое расстояние от теплопотребляющей установки до ближайшего источника тепловой энергии будет определяться, как сумма следующих составляющих:

- протяженность магистральной тепловой сети - путь теплоносителя, пройденный от источника тепловой энергии до точки сброса тепловой нагрузки (L_m);
- эффективный радиус теплоснабжения (R) – искомое значение.

Расчетная величина радиуса эффективного теплоснабжения зависит не только от расстояния между перспективной застройкой и теплоисточником, но и от величины присоединяемой тепловой нагрузки.

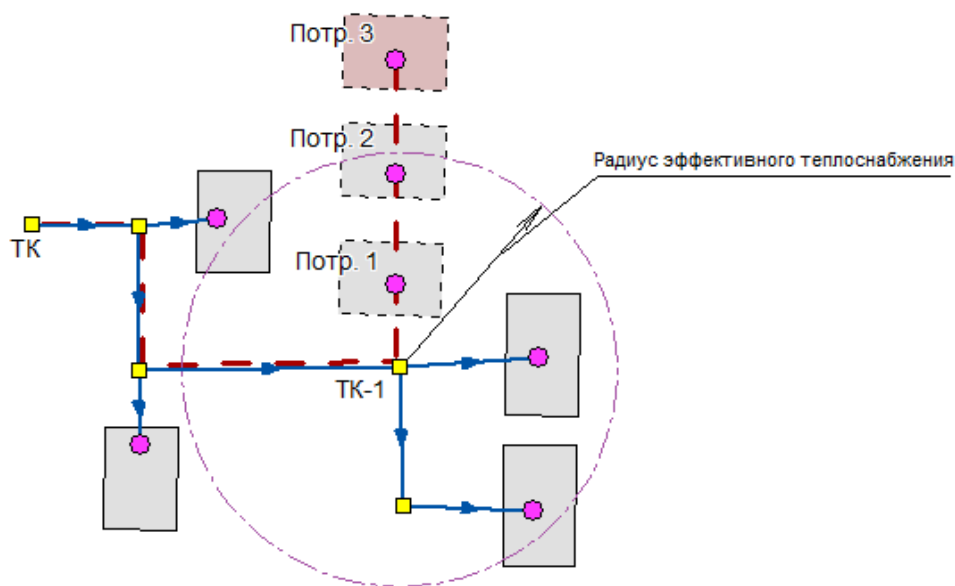
При расположении перспективного потребителя на расстоянии большем, чем расчетный радиус эффективного теплоснабжения (Потребитель 3 на рисунке 2), производство и транспортировка тепловой энергии, необходимой для теплоснабжения перспективного потребителя, становится неэффективной, в связи с увеличением совокупных затрат.

Расчет радиуса эффективного теплоснабжения проводился в соответствии с методикой расчета, приведённой в приложении 40 Методических указаний по разработке схем теплоснабжения, утвержденных Приказом Минэнерго России от 05.03.2019 № 212 «Об утверждении Методических указаний по разработке схем теплоснабжения». В соответствии с основными положениями указанной методики вывод о попадании объекта возможного перспективного присоединения в радиус эффективного теплоснабжения принимается исходя из следующего условия: отношение совокупных затрат на строительство и эксплуатацию тепломагистрали к выручке от реализации тепловой энергии должно быть менее или равно 100 %. В противном случае рассматриваемый объект не попадает в границы радиуса эффективного теплоснабжения, и присоединение объекта к системе централизованного теплоснабжения является нецелесообразным.

Результаты расчетов представлены в таблице 116.

Таблица 116 – Расчет радиуса эффективного теплоснабжения, м

№ п/п	Наименование источников теплоснабжения	Присоединяемая тепловая нагрузка, Гкал/час									
		0,1	0,15	0,2	0,25	0,3	0,35	0,4	0,45	0,5	0,8
1	Системы теплоснабжения с Межадор (теплоснабжающая организация - Сысольский филиал АО «Коми тепловая компания»)	97,2	145,9	194,5	243,1	291,7	340,3	388,9	437,6	486,2	777,9

Для тепловой нагрузки заявителя $Q_{\text{сумм}}^{м.ч} < 0,1$ Гкал/ч, предельный радиус эффективного теплоснабжения определяется из следующего условия: если дисконтированный срок окупаемости капитальных затрат в строительство тепловой сети, необходимой для подключения объекта капитального строительства заявителя к существующим тепловым сетям системы теплоснабжения исполнителя превышает полезный срок службы тепловой сети, определенный в соответствии с Общероссийским классификатором основных фондов (ОК 013-94), то подключение объекта является нецелесообразным и объект заявителя находится за пределами радиуса эффективного теплоснабжения.

Для существующей зоны действия рассчитывать радиус эффективного теплоснабжения нецелесообразно, т.к. зона действия уже сложилась и, естественно, установлены все индикаторы стоимости товарного отпуска продукции. Кроме того, для сельских поселений характерны низкие тепловые нагрузки, значительная материальная характеристика сети и единственный источник теплоснабжения, что обуславливает теплоснабжающую организацию согласно Постановлению Правительства РФ от 05.07.2018 N 787 (ред. от 30.11.2021) «О подключении (технологическом присоединении) к системам теплоснабжения, недискриминационном доступе к услугам в сфере теплоснабжения, изменении и признании утратившими силу некоторых актов Правительства Российской Федерации» подключать новых потребителей, т.к. она не может отказать в присоединении потребителю к существующим тепловым сетям вне зависимости от величины совокупных затрат.

Радиус эффективного теплоснабжения позволяет оценивать возможность подключения объекта к тепловым сетям по сравнению с переходом на автономное

теплоснабжение. При принятии решения о подключении новых потребителей необходимо помнить, что оптимальный радиус теплоснабжения определяется из расчета минимума затрат, включающих в себя стоимость тепловых сетей и источника тепла, а также минимума эксплуатационных затрат. Следует помнить, что расчет радиуса эффективного теплоснабжения носит информативный характер!

Подключение новой нагрузки к централизованным системам теплоснабжения требует постоянной проработки вариантов их развития. Оптимальный вариант должен характеризоваться экономически целесообразной зоной действия источника зоны теплоснабжения при соблюдении требований качества и надежности теплоснабжения, а также экологии. Если срок окупаемости капитальных затрат в строительстве тепловой сети, необходимой для подключения нового объекта капитального строительства к существующим тепловым сетям системы теплоснабжения исполнителя превышает срок службы тепловой сети, то подключение объекта является нецелесообразным.

Границы действия централизованного теплоснабжения должны определяться по целевой функции минимума себестоимости полезно отпущенного тепла. При этом возможен также вариант убыточности дальнего транспорта тепла, принимая во внимание важность и сложность проблемы.

РАЗДЕЛ 3 СУЩЕСТВУЮЩИЕ И ПЕРСПЕКТИВНЫЕ БАЛАНСЫ ТЕПЛОНОСИТЕЛЯ

3.1 Существующие и перспективные балансы производительности водоподготовительных установок и максимального потребления теплоносителя теплопотребляющими установками потребителей

Балансы производительности водоподготовительных установок теплоносителя формируются по данным о балансах тепловой мощности источника тепловой энергии и присоединенной тепловой нагрузки в каждой зоне действия источника тепловой энергии по каждому из магистральных выводов (если таких выводов несколько) тепловой мощности источника тепловой энергии. Расходы сетевой воды, объем сетей и теплопроводов, и потери в сетях определяются по

Расчет производительности ВПУ котельной для подпитки тепловых сетей с учетом перспективных планов развития выполнен согласно СП 124.13330.2012. «Свод правил. Тепловые сети. Актуализированная редакция СНиП 41-02-2003». Среднегодовая утечка теплоносителя из водяных тепловых сетей должна быть не более 0,25% среднегодового объема воды в тепловой сети и присоединенных системах теплоснабжения независимо от схемы присоединения.

Сведения о водоподготовительных установках на котельных поселения приведены в таблице 117.

Таблица 117 – Сведения о водоподготовительных установках на источниках тепла

№ п/п	Наименование котельной, адрес	Оборудование ХВО		
		Установка обезжелезивания, установка умягчения, установка дозации реагента (указать если есть) (производитель)	Производительность м3/час	Год ввода в эксплуатацию
1	Установка умягчения воды Аквафлоу SM 016-353 ВОДЭКО	0,6	2021	

Существующий и перспективный баланс производительности водоподготовительных установок и потерь теплоносителя с учетом развития системы теплоснабжения приведен в таблице 118.

Таблица 118 – Существующий и перспективный расход воды на компенсацию потерь и затрат теплоносителя при передаче тепловой энергии

Источник тепловой энергии	Существующее состояние				Перспективное состояние			
	Присоединенная тепловая нагрузка, Гкал/час	Величина подпитки тепловой сети, тыс.м³/год, в т.ч.:			Присоединенная тепловая нагрузка, Гкал/час	Величина подпитки тепловой сети, тыс.м³/год, в т.ч.:		
		Всего подпитка тепловой сети	Нормативные утечки теплоносителя	Отпуск теплоносителя из тепловых сетей на гвс (для открытых систем тепло снабжения)		Всего	Нормативные утечки теплоносителя	Отпуск теплоносителя из тепловых сетей на гвс (для открытых систем тепло снабжения)
Котельная с. Межадор	1,138	0,345	0,345	-	1,138	0,345	0,345	-

3.2 Существующие и перспективные балансы производительности водоподготовительных установок источников тепловой энергии для компенсации потерь теплоносителя в аварийных режимах работы систем теплоснабжения

В соответствии со СП 124.13330.2012. «Свод правил. Тепловые сети. Актуализированная редакция СНиП 41-02-2003» в системах теплоснабжения аварийная подпитка в количестве 2 % от объема воды в тепловых сетях и присоединенных к ним систем теплоснабжения осуществляется химически не обработанной и недеаэрированной водой и не влияет на производительность ВПУ.

Существующие и перспективные балансы производительности водоподготовительных установок источников тепловой энергии для компенсации потерь теплоносителя в нормальном, эксплуатационном и в аварийном режимах работы систем теплоснабжения приведены в таблице 119.

Таблица 119 - Существующие и перспективные балансы производительности водоподготовительных установок для эксплуатационного и аварийного режимов

№ п/п	Показатели баланса производительности СХВП	Ед. изм.	2024 год	2025 год	2026 год	2027 год	2028 год	2029 год	2030 год	2031-2040 годы
1	Котельная с. Межадор									
1.1	присоединенная нагрузка	Гкал/ч	1,138	1,138	1,138	1,138	1,138	1,138	1,138	1,138
1.2	объем системы теплоснабжения (п. 6.16 в СП 124.13330.2012)	м. куб.	86,012	86,012	86,012	86,012	86,012	86,012	86,012	86,012
1.3	нормативные утечки (п. 6.16 в СП 124.13330.2012)	м. куб./ч	0,215	0,215	0,215	0,215	0,215	0,215	0,215	0,215
1.4	аварийная подпитка «сырой» водой (п. 6.22 в СП 124.13330.2012)	м. куб./ч	1,72	1,72	1,72	1,72	1,72	1,72	1,72	1,72

РАЗДЕЛ 4 ОСНОВНЫЕ ПОЛОЖЕНИЯ МАСТЕР-ПЛАНА РАЗВИТИЯ СИСТЕМ ТЕПЛОСНАБЖЕНИЯ ПОСЕЛЕНИЯ

4.1 Описание сценариев развития теплоснабжения поселения

При развитии системы теплоснабжения необходимо придерживаться следующих принципов:

1) приоритетное использование природного газа в качестве основного топлива для существующих, реконструируемых и перспективных источников тепловой энергии;

2) использование индивидуального (автономного) теплоснабжения для индивидуальных жилых домов, жилых домов блокированной застройки и одиночных удаленных потребителей;

3) размещение источников тепловой энергии как можно ближе к потребителю, в том числе, перевод индивидуальных жилых домов и одиночных потребителей на индивидуальное (автономное) теплоснабжение;

4) унификация оборудования, что позволяет снизить складской резерв запасных частей;

5) разумное повышение коэффициента использования установленной мощности основного теплотехнического оборудования;

6) автоматизация, роботизация и диспетчеризация котельных (создание единого диспетчерского центра для дистанционного мониторинга работы объектов коммунальной инфраструктуры);

7) использование наилучших доступных технологий;

8) внедрение оборудования с высоким классом энергоэффективности;

9) приоритетное внедрение мероприятий с малым сроком окупаемости.

В соответствии с методическими рекомендациями к разработке (актуализации) схем теплоснабжения п.83 мастер-план схемы теплоснабжения рекомендуется разрабатывать на основании:

1) решений по строительству генерирующих объектов с комбинированной выработкой тепловой и электрической энергии, указанных в утвержденных в региональных схемах и программах перспективного развития электроэнергетики, разработанных в соответствии с Постановлением Правительства РФ от 17.10.2009 № 823 «О схемах и программах перспективного развития электроэнергетики» (Собрание законодательства Российской Федерации, 2009, №43, ст.5073; 2013, №33, ст.4392; 2014, №9, ст.907; 2015, №5, ст.827; №8, ст.1175; 2018, №34, ст.5483);

2) решений о теплофикационных турбоагрегатах, не прошедших конкурентный отбор мощности на оптовом рынке электрической энергии и мощности в соответствии с законодательством Российской Федерации об электроэнергетике;

3) решений по строительству, реконструкции и (или) модернизации генерирующих объектов с комбинированной выработкой тепловой и электрической энергии, указанных в договорах поставки мощности;

4) принятых региональных программ газификации жилищно-коммунального хозяйства, промышленных и иных организаций;

5) предложений по передаче тепловой нагрузки от котельных на источники комбинированной выработки, при наличии резерва тепловых мощностей установленных турбоагрегатов;

6) предложений по строительству, реконструкции и (или) модернизации магистральных теплопроводов для обеспечения возможности регулирования загрузки существующих и перспективных источников комбинированной выработки.

Для территории поселения данные решения отсутствуют.

Генеральным планом развития поселения предусматривается новое жилищное строительство, размещаемое на территориях существующей застройки путем реконструкции и создания новой современной застройки, обеспечивающей ком-

фортные условия проживания. Значительное увеличение селитебной территории за счет освоения новых земель не предлагается. Размещение объектов нового жилищного строительства в городе возможно на имеющихся в небольшом количестве свободных территориях и на месте сноса и ветхой и малоценной застройки. В настоящее время строительство жилья на территории поселения представлено преимущественно индивидуальной жилой застройкой.

Для отопления и горячего водоснабжения, вновь строящихся индивидуальных домов рекомендуется использовать индивидуальные двухконтурные котлы. Для теплоснабжения строящихся зданий (группы зданий) с небольшим теплопотреблением и использовать автономные источники тепла, отдельностоящие и пристроенные блочно-модульные котельные малой мощности. Выбор индивидуальных источников тепла объясняется тем, что объекты имеют незначительную тепловую нагрузку и находятся на значительном расстоянии друг от друга, что влечет за собой большие потери в тепловых сетях и значительные капитальные вложения по их прокладке.

В целях повышения надежности и качества теплоснабжения потребителей, рассмотрим два сценария перспективного развития системы централизованного теплоснабжения поселения.

Сценарий №1 развития системы централизованного теплоснабжения

Реконструкция существующей твердотопливной котельной с переводом на природный газ. Для обеспечения качественного и надежного теплоснабжения потребителей, данный вариант развития предусматривает также поэтапную замену изношенных тепловых сетей.

Экономическая эффективность реализации мероприятий по сохранению существующей схемы теплоснабжения с проведением работ по модернизации существующих объектов выражается в сокращении эксплуатационных издержек, уменьшению удельных расходов топлива на производство тепла, а также снижению потерь тепла при транспортировке. Для обеспечения надежного теплоснабжения необходимо регулярно проводить работы по замене изношенного и устаревшего оборудования, замене тепловых сетей.

Сценарий №2 развития системы централизованного теплоснабжения

Сохранение существующей схемы теплоснабжения. Работоспособность объектов системы теплоснабжения при данном варианте развития планируется обеспечивать путем проведения текущих и аварийных ремонтов.

При отсутствии инвестиций в сохранение и модернизацию объектов системы теплоснабжения надежность и эффективность система либо остаётся на неизменном уровне (в случае проведения своевременных ремонтов и регламентах работ) или ухудшается за счет морального и физического износа оборудования и тепловых статей.

4.2 Обоснование выбора приоритетного сценария развития теплоснабжения поселения

Основным вариантом развития системы теплоснабжения поселения принят Сценарий №1 перспективного развития системы теплоснабжения, сохранение существующей системы с проведением работ по модернизации оборудования источников теплоснабжения (замена изношенного оборудования, проведение текущих и плановых ремонтов и т.д.). Для обеспечения качественного и надежного теплоснабжения потребителей, данный вариант развития предусматривает также поэтапную замену сетей теплоснабжения со сроком эксплуатации более 25 лет.

Изменение зон действия источников централизованного теплоснабжения не планируется.

При реализации мероприятий по Сценарию №1 увеличивается надежность теплоснабжения за счет обновления оборудования, планируется снижение расхода топлива на выработку тепловой энергии в результате увеличения КПД котлов по сравнению с существующим состоянием и сокращения эксплуатационных затрат. Снижение эксплуатационных издержек увеличивает НВВ ресурсоснабжающей организации, что в свою очередь может дать средства к дальнейшему развитию системы теплоснабжения (реализация мероприятий ТСО по обновлению оборудования) и поддержанию его в работоспособном состоянии.

На всех этапах реконструкции системы централизованного теплоснабжения предусматривается замена изношенных участков тепловых сетей.

РАЗДЕЛ 5. ПРЕДЛОЖЕНИЯ ПО СТРОИТЕЛЬСТВУ, РЕКОНСТРУКЦИИ, ТЕХНИЧЕСКОМУ ПЕРЕВООРУЖЕНИЮ И (ИЛИ) МОДЕРНИЗАЦИИ ИСТОЧНИКОВ ТЕПЛОВОЙ ЭНЕРГИИ

5.1 Предложения по строительству источников тепловой энергии, обеспечивающих перспективную тепловую нагрузку на осваиваемых территориях поселения, для которых отсутствует возможность и (или) целесообразность передачи тепловой энергии от существующих или реконструируемых источников тепловой энергии, обоснованная расчетами ценовых (тарифных) последствий для потребителей (в ценовых зонах теплоснабжения - обоснованная расчетами ценовых (тарифных) последствий для потребителей и радиуса эффективного теплоснабжения

Планом развития поселения предусматривается новое жилищное строительство, размещаемое на территориях существующей застройки путем реконструкции и создания новой современной застройки, обеспечивающей комфортные условия проживания. В соответствии с планами развития на территории планируется строительство жилых и общественных зданий, а также индивидуальных жилых домов. Отопление вновь строящихся зданий, за исключением индивидуального жилищного строительства, предусматривается от существующих источников теплоснабжения. Строительство новых источников централизованного теплоснабжения для обеспечения перспективной застройки на территории поселения не планируется.

Для отопления и горячего водоснабжения, вновь строящихся индивидуальных домов рекомендуется использовать индивидуальные двухконтурные котлы. Выбор индивидуальных источников тепла объясняется тем, что объекты имеют незначительную тепловую нагрузку и находятся на значительном расстоянии друг от друга, что влечет за собой большие потери в тепловых сетях и значительные капиталовложения по их прокладке.

Для теплоснабжения зданий (групп зданий) с небольшим теплопотреблением и промышленных объектов рекомендуется использовать автономные источники тепла: отдельностоящие и пристроенные блочно-модульные котельные малой мощности.

5.2 Предложения по реконструкции источников тепловой энергии, обеспечивающих перспективную тепловую нагрузку в существующих и расширяемых зонах действия источников тепловой энергии

Реконструкция источников тепловой энергии с целью обеспечения перспективной тепловой нагрузки в существующих и расширяемых зонах действия источников тепловой энергии на данном этапе не планируется. Расширение зон действия существующих систем централизованного теплоснабжения на перспективу за счет увеличения числа потребителей не планируется.

5.3 Предложения по техническому перевооружению и (или) модернизации источников тепловой энергии с целью повышения эффективности работы систем теплоснабжения

Основным направлением развития системы теплоснабжения выбрано сохранение существующей системы с проведением работ по реконструкции существующей котельной с переводом на природный газ. Для обеспечения качественного и надежного теплоснабжения потребителей, данный вариант развития предусматривает также поэтапную замену изношенных сетей теплоснабжения.

5.4 Графики совместной работы источников тепловой энергии, функционирующих в режиме комбинированной выработки электрической и тепловой энергии и котельных

На территории поселения источники тепловой энергии, функционирующие в режиме комбинированной выработки электрической и тепловой энергии, отсутствуют.

5.5 Меры по выводу из эксплуатации, консервации и демонтажу избыточных источников тепловой энергии, а также источников тепловой энергии, выработавших нормативный срок службы, в случае если продление срока службы технически невозможно или экономически нецелесообразно

Основным направлением развития системы теплоснабжения выбрано сохранение существующей системы с проведением работ по реконструкции существующей котельной с переводом на природный газ. Для обеспечения качественного и надежного теплоснабжения потребителей, данный вариант развития предусматривает также поэтапную замену изношенных сетей теплоснабжения.

Изменение зон действия источников централизованного теплоснабжения не планируется.

5.6 Меры по переоборудованию котельных в источники тепловой энергии, функционирующие в режиме комбинированной выработки электрической и тепловой энергии

На территории поселения источники тепловой энергии, функционирующие в режиме комбинированной выработки электрической и тепловой энергии, отсутствуют.

5.7 Меры по переводу котельных, размещенных в существующих и расширяемых зонах действия источников тепловой энергии, функционирующих в режиме комбинированной выработки электрической и тепловой энергии, в пиковый режим работы, либо по выводу их из эксплуатации

На территории поселения источники тепловой энергии, функционирующие в режиме комбинированной выработки электрической и тепловой энергии, отсутствуют.

5.8 Температурный график отпуска тепловой энергии для каждого источника тепловой энергии или группы источников тепловой энергии в системе теплоснабжения, работающей на общую тепловую сеть, и оценку затрат при необходимости его изменения

Основной задачей регулирования отпуска теплоты в системах теплоснабжения является поддержание заданной температуры воздуха в отапливаемых помещениях при изменяющихся в течение отопительного периода внешних климатических условий и поддержание заданной температуры горячей воды.

На котельных предусмотрен качественный метод регулирования отпуска тепловой энергии. Качественный, выбор температурного графика обусловлен преобладанием отопительной нагрузки и непосредственным присоединением абонентов к тепловым сетям. Сведения о температурном графике котельной приведены в таблице ниже.

Таблица 120 – Общие сведения о температурных графиках источников тепла

№ п/п	Наименование СЦТ	Температурный график тепловой сети
1	Котельная с. Межадор	95/70°C со срез. 75°C

В соответствии с п. 127 Правил технической эксплуатации объектов теплоснабжения и теплопотребляющих установок, утверждёнными Приказом Минэнерго России от 14.05.2025 г. №511, допустимые предельные значения отклонений от температурного графика и заданного гидравлического режима не должны снижать качество теплоснабжения и не могут превышать для источников тепловой энергии следующих значений:

- 1) температура воды, поступающей в тепловую сеть - ± 3 %;
- 2) по давлению в подающих трубопроводах - ± 5 %;
- 3) по давлению в обратных трубопроводах - $\pm 0,2$ кгс/см²;
- 4) среднесуточная температура сетевой воды в обратных трубопроводах не может превышать заданную графиком более чем на 5 %.

Изменение температурного графика не требуется.

5.9 Предложения по перспективной установленной тепловой мощности каждого источника тепловой энергии с предложениями по сроку ввода в эксплуатацию новых мощностей

Основным направлением развития системы теплоснабжения выбрано сохранение существующей системы с проведением работ по реконструкции существующей котельной с переводом на природный газ. Для обеспечения качественного и надежного теплоснабжения потребителей, данный вариант развития предусматривает также поэтапную замену изношенных сетей теплоснабжения.

Сведения о перспективной установленной тепловой мощности каждого источника тепловой энергии рассмотрены в Разделе 2 настоящей схемы.

5.10 Предложения по вводу новых и реконструкции существующих источников тепловой энергии с использованием возобновляемых источников энергии, а также местных видов топлива

Мероприятия по использованию возобновляемых источников энергии и местных видов топлив на источниках тепловой энергии не предусмотрены.

Основным направлением развития системы теплоснабжения выбрано сохранение существующей системы с проведением работ по реконструкции существующей котельной с переводом на природный газ. Для обеспечения качественного и надежного теплоснабжения потребителей, данный вариант развития предусматривает также поэтапную замену изношенных сетей теплоснабжения.

РАЗДЕЛ 6 ПРЕДЛОЖЕНИЯ ПО СТРОИТЕЛЬСТВУ, РЕКОНСТРУКЦИИ И (ИЛИ) МОДЕРНИЗАЦИИ ТЕПЛОВЫХ СЕТЕЙ

6.1 Предложения по строительству, реконструкции и (или) модернизации тепловых сетей, обеспечивающих перераспределение тепловой нагрузки из зон с дефицитом располагаемой тепловой мощности источников тепловой энергии в зоны с резервом располагаемой тепловой мощности источников тепловой энергии (использование существующих резервов)

На территории муниципального образования действует один источник теплоснабжения, отапливающих жилые, административные и социально-значимые объекты.

Основным направлением развития системы теплоснабжения выбрано сохранение существующей системы с проведением работ по реконструкции существующей котельной с переводом на природный газ. Для обеспечения качественного и надежного теплоснабжения потребителей, данный вариант развития предусматривает также поэтапную замену изношенных сетей теплоснабжения.

Перераспределение тепловой нагрузки в зонах действия источников тепла не планируется.

№	Мероприятие	Срок реализации	Финансирование (тыс.руб. без НДС)	Источник финансирования
1	Строительство блочно-модульной газовой котельной в с. Межадор, д. Шорсай, д. 106 Сысольского района Республики Коми с последующим закрытием существующей угольной котельной	2024-2026	Не более 60 000.00	Заемные средства

6.2 Предложения по строительству, реконструкции и (или) модернизации тепловых сетей для обеспечения перспективных приростов тепловой нагрузки в осваиваемых районах поселения под жилищную, комплексную или производственную застройку

Подключение новых объектов, находящихся в застроенной части населенных пунктов, рекомендуется производить к существующим тепловым сетям с учетом их пропускной способности. Однако для отопления и горячего водоснабжения индивидуальных домов рекомендуется применение индивидуальных двухконтурных котлов. Выбор индивидуальных источников тепла объясняется тем, что объекты имеют незначительную тепловую нагрузку и находятся на значительном расстоянии друг от друга, что влечет за собой большие потери в тепловых сетях и значительные капвложения по их прокладке.

В застроенной части и на территории подлежащей застройке предусматривается подземная прокладка тепловых сетей (бесканальная, в каналах или в тоннелях (коллекторах) совместно с другими инженерными сетями). При обосновании допускается надземная прокладка тепловых сетей, кроме территории детских и лечебных учреждений.

В случае надземной прокладки тепловые сети прокладываются с соблюдением расстояния по горизонтали от строительных конструкций тепловых

сетей или оболочки изоляции трубопроводов при бесканальной прокладке до зданий, сооружений и инженерных сетей в соответствии с таблицей А.3 СП 124.13330.2012. «Свод правил. Тепловые сети. Актуализированная редакция СНиП 41-02-2003».

Величину диаметра трубопровода, способ прокладки и т.д. необходимо определить в ходе наладочного гидравлического расчета по каждому факту предполагаемого подключения.

Планом развития поселения предусматривается новое жилищное строительство, размещаемое на территориях существующей застройки путем реконструкции и создания новой современной застройки, обеспечивающей комфортные условия проживания. В соответствии с планами развития На территории поселения планируется строительство жилых и общественных зданий, а также индивидуальных жилых домов.

Для отопления и горячего водоснабжения индивидуальных домов рекомендуется применение индивидуальных двухконтурных котлов, работающих на газовом и твердом топливе. Выбор индивидуальных источников тепла объясняется тем, что объекты имеют незначительную тепловую нагрузку и находятся на значительном расстоянии друг от друга, что влечет за собой большие потери в тепловых сетях и значительные капвложения по их прокладке.

Для теплоснабжения вновь строящихся зданий (группы зданий) с небольшим теплопотреблением и промышленных объектов рекомендуется использовать автономные источники тепла, отдельностоящие и пристроенные блочно-модульные котельные малой мощности.

6.3 Предложения по строительству, реконструкции и (или) модернизации тепловых сетей в целях обеспечения условий, при наличии которых существует возможность поставок тепловой энергии потребителям от различных источников тепловой энергии при сохранении надежности теплоснабжения

Строительство тепловых сетей, обеспечивающих условия, при наличии которых существует возможность поставок тепловой энергии потребителям от различных источников тепловой энергии при сохранении надежности теплоснабжения, на данном этапе не рекомендуется.

6.4 Предложения по строительству, реконструкции и (или) модернизации тепловых сетей для повышения эффективности функционирования системы теплоснабжения, в том числе за счет перевода котельных в пиковый режим работы или ликвидации котельных

Для повышения эффективности функционирования системы теплоснабжения рекомендуется модернизация тепловых сетей с заменой существующих трубопроводов, в т. ч. выработавших свой ресурс, на новые предизолированные трубопроводы. Замена трубопроводов на новые приведет к снижению потерь тепловой энергии за счет более эффективной теплоизоляции и минимизации утечек на тепловых сетях.

6.5 Предложения по строительству, реконструкции и (или) модернизации тепловых сетей для обеспечения нормативной надежности теплоснабжения потребителей

На территории поселения есть необходимость в реконструкции тепловых сетей в связи с их износом. Для обеспечения качественного и надежного теплоснабжения потребителей рекомендуется своевременно проводить текущие и плановые

ремонты тепловых сетей и запорной арматуры. Характеристика рекомендуемых мероприятий приведена в таблице 121.

Таблица 121 – Мероприятия по реконструкции трубопроводов со сверхнормативным износом

№ п/п	Наименование мероприятий	Год реализации	Объем инвестиций*, тыс. руб
1	Поэтапная замена изношенных сетей теплоснабжения, ремонт и замена запорной арматуры	2025-2040	3750,0

*- Объемы инвестиций в реконструкцию тепловых сетей определены по укрупненным показателям на основании объектов-аналогов и должны быть уточнены на последующих стадиях проектирования.

Текущий ремонт тепловых сетей локальных котельных рекомендуется выполнять в рамках текущей деятельности обслуживающих организаций.

Рекомендуется при новом строительстве и реконструкции существующих теплопроводов применять предизолированные трубопроводы в пенополиуретановой (ППУ) изоляции. Трубы ППУ-изоляции представляют собой трехслойную монолитную конструкцию, которая состоит из стальной трубы, теплоизолирующего слоя из пенополиуретана и защитной оболочки из полиэтилена.

Преимущества трубопроводов в ППУ-изоляции:

- 1) низкое водопоглощение пенополиуретана;
- 2) пенополиуретан экологически безопасен, низкая токсичность;
- 3) долговечность пенополиуретана;
- 4) пенополиуретан имеет низкий коэффициент теплопроводности. Данный показатель у ППУ равен 0,019 - 0,035 Вт/м·К;
- 5) высокая адгезионная прочность пенополиуретана;
- 6) звукопоглощение пенополиуретана;
- 7) пенополиуретан, нанесенные на металлическую поверхность, защищают ее от коррозии.

РАЗДЕЛ 7 ПРЕДЛОЖЕНИЯ ПО ПЕРЕВОДУ ОТКРЫТЫХ СИСТЕМ ТЕПЛОСНАБЖЕНИЯ (ГОРЯЧЕГО ВОДОСНАБЖЕНИЯ), ОТДЕЛЬНЫХ УЧАСТКОВ ТАКИХ СИСТЕМ НА ЗАКРЫТЫЕ СИСТЕМЫ ГОРЯЧЕГО ВОДОСНАБЖЕНИЯ

7.1 Предложения по переводу существующих открытых систем теплоснабжения (горячего водоснабжения), отдельных участков таких систем на закрытые системы горячего водоснабжения, для осуществления которого необходимо строительство индивидуальных и (или) центральных тепловых пунктов при наличии у потребителей внутридомовых систем горячего водоснабжения

Централизованное горячее водоснабжение с использованием открытой системы теплоснабжения не предусмотрено.

7.2 Предложения по переводу существующих открытых систем теплоснабжения (горячего водоснабжения), отдельных участков таких систем на закрытые системы горячего водоснабжения, для осуществления которого отсутствует необходимость строительства индивидуальных и (или) центральных тепловых пунктов по причине отсутствия у потребителей внутридомовых систем горячего водоснабжения

Централизованное горячее водоснабжение с использованием открытой системы теплоснабжения не предусмотрено.

РАЗДЕЛ 8 ПЕРСПЕКТИВНЫЕ ТОПЛИВНЫЕ БАЛАНСЫ

8.1 Перспективные топливные балансы для каждого источника тепловой энергии по видам основного, резервного и аварийного топлива на каждом этапе

На территории муниципального образования действует один источник теплоснабжения, отапливающий социально-значимые, общественные здания и жилой фонд. В качестве основного вида топлива на котельной используется твердое топливо (каменный уголь). Сведения о фактическом и перспективном потреблении котельно-печного топлива приведены в таблице 122.

Таблица 122 - Существующий и перспективный топливные балансы

№ п/п	Составляющая баланса	Ед. изм.	2024 год	2025 год	2026 год	2027 год	2028 год	2029 год	2030 год	2031-2040 годы
1	Котельная с. Междор									
1.1	Вид топлива		уголь	уголь	природный газ	природный газ	природный газ	природный газ	природный газ	природный газ
1.2	расход натурального топлива	Тн/ тыс. куб.м	757,0	844,3	372,8	372,3	371,8	371,2	370,7	370,2
1.3	Расход условного топлива	т.у.т.	593,3	638,2	430,3	429,6	429,0	428,4	427,8	427,2
1.4	Выработка тепловой энергии	Гкал	2715,8	2742	2707,9	2704,0	2700,1	2696,3	2692,4	2688,6
1.5	Собственные и хозяйственные нужды котельной	Гкал	67,4	63,3	67,4	67,4	67,4	67,4	67,4	67,4
1.6	Тепловая энергия, отпущенная в сети	Гкал	2648,4	2678,9	2640,5	2636,6	2632,7	2628,9	2625,0	2621,2
1.7	Потери тепловой сети	Гкал	788,1	898,7	780,2	776,3	772,4	768,5	764,7	760,9
		%	29,8	33,5	29,5	29,4	29,3	29,2	29,1	29,0
1.8	Тепловая энергия, отпущенная потребителям	Гкал	1860,3	1780,2	1860,3	1860,3	1860,3	1860,3	1860,3	1860,3
1.9	УРУТ на отпуск тепловой энергии	кг.у.т./ Гкал	224,0	238,25	158,9	158,9	158,9	158,9	158,9	158,9
1.10	Средневзвешенный КПД котельной	%	65,4	61,4	90,0	90,0	90,0	90,0	90,0	90,0

8.2 Потребляемые источником тепловой энергии виды топлива, включая местные виды топлива, а также используемые возобновляемые источники энергии

На территории муниципального образования действует один источник теплоснабжения. В качестве основного вида топлива на котельной используется твердое топливо (каменный уголь).

По состоянию на 2025 год на территории поселения источники тепловой энергии с использованием ВИЭ отсутствуют.

8.3 Виды топлива (в случае, если топливом является уголь, - вид ископаемого угля в соответствии с Межгосударственным стандартом ГОСТ 25543-2013 «Угли бурые, каменные и антрациты. Классификация по генетическим и технологическим параметрам»), их долю и значение низшей теплоты сгорания топлива, используемые для производства тепловой энергии по каждой системе теплоснабжения

На территории муниципального образования действует один источник теплоснабжения. В качестве основного вида топлива на котельной используется твердое топливо (каменный уголь).

Характеристика используемого котельно-печного топлива приведена в таблице ниже.

Таблица 123 - Особенности характеристик топлива, поставляемого на источники тепла

№ п/п	Вид топлива	Показатель	Значение
1	Каменный уголь (основное топливо)	Он ^р	5000-5500 ккал/кг

При отсутствии централизованного теплоснабжения отопление жилых и общественных зданий осуществляется с помощью индивидуальных источников тепловой энергии (твердотопливные котлы, печи на твердом топливе, электроотопление).

8.4 Преобладающий в поселении вид топлива, определяемый по совокупности всех систем теплоснабжения, находящихся в соответствующем поселении

На территории муниципального образования действует один источник теплоснабжения. В качестве основного вида топлива на котельной используется твердое топливо (каменный уголь).

8.5 Приоритетное направление развития топливного баланса поселения

На территории муниципального образования действует один источник теплоснабжения. В качестве основного вида топлива на котельной используется твердое топливо (каменный уголь). Перевод котельных на другие виды топлива не планируется.

Основным направлением развития системы теплоснабжения выбрано сохранение существующей системы с проведением работ по реконструкции существующей котельной с переводом на природный газ.

РАЗДЕЛ 9 ИНВЕСТИЦИИ В СТРОИТЕЛЬСТВО, РЕКОНСТРУКЦИЮ, ТЕХНИЧЕСКОЕ ПЕРЕВООРУЖЕНИЕ И (ИЛИ) МОДЕРНИЗАЦИЮ

9.1 Предложения по величине необходимых инвестиций в строительство, реконструкцию, техническое перевооружение и (или) модернизацию источников тепловой энергии на каждом этапе

Предложения по величине необходимых инвестиций в техническое перевооружение источника тепла представлено в таблице 124.

Таблица 124 – Мероприятия по техническое перевооружение и строительство источников тепла, в тыс. руб.

*- Объемы инвестиций в развитие системы теплоснабжения определены по укрупненным показателям на основании объектов-аналогов и должны быть уточнены на последующих стадиях проектирования.

Год реализации	ВСЕГО (тыс.руб. без НДС)	2024	2025	2026
Строительство блочно-модульной газовой котельной в с. Межадор, д. Шорсай, д. 106 Сысольского района Республики Коми с последующим закрытием существующей угольной котельной	Не более 60 000.00	Не более 5 000.00	Не более 55 000.00	0,00

9.2 Предложения по величине необходимых инвестиций в строительство, реконструкцию, техническое перевооружение и (или) модернизацию тепловых сетей, насосных станций и тепловых пунктов на каждом этапе

Сведения об объемах инвестиций в реконструкцию тепловых сетей приведены в таблице 124.

9.3 Предложения по величине инвестиций в строительство, реконструкцию, техническое перевооружение и (или) модернизацию в связи с изменениями температурного графика и гидравлического режима работы системы теплоснабжения на каждом этапе

В настоящий момент изменение существующего температурного графика не рекомендуется.

9.4 Предложения по величине необходимых инвестиций для перевода открытой системы теплоснабжения (горячего водоснабжения), отдельных участков таких систем в закрытую систему горячего водоснабжения на каждом этапе

Предложения отсутствуют.

9.5 Оценка эффективности инвестиций по отдельным предложениям

Экономическая эффективность реализации мероприятий по сохранению существующей схемы теплоснабжения с проведением работ по модернизации существующих объектов выражается в сокращении эксплуатационных издержек, уменьшению удельных расходов топлива на производство тепла, а также снижению потерь тепла при транспортировке.

Для обеспечения надежного теплоснабжения необходимо регулярно проводить работы по замене изношенного и устаревшего оборудования, замене тепловых сетей.

9.6 Величина фактически осуществленных инвестиций в строительство, реконструкцию, техническое перевооружение и (или) модернизацию объектов теплоснабжения за базовый период и базовый период актуализации

Модернизация объектов теплоснабжения проводится в рамках текущей деятельности теплоснабжающей организации.

РАЗДЕЛ 10 РЕШЕНИЕ О ПРИСВОЕНИИ СТАТУСА ЕДИНОЙ ТЕПЛОСНАБЖАЮЩЕЙ ОРГАНИЗАЦИИ (ОРГАНИЗАЦИЯМ)

10.1 Решение об определении единой теплоснабжающей организации (организаций)

В настоящее время на территории поселения действует один источник централизованного теплоснабжения, отапливающий жилые, административные и социально-значимые объекты. Обслуживание объектов систем централизованного теплоснабжения осуществляется Обществом с ограниченной ответственностью «Коми тепловая компания» (далее – Сысольский филиал АО «Коми тепловая компания»).

Реестр систем теплоснабжения приведен в таблице 125.

Таблица 125 - Реестр ЕТО, содержащий перечень систем теплоснабжения

№ п/п	Наименование Единой теплоснабжающей организации	Наименование источника системы централизованного теплоснабжения	Зона деятельности	Информация о подаче заявки на присвоение ЕТО	Основание для присвоения статуса ЕТО
1	Сысольский филиал АО «Коми тепловая компания»	Котельная с. Межадор	Котельная, тепловые сети	отсутствует	п. 11 постановления Правительства РФ от 08.08.2012 № 808

0.2 Реестр зон деятельности единой теплоснабжающей организации (организаций)

Реестр единых теплоснабжающих организаций, содержащий перечень систем теплоснабжения, входящих в зону деятельности единой теплоснабжающей организаций, приведен в таблице 125.

10.3 Основания, в том числе критерии, в соответствии с которыми теплоснабжающей организации присвоен статус единой теплоснабжающей организации

Федеральным законом от 27.07.2010 № 190-ФЗ «О теплоснабжении» - дается следующее определение единой теплоснабжающей организацией: «Единая теплоснабжающая организация в системе теплоснабжения - теплоснабжающая организация, которой в отношении системы (систем) теплоснабжения присвоен статус единой теплоснабжающей организации».

Согласно п. 4 Постановление Правительства РФ от 08.08.2012 № 808 «Об организации теплоснабжения в Российской Федерации и о внесении изменений в некоторые акты Правительства Российской Федерации» в случае если на территории поселения, городского поселения существуют несколько систем теплоснабжения, единая теплоснабжающая организация (организации) определяется в отношении каждой или нескольких систем теплоснабжения, расположенных в границах поселения, городского поселения.

Критериями, в соответствии с которыми теплоснабжающей организации присвоен статус единой теплоснабжающей организации согласно Постановлению Правительства РФ от 08.08.2012 № 808 «Об организации теплоснабжения в Российской Федерации и о внесении изменений в некоторые акты Правительства Российской Федерации», являются;

1) владение на праве собственности или ином законном основании источниками тепловой энергии с наибольшей рабочей тепловой мощностью и (или) тепловыми сетями с наибольшей емкостью в границах зоны деятельности единой теплоснабжающей организации;

2) размер собственного капитала;

3) способность в лучшей мере обеспечить надежность теплоснабжения в соответствующей системе теплоснабжения.

В случае если организациями не подано ни одной заявки на присвоение статуса единой теплоснабжающей организации, статус единой теплоснабжающей организации присваивается организации, владеющей в соответствующей зоне деятельности источниками тепловой энергии с наибольшей рабочей тепловой мощностью и (или) тепловыми сетями с наибольшей тепловой емкостью.

Единая теплоснабжающая организация при осуществлении своей деятельности обязана:

1) заключать и исполнять договоры теплоснабжения с любыми обратившимися к ней потребителями тепловой энергии, теплопотребляющие установки которых находятся в данной системе теплоснабжения при условии соблюдения указанными потребителями выданных им в соответствии с законодательством о градостроительной деятельности технических условий подключения к тепловым сетям;

2) заключать и исполнять договоры поставки тепловой энергии (мощности) и (или) теплоносителя в отношении объема тепловой нагрузки, распределенной в соответствии со схемой теплоснабжения;

3) заключать и исполнять договоры оказания услуг по передаче тепловой энергии, теплоносителя в объеме, необходимом для обеспечения теплоснабжения потребителей тепловой энергии с учетом потерь тепловой энергии, теплоносителя при их передаче.

В настоящее время Сысольский филиал АО «Коми тепловая компания», отвечает всем требованиям, предъявляемым к единым теплоснабжающим организациям в зонах действия обслуживаемых систем теплоснабжения. Реестр единых теплоснабжающих организаций, содержащий перечень систем теплоснабжения, входящих в зону деятельности единой теплоснабжающей организаций, приведен в таблице 125.

10.4 Информация о поданных теплоснабжающими организациями заявках на присвоение статуса единой теплоснабжающей организации

Сведения о заявках, поданных в рамках разработки проекта схемы теплоснабжения (при их наличии), на присвоение статуса единой теплоснабжающей организации, отсутствуют.

10.5 Реестр систем теплоснабжения, содержащий перечень теплоснабжающих организаций, действующих в каждой системе теплоснабжения, расположенных в границах поселения

Описание границ зон деятельности единой теплоснабжающей организации, действующей на территории поселения, приведено в таблице 125.

РАЗДЕЛ 11 РЕШЕНИЯ О РАСПРЕДЕЛЕНИИ ТЕПЛОВОЙ НАГРУЗКИ МЕЖДУ ИСТОЧНИКАМИ ТЕПЛОВОЙ ЭНЕРГИИ

11.1 Сведения о величине тепловой нагрузки, распределяемой (перераспределяемой) между источниками тепловой энергии в соответствии с указанными в схеме теплоснабжения решениями об определении границ зон действия источников тепловой энергии, а также сроки выполнения перераспределения для каждого этапа

На территории муниципального образования действует один источник теплоснабжения, отапливающий социально-значимые, общественные здания и жилой фонд. Перераспределение тепловой нагрузки не планируется.

Существующие и перспективные балансы источника теплоснабжения приведены в Разделе 2 настоящей Схемы.

РАЗДЕЛ 12 РЕШЕНИЯ ПО БЕСХОЗЯЙНЫМ ТЕПЛОВЫМ СЕТЯМ

12.1 Перечень выявленных бесхозных тепловых сетей (в случае их выявления) и перечень организаций, уполномоченных на их эксплуатацию в порядке, установленном Федеральным законом от 27.07.2010 № 190-ФЗ «О теплоснабжении».

Согласно статьи 15 пункта 6 Федерального закона от 27.07.2010 № 190-ФЗ «О теплоснабжении» в случае выявления бесхозных тепловых сетей (тепловых сетей, не имеющих эксплуатирующей организации) орган местного самоуправления поселения или городского округа до признания права собственности на указанные бесхозные тепловые сети в течение тридцати дней с даты их выявления обязан определить теплосетевую организацию, тепловые сети которой непосредственно соединены с указанными бесхозными тепловыми сетями, или единую теплоснабжающую организацию в системе теплоснабжения, в которую входят указанные бесхозные тепловые сети и которая осуществляет содержание и обслуживание указанных бесхозных тепловых сетей. Орган регулирования обязан включить затраты на содержание и обслуживание бесхозных тепловых сетей в тарифы соответствующей организации на следующий период регулирования.

На момент разработки схемы теплоснабжения бесхозные тепловые сети не выявлены.

РАЗДЕЛ 13 СИНХРОНИЗАЦИЯ СХЕМЫ ТЕПЛОСНАБЖЕНИЯ СО СХЕМОЙ ГАЗОСНАБЖЕНИЯ И ГАЗИФИКАЦИИ ПОСЕЛЕНИЯ, СХЕМОЙ И ПРОГРАММОЙ РАЗВИТИЯ ЭЛЕКТРОЭНЕРГЕТИКИ СУБЪЕКТА, А ТАКЖЕ СО СХЕМОЙ ВОДОСНАБЖЕНИЯ И ВОДООТВЕДЕНИЯ ПОСЕЛЕНИЯ

13.1 Описание решений (на основе утвержденной региональной (межрегиональной) программы газификации жилищно-коммунального хозяйства, промышленных и иных организаций) о развитии соответствующей системы газоснабжения в части обеспечения топливом источников тепловой энергии

В настоящее время территория сельского поселения «Межадор» ведутся работы по строительству:

- Газопровода-отвода к ГРС «Межадор» (7,5 тыс.м.куб/час);
- Газопровода межпоселковый от ГРС «Межадор» до с. Визинга, Кольель, Первомайский, Куниб, Шорсай, Межадор, Мелешор Сысольского района;
- Распределительной сети газоснабжения с. Визинга, Кольель, Первомайский, Куниб, Шорсай, Межадор, Мелешор Сысольского района.

Газификация территории поселения позволит выполнить работы по реконструкции существующий мазутных котельных с переводом их на природный газ.

13.2 Описание проблем организации газоснабжения источников тепловой энергии

Проблемы организации газоснабжения источников тепловой энергии отсутствуют.

Основным направлением развития системы теплоснабжения выбрано сохранение существующей системы с проведением работ по реконструкции существующей котельной с переводом на природный газ.

13.3 Предложения по корректировке утвержденной (актуализации) региональной (межрегиональной) программы газификации жилищно-коммунального хозяйства, промышленных и иных организаций для обеспечения согласованности такой программы с указанными в схеме теплоснабжения решениями о развитии источников тепловой энергии и систем теплоснабжения

Предложения отсутствуют.

13.4 Описание решений (вырабатываемых с учетом положений утвержденной схемы и программы развития Единой энергетической системы России) о строительстве, реконструкции, техническом перевооружении и (или) модернизации, выводе из эксплуатации источников тепловой энергии и генерирующих объектов, включая входящее в их состав оборудование, функционирующих в режиме комбинированной выработки электрической и тепловой энергии, в части перспективных балансов тепловой мощности в схемах теплоснабжения

На территории поселения источники тепловой энергии, функционирующие в режиме комбинированной выработки электрической и тепловой энергии, отсутствуют. Предложения отсутствуют.

13.5 Предложения по строительству генерирующих объектов, функционирующих в режиме комбинированной выработки электрической и тепловой энергии, указанных в схеме теплоснабжения, для их учета при актуализации схемы и программы перспективного развития электроэнергетики субъекта Российской Федерации, схемы и программы развития Единой энергетической системы России, содержащие в том числе описание участия указанных объектов в перспективных балансах тепловой мощности и энергии

На территории поселения источники тепловой энергии, функционирующие в режиме комбинированной выработки электрической и тепловой энергии, отсутствуют.

Предложения отсутствуют.

13.6 Описание решений (вырабатываемых с учетом положений утвержденной схемы водоснабжения поселения) о развитии соответствующей системы водоснабжения в части, относящейся к системам теплоснабжения

Решений вырабатываемых с учетом положений утвержденной схемы водоснабжения о развитии соответствующей системы водоснабжения в части, относящейся к системам теплоснабжения нет.

13.7 Предложения по корректировке утвержденной (актуализации) схемы водоснабжения поселения для обеспечения согласованности такой схемы и указанных в схеме теплоснабжения решений о развитии источников тепловой энергии и систем теплоснабжения

Решений вырабатываемых с учетом положений утвержденной схемы водоснабжения о развитии соответствующей системы водоснабжения в части, относящейся к системам теплоснабжения нет.

РАЗДЕЛ 14 ИНДИКАТОРЫ РАЗВИТИЯ СИСТЕМ ТЕПЛОСНАБЖЕНИЯ ПОСЕЛЕНИЯ

14.1 Существующие и перспективные значения индикаторов развития систем теплоснабжения, а в ценовых зонах теплоснабжения также должен содержать целевые значения ключевых показателей, отражающих результаты внедрения целевой модели рынка тепловой энергии и результаты их достижения, а также существующие и перспективные значения целевых показателей реализации схемы теплоснабжения поселения, подлежащие достижению каждой единой теплоснабжающей организацией, функционирующей на территории такого поселения. Указанные значения определены в главе 13 обосновывающих материалов к схемам теплоснабжения

Индикаторами развития системы теплоснабжения являются:

- 1) количество прекращений подачи тепловой энергии, теплоносителя в результате технологических нарушений на тепловых сетях;
- 2) количество прекращений подачи тепловой энергии, теплоносителя в результате технологических нарушений на источниках тепловой энергии;
- 3) удельный расход условного топлива на единицу тепловой энергии, отпускаемой с коллекторов источников тепловой энергии (отдельно для тепловых электрических станций и котельных);
- 4) отношение величины технологических потерь тепловой энергии, теплоносителя к материальной характеристике тепловой сети;
- 5) коэффициент использования установленной тепловой мощности;
- 6) удельная материальная характеристика тепловых сетей, приведенная к расчетной тепловой нагрузке;
- 7) доля тепловой энергии, выработанной в комбинированном режиме (как отношение величины тепловой энергии, отпущенной из отборов турбоагрегатов, к общей величине выработанной тепловой энергии в границах поселения);
- 8) удельный расход условного топлива на отпуск электрической энергии;
- 9) коэффициент использования теплоты топлива (только для источников тепловой энергии, функционирующих в режиме комбинированной выработки электрической и тепловой энергии);
- 10) доля отпуска тепловой энергии, осуществляемого потребителям по приборам учета, в общем объеме отпущенной тепловой энергии;
- 11) средневзвешенный (по материальной характеристике) срок эксплуатации тепловых сетей (для каждой системы теплоснабжения);
- 12) отношение материальной характеристики тепловых сетей, реконструированных за год, к общей материальной характеристике тепловых сетей (фактическое значение за отчетный период и прогноз изменения при реализации проектов, указанных в утвержденной схеме теплоснабжения);
- 13) отношение установленной тепловой мощности оборудования источников тепловой энергии, реконструированного за год, к общей установленной тепловой мощности источников тепловой энергии (фактическое значение за отчетный период и прогноз изменения при реализации проектов, указанных в утвержденной схеме теплоснабжения);
- 14) отсутствие зафиксированных фактов нарушения антимонопольного законодательства (выданных предупреждений, предписаний), а также отсутствие применения санкций, предусмотренных Кодексом Российской Федерации об административных правонарушениях, за нарушение законодательства Российской Федерации в

сфере теплоснабжения, антимонопольного законодательства Российской Федерации, законодательства Российской Федерации о естественных монополиях.

Индикаторы развития системы теплоснабжения приведены в таблице 126.

Таблица 126 - Индикаторы развития системы теплоснабжения

№ п/п	Наименование	Ед. изм	2024 год	2025 год	2026 год	2027 год	2028 год	2029 год	2030 год	2031-2040 годы
1	Количество прекращений подачи тепловой энергии, теплоносителя в результате технологических нарушений на тепловых сетях	ед. год	0	0	0	0	0	0	0	0
2	Количество прекращений подачи тепловой энергии, теплоносителя в результате технологических нарушений на источниках тепловой энергии	ед. год	0	0	0	0	0	0	0	0
3	Удельный расход условного топлива на единицу отпускаемой тепловой энергии									
3.1	Котельная с. Межадор	кг у.т./Гквал	224,0	224,0	158,9	158,9	158,9	158,9	158,9	158,9
4	Отношение величины технологических потерь тепловой энергии к материальной характеристике тепловой сети									
4.1	Котельная с. Межадор	Гкал/м.кв	2,075	2,065	2,054	2,044	2,034	2,024	2,013	2,003
5	Отношение величины потерь теплоносителя к материальной характеристике тепловой сети									
5.1	Котельная с. Межадор	куб.м/м.кв	2,060	2,060	2,060	2,060	2,060	2,060	2,060	2,060
6	Коэффициент использования установленной тепловой мощности									
6.1	Котельная с. Межадор	%	48,12	48,12	44,11	44,11	44,11	44,11	44,11	44,11
7	Удельная материальная характеристика тепловых сетей, приведенная к расчетной тепловой нагрузке									
7.1	Котельная с. Межадор	Гкал/час.м.кв	0,00300	0,00300	0,00300	0,00300	0,00300	0,00300	0,00300	0,00300
8	Доля тепловой энергии, выработанной в комбинированном режиме	%	-	-	-	-	-	-	-	-
9	удельный расход условного топлива на отпуск электрической энергии	кг у.т./кВт.ч	-	-	-	-	-	-	-	-

№ п/п	Наименование	Ед. изм	2024 год	2025 год	2026 год	2027 год	2028 год	2029 год	2030 год	2031-2040 годы
10	коэффициент использования теплоты топлива (только для источников тепловой энергии, функционирующих в режиме комбинированной выработки электрической и тепловой энергии)		-	-	-	-	-	-	-	-
11	доля отпуска тепловой энергии, осуществляемого потребителям по приборам учета, в общем объеме отпущенной тепловой энергии	%	73	75	80	90	95	100	100	100
12	средневзвешенный (по материальной характеристике) срок эксплуатации тепловых сетей (для каждой системы теплоснабжения)	лет	н/д	н/д	н/д	н/д	н/д	н/д	н/д	н/д
13	отношение материальной характеристики тепловых сетей, реконструированных за год, к общей материальной характеристике тепловых сетей (фактическое значение за отчетный период и прогноз изменения при реализации проектов, указанных в утвержденной схеме теплоснабжения) (для каждой системы теплоснабжения, а также для поселения, городского округа, города федерального значения)	%	5	10	5	5	5	5	5	5
14	Отношение установленной тепловой мощности оборудования источников тепловой энергии, реконструированного за год, к общей установленной тепловой мощности источников тепловой энергии.	%	0	0	0	0	0	0	0	0
15	Отсутствие зафиксированных фактов нарушения антимонопольного законодательства (выданных предупреждений, предписаний), а также отсутствие применения санкций, предусмотренных Кодексом Российской Федерации об административных правонарушениях, за нарушение законодательства Российской Федерации в сфере теплоснабжения, антимонопольного законодательства Российской Федерации, законодательства Российской Федерации о естественных монополиях.	%	0	0	0	0	0	0	0	0

РАЗДЕЛ 15 ЦЕНОВЫЕ (ТАРИФНЫЕ) ПОСЛЕДСТВИЯ

15.1 Результаты расчетов и оценки ценовых (тарифных) последствий реализации предлагаемых проектов схемы теплоснабжения для потребителя, осуществленных в соответствии с главой 14 обосновывающих материалов к схеме теплоснабжения.

Прогнозные тарифы рассчитаны на основе экспертных оценок и могут пересматриваться по мере появления уточненных прогнозов социально-экономического развития по данным Минэкономразвития РФ (прогнозов роста цен на топливо и электроэнергию, ИПЦ и других индексов-дефляторов) и с учетом возможного изменения условий реализации мероприятий схемы теплоснабжения.

Прогнозирование финансово-хозяйственной деятельности Теплоснабжающей организации проводится на основе фактических показателей финансово-хозяйственной деятельности за базовый период регулирования и утверждённый период регулирования на момент разработки схемы теплоснабжения. В качестве исходных данных принимаются с данные портала по раскрытию информации, подлежащих свободному доступу (<http://ri.eias.ru>) и данные от ТСО.

Индексы-дефляторы, принятые для прогноза производственных расходов и тарифов на покупные энергоносители и воду определены на основе следующих документов:

1) Прогноз социально-экономического развития Российской Федерации на 2025 год и на плановый период 2026 и 2027 годов (опубликован на сайте Минэкономразвития РФ, от 30.09.2024 г.).

Таблица 127 – Индексы-дефляторы, принятые для прогноза производственных расходов и тарифов на покупные энергоносители и воду (базовый вариант развития)

№	Наименование	Период, год													
		2021	2022	2023	2024	2025	2026	2027	2028	2029	2030	2031	2032	2033	
1	Индекс потребительских цен (ИПЦ), $I_{ипц,i}$	1,037	1,124	1,055	1,057	1,055	1,045	1,041	1,020	1,020	1,020	1,02	1,02	1,02	
2	Индекс роста оптовой цены на природный газ (для всех категорий потребителей, за исключением населения), $I_{пг,i}$	1,367	1,122	0,929	1,159	1,074	1,014	1,017	1,020	1,020	1,020	1,02	1,02	1,02	
3	Индекс роста цены на каменный уголь, $I_{ку,i}$	1,165	1,537	0,875	1,057	1,059	1,033	1,030	1,036	1,036	1,036	1,036	1,036	1,036	
4	Индекс роста цены на электроэнергию (для всех категорий потребителей, за исключением населения), $I_{ээ,i}$	1,034	1,050	1,075	1,056	1,095	1,037	1,038	1,000	1,000	1,000	1,000	1,000	1,000	
5	Индекс роста цены на услуги водоснабжения/водоотведения,	1,039	1,042	1,043	1,044	1,045	1,028	1,027	1,027	1,027	1,027	1,027	1,027	1,027	

№ п/ п	Наименование	Период, год												
		20 21	20 22	20 23	20 24	20 25	20 26	20 27	20 28	20 29	20 30	20 31	20 32	20 33
	<i>I_{BC/BO}</i>													
6	Индекс роста цены на покупную тепловую энергию, <i>I_{TЭ,i}</i>	1,1 48	1,1 39	1,0 45	1,0 64	1,0 44	1,0 39	1,0 23	1,0 23	1,0 39	1,0 39	1,0 23	1,0 23	1,0 39

Тарифно-балансовые модели теплоснабжения потребителей по каждой системе теплоснабжения приведены в таблицах ниже.

Таблица 128 - Тарифно-балансовые модели теплоснабжения потребителей Сысольский филиал АО «Коми тепловая компания» (системы теплоснабжения сельского поселения «Межадор»)

№ п/ п	Наименование	Ед. изме рения	2024 год	2025 год	2026 год	2027 год	2028 год	2029 год	2030 год	2031- 2040 годы
1	Производство тепловой энергии	Гкал	2715,8	2711,8	2707,9	2704,0	2700,1	2696,3	2692,4	2688,6
2	Собственные нужды	Гкал	67,4	67,4	67,4	67,4	67,4	67,4	67,4	67,4
3	Потери в тепловой сети	Гкал	788,1	784,1	780,2	776,3	772,4	768,5	764,7	760,9
4	Полезный отпуск	Гкал	190 6,5	190 6,5	190 6,5	190 6,5	190 6,5	190 6,5	190 6,5	190 6,5
5	Себестоимость производимых товаров (оказываемых услуг) по регулируемому виду деятельности, в том числе	тыс.руб.	14640,0	15587,8	11507,2	11906,75	12123,09	12343,72	12568,72	15140,58
5.1	расходы на топливо	тыс.руб.	6631,6	7112,0	2658,85	2700,6	2750,2	2801,2	2853,15	3473,04
5.2	Расходы на покупаемую электрическую энергию (мощность),	тыс.руб.	689,63	754,05	780,82	809,31	808,16	807,01	805,86	804,71
5.3	Расходы на приобретение холодной воды	тыс.руб.	27,70	28,91	29,67	30,43	31,21	32,00	32,82	42,78
5.4	ФОТ	тыс.руб.	4064,94	4288,54	4481,48	4665,2	4758,52	4853,64	4950,77	6034,96
5.5	Расходы на амортизацию основных производственных средств	тыс.руб.	338,86	357,49	373,58	388,90	396,68	404,61	412,70	503,08
5.6	Общепроизводственные расходы:	тыс.руб.	396,81	418,03	436,21	453,44	461,84	470,40	479,13	583,23
5.7	Общехозяйственные расходы:	тыс.руб.	378,17	398,97	416,92	434,01	442,70	451,55	460,58	561,45
6	прочие расходы	тыс.руб.	2113,20	2229,42	2329,75	2425,6	2473,77	2523,22	2573,71	3137,34
7	Прибыль	тыс.руб.	383,52	405,89	423,74	440,81	448,81	456,90	465,14	558,22
8	Необходимая валовая выручка от вида деятельности	тыс.руб.	15024,2	15993,1	11931,0	12347,63	12571,90	12800,61	13033,81	15698,80
9	Оценочная стоимость производства тепла	руб./Гкал	8076,28	8597,06	6413,43	6637,7	6757,92	6880,87	7006,25	8438,77

*- Прогнозирование финансово-хозяйственной деятельности Теплоснабжающей организации проводится на основе фактических показателей финансово-хозяйственной деятельности за базовый период регулирования и утверждённый период регулирования на момент разработки схемы теплоснабжения. В качестве исходных данных принимаются с

данные портала по раскрытию информации, подлежащих свободному доступу (<http://ri.eias.ru>) и данные от ТСО.

Таблица 129 - Оценка ценовых (тарифных) последствий реализации проектов схемы теплоснабжения

№ п / п	Наименование	Ед. изме- рения	2025 год	2026 год	2027 год	2028 год	2029 год	2030 год	2031- 2040 годы
1	Капитальные затраты на реализацию мероприятий	тыс.руб.	38723,0	250,0	250,0	250,0	250,0	250,0	2250,0
2	Средневзвешенная оценочная стоимость производства тепла	руб./Гкал	8597,05	6413,43	6637,37	6757,92	6880,87	7006,25	8438,77
3	Средневзвешенная оценочная стоимость производства тепла с учетом инвестиционной составляющей	руб./Гкал	29412,31	6547,81	6771,76	6892,31	7015,25	7140,63	8559,71
4	Оценочная стоимость производства тепла (с использованием индекса роста цен на тепловую энергию)	руб./Гкал	8431,61	8760,44	8961,93	9168,06	9525,61	9897,11	14066,44

*- Прогнозирование финансово-хозяйственной деятельности Теплоснабжающей организации проводится на основе фактических показателей финансово-хозяйственной деятельности за базовый период регулирования и утверждённый период регулирования на момент разработки схемы теплоснабжения. В качестве исходных данных принимаются с данные портала по раскрытию информации, подлежащих свободному доступу (<http://ri.eias.ru>) и данные от ТСО.

По данным таблицы видно, что реализация мероприятий по реконструкции объектов системы теплоснабжения позволит снизить оценочную стоимость производства тепла к 2040 году на 66,7%, по сравнению с оценочной стоимостью производства тепла, рассчитанной с использованием индекса роста цен на тепловую энергию.

В соответствии с действующим в сфере государственного ценового регулирования законодательством тариф на тепловую энергию, отпускаемую организацией, должен обеспечивать покрытие как экономически обоснованных расходов организации, так и обеспечивать достаточные средства для финансирования мероприятий по надежному функционированию и развитию систем теплоснабжения.

Тариф ежегодно пересматривается и устанавливается органом исполнительной власти субъекта РФ в области государственного регулирования цен (тарифов) с учетом изменения экономически обоснованных расходов организации и возможных изменений условий реализации инвестиционной программы.

Законодательством определен механизм ограничения предельной величины тарифов путем установления ежегодных предельных индексов роста, а также механизм ограничения предельной величины платы за ЖКУ для граждан путем установления ежегодных предельных индексов роста.

При этом возмещение затрат на реализацию рекомендуемых мероприятий организации, осуществляющей регулируемые виды деятельности в сфере теплоснабжения, может потребовать установления для организации тарифов на уровне выше установленного федеральным органом предельного максимального уровня.

Решение об установлении для организации тарифов на уровне выше предельного максимального принимается органом исполнительной власти субъекта РФ в области государственного регулирования тарифов (цен) самостоятельно и не требует согласования с федеральным органом исполнительной власти в области государственного регулирования тарифов в сфере теплоснабжения.

ВЫВОДЫ И РЕКОМЕНДАЦИИ

Для обеспечения надежности и эффективности систем теплоснабжения и исполнения федерального законодательства в сфере теплоснабжения рекомендуется

1. Вести статистику:

1.1) аварийных отключений потребителей и повреждений тепловых сетей и сооружений на них отдельно по отопительному периоду и неотопительному периоду.

Статистика повреждений тепловых сетей по отопительному периоду должна отражать следующие показатели:

- 1) место повреждения (номер участка, участок между тепловыми камерами);
- 2) дату и время обнаружения повреждения;
- 3) количество потребителей, отключенных от теплоснабжения;
- 4) общую тепловую нагрузку потребителей, отключенных от теплоснабжения (из них объектов первой категории теплоснабжения: школы, детские сады, больницы) отдельно по нагрузке отопления, вентиляции, горячего водоснабжения;
- 5) дату и время начала устранения повреждения;
- 6) дату и время завершения устранения повреждения;
- 7) дату и время включения теплоснабжения потребителям;
- 8) причину/причины повреждения, в том числе установленные по результатам расследования для магистральных тепловых сетей.

Статистика повреждений тепловых сетей по неотопительному периоду должна отражать следующие показатели:

- 1) место повреждения (номер участка, участок между тепловыми камерами);
- 2) дату и время обнаружения повреждения;
- 3) количество потребителей, отключенных от горячего водоснабжения; тепловую нагрузку потребителей, отключенных от теплоснабжения (из них объектов первой категории теплоснабжения: школы, детские сады, больницы) по нагрузке горячего водоснабжения;
- 4) дату и время начала устранения повреждения;
- 5) дату и время завершения устранения повреждения;
- 6) дату и время включения теплоснабжения потребителям;
- 7) причину/причины повреждения, в том числе установленные по результатам расследования для магистральных тепловых сетей.

1.2) повреждений тепловых сетей и сооружений в результате гидравлических испытаний на плотность с указанием:

- 1) места повреждения (номер участка, участок между тепловыми камерами) в период гидравлических испытаний на плотность;
- 2) место повреждения (номер участка, участок между тепловыми камерами) в период повторных испытаний;
- 3) причину/причины повреждения.

1.3) отпускаемой тепловой энергии потребителям.

1.4) температуры обратного теплоносителя.

2. По гидравлическим режимам тепловых сетей рекомендуется:

2.1) замена теплоизоляции;

2.2) замена изношенных участков тепловых сетей.

3. При разработке и последующей актуализации схемы теплоснабжения необходимо учитывать:

3.1) предложения по модернизации, реконструкции и новому строительству, выводу из эксплуатации источников тепловой энергии с учетом перспективной застройки территории;

3.2) технико-экономические показатели теплоснабжающих организаций устанавливать по материалам тарифных дел;

3.3) существующие проблемы организации качественного теплоснабжения, перечень причин, приводящих к снижению качества теплоснабжения, включая проблемы в работе теплопотребляющих установок потребителей;

3.4) анализ предписаний надзорных органов об устранении нарушений, влияющих на безопасность и надежность систем теплоснабжения;

3.5) данные платы за подключение к системе теплоснабжения и поступлений денежных средств от осуществления указанной деятельности;

3.6) корректировать договорные величины потребления тепловых нагрузок с использованием Правил установления и изменения (пересмотра) тепловых нагрузок (утвержденных Приказом Минрегиона РФ от 28.12.2009 № 610 «Об утверждении правил установления и изменения (пересмотра) тепловых нагрузок»).

СПИСОК ЛИТЕРАТУРЫ

1. Федеральный закон от 27.07.2010 № 190-ФЗ «О теплоснабжении»// Собрание законодательства - 2010 г. - №31 - ст. 4159.
2. Федеральный закон от 23.11.2009 № 261-ФЗ «Об энергосбережении и о повышении энергетической эффективности, и о внесении изменений в отдельные законодательные акты Российской Федерации»// Собрание законодательства - 2009 г. - № 48 - ст. 5711.
3. Постановление Правительства РФ от 22.02.2012 № 154 «О требованиях к схемам теплоснабжения, порядку их разработки и утверждения» // Собрание законодательства - 2012 г. - №10 - ст. 1242.
4. Постановление Правительства РФ от 08.08.2012 № 808 «Об организации теплоснабжения в Российской Федерации и о внесении изменений в некоторые акты Правительства Российской Федерации»// Собрание законодательства Российской Федерации – 2012 г. - №34 - ст. 4734.
5. Постановление Правительства РФ от 16.05.2014 № 452 «Об утверждении Правил определения плановых и расчета фактических значений показателей надежности и энергетической эффективности объектов теплоснабжения, а также определения достижения организацией, осуществляющей регулируемые виды деятельности в сфере теплоснабжения, указанных плановых значений и о внесении изменения в постановление Правительства Российской Федерации от 15 мая 2010 г. N 340» // Собрание законодательства Российской Федерации - 2014 г. - №21 - ст. 2705.
6. Постановление Правительства РФ от 22.10.2012 № 1075 «О ценообразовании в сфере теплоснабжения»// Собрание законодательства Российской Федерации - 2012 г. - № 44 - ст. 6022.
7. Постановление Правительства РФ от 18.11.2013 № 1034 «О коммерческом учете тепловой энергии, теплоносителя» // Собрание законодательства Российской Федерации - 2013 г. - №47 - ст. 6114.
8. Постановление Правительства РФ от 27.09.2021 № 1628 «Об утверждении Правил установления требований энергетической эффективности для зданий, строений, сооружений и требований к правилам определения класса энергетической эффективности многоквартирных домов» // Собрание законодательства Российской Федерации -2021 г. - №40 - ст. 6851.
9. Постановление Правительства РФ от 05.07.2018 № 787 «О подключении (технологическом присоединении) к системам теплоснабжения, недискриминационном доступе к услугам в сфере теплоснабжения, изменении и признании утратившими силу некоторых актов Правительства Российской Федерации» // Собрание законодательства Российской Федерации - 2018 г. - №29 - ст. 4432.
10. Приказ Минэнерго России от 05.03.2019 № 212 «Об утверждении Методических указаний по разработке схем теплоснабжения» // Официальный интернет-портал правовой информации www.pravo.gov.ru -2019 г. - №0001201908160003.
11. Приказ Минрегиона России от 26.07.2013 № 310 «Об утверждении Методических указаний по анализу показателей, используемых для оценки надежности систем теплоснабжения» // Российская газета - 2013 г. - №279.
12. Приказ Минэнерго России от 30.12.2008 № 323 «Об утверждении порядка определения нормативов удельного расхода топлива при производстве электрической и тепловой энергии» // Бюллетень нормативных актов федеральных органов исполнительной власти (текст приказа) - 2009 г. - №16.

13. Приказ Минэнерго России от 30.12.2008 № 325 «Об утверждении порядка определения нормативов технологических потерь при передаче тепловой энергии, теплоносителя» // Бюллетень нормативных актов федеральных органов исполнительной власти (текст приказа) - 2009 г. - №16.

14. Приказ Минэнерго России от 10.08.2012 № 377 «О порядке определения нормативов технологических потерь при передаче тепловой энергии, теплоносителя, нормативов удельного расхода топлива при производстве тепловой энергии, нормативов запасов топлива на источниках тепловой энергии (за исключением источников тепловой энергии, функционирующих в режиме комбинированной выработки электрической и тепловой энергии), в том числе в целях государственного регулирования цен (тарифов) в сфере теплоснабжения» // Российская газета - 2012 г. - №292.

15. «Методические рекомендации по оценке эффективности инвестиционных проектов» (утв. Минэкономки РФ, Минфином РФ, Госстроем РФ 21.06.1999 N ВК 477) // Официальное издание - М.: Экономика - 2000 г.

16. Укрупненные нормативы цены строительства НЦС 81-02-13-2021 «Наружные тепловые сети» - утв. Приказом Министерства строительства и жилищно-коммунального хозяйства Российской Федерации от 17.03.2021 г. № 150/пр.

17. Укрупненные нормативы цены строительства «НЦС 81-02-13-2021. Укрупненные нормативы цены строительства. Сборник № 13. Наружные тепловые сети» (утв. Приказом Минстроя России от 17.03.2021 № 150/пр) (ред. от 29.06.2021).

18. «СП 41-108-2004. Поквартирное теплоснабжение жилых зданий с теплогенераторами на газовом топливе» // Официальное издание - М.: ФГУП ЦПП - 2005 г.

19. «ГОСТ 30494-2011. Межгосударственный стандарт. Здания жилые и общественные. Параметры микроклимата в помещениях» // Официальное издание - М.: Стандартинформ - 2019 г.

20. «СП 50.13330.2012. Свод правил. Тепловая защита зданий. Актуализированная редакция СНиП 23-02-2003» // Официальное издание - М.: Минрегион России - 2012 г.

21. «СП 23-101-2004. Проектирование тепловой защиты зданий» // Официальное издание - М.: ФГУП ЦПП - 2004 г.

22. «СНиП 31-05-2003. Общественные здания административного назначения» // Официальное издание - М.: Госстрой России, ФГУП ЦПП - 2004 г.

23. «СП 131.13330.2020. Свод правил. Строительная климатология. СНиП 23-01-99*» // Официальное издание. М.: Стандартинформ - 2021 г.

24. «СП 124.13330.2012. Свод правил. Тепловые сети. Актуализированная редакция СНиП 41-02-2003» // Официальное издание - М.: Минрегион России - 2012 г.

25. «СП 89.13330.2016. Свод правил. Котельные установки. Актуализированная редакция СНиП II-35-76» // Официальное издание - М.: Стандартинформ - 2017 г.

26. «СП 41-101-95. Проектирование тепловых пунктов» // Официальное издание - М.: Минстрой России, ГУП ЦПП - 1997 г.

27. Приказ Минэнерго России от 24.03.2003 № 115 «Об утверждении Правил технической эксплуатации тепловых энергоустановок» // Российская газета - 2003 г. - №184.